

# InfernoMP10 SETUP SHEET

ver.1.00 **KYOSHO**  
THE FIRST PRACTICE CONTROL MODEL  
Arm0 - Petric

ドライバー Name of Driver		日付 Date		コース Track		エンジン Engine		プラグ Plug		マフラー Muffler	
Gabriel "Gabe" Galeano		8-3-2019		Tiltyard, Dayton, VA Condition: Dry 90-95*		Reds. 721		Reds C5		Reds 2143 x1	
スパーギヤ Spur Gear	クラッチベル Clutch Bell	クラッチスプリング Clutch Spring		クラッチシュー Clutch Shoe		タイヤ Tires		タイヤインナー Tire Insert		ホイール Wheel	
47 <sub>T</sub>	K-13 <sub>T</sub>	<input type="checkbox"/> 0.90 <input checked="" type="checkbox"/> 1.00 <input type="checkbox"/> 0.95 <input type="checkbox"/> 1.10		Carbon <u>x 2</u> Aluminum <u>x 2</u>		Tires : PL. Fugitives Compounds : X2		PL. Blue		PL.	
								Kyosho		Byron Fuel 30/8	

## ● デフセッティング / Diff Gear Set-Up

	<input checked="" type="checkbox"/> Front	<input checked="" type="checkbox"/> Center	<input checked="" type="checkbox"/> Rear
デフオイル Diff Fluid	<input checked="" type="checkbox"/> Std. <input type="checkbox"/> LSD	<input checked="" type="checkbox"/> Std. <input type="checkbox"/> LSD	<input checked="" type="checkbox"/> Std. <input type="checkbox"/> LSD
	5K	7K	4K

## ● ダンパーセッティング / Shock Set-Up

	Front	Rear
ダンパータイプ Shock Type	P : w/Diaphragm A : Aeration E	E
ダンパーピストン Shock Piston	B : Black W : White T : Taper 8x1.3	8x1.3
ダンパーオイル Shock Oil	650	550
ダンパーコイルスプリング Shock Spring	Mp9-Light Blue	Mp9-Orange

## ● 車高 / Ride Height

Front	Rear
26 mm	28 mm

## ● リバウンド長 / Rebound

Front	Rear
100 mm	118.5 mm

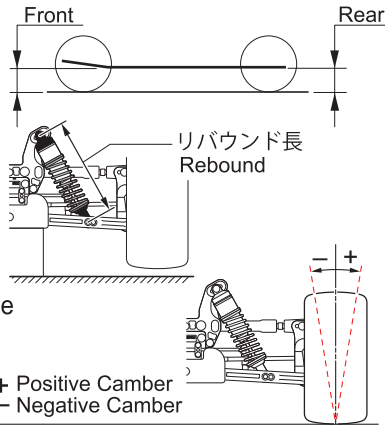

## ● キャンバー角 / Camber Angle

Front	Rear
-1°	-2°

## ● トー角 / Toe Angle

Front	Rear
0°	<input type="checkbox"/> 2.5° <input checked="" type="checkbox"/> 3° <input type="checkbox"/> 3.5°

## ● ホイールベース / Wheelbase

リヤハブカラー Collar of Rear Hub	Front Side <u>2</u> mm Rear Side <u>3</u> mm
-------------------------------	---

## ● ダンパー取り付け位置 / Shock Mount Position

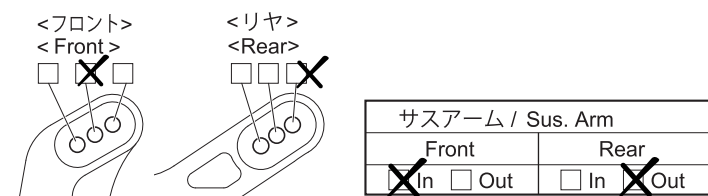

## ● リアアッパーアームポジション Rear Upper Arm Position

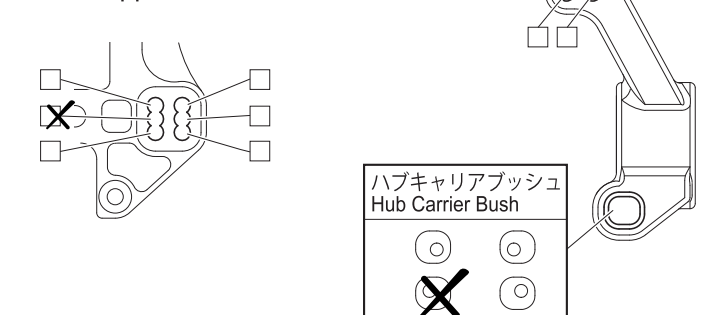

## ● フロントサスブッシュ Front Sus. Bush

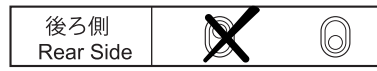

## ● フロントハブキャリア Front Hub Carrier

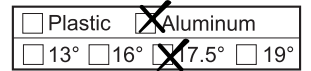

## ● フロントアッパーアームポジション Front Upper Arm Position

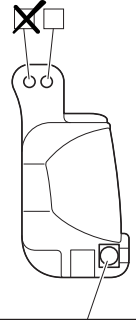
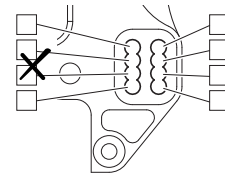

## ● フロントナックル Front Knuckle

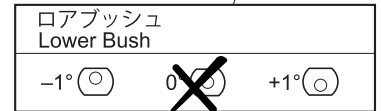
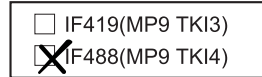

## ● リヤサスブッシュ Rear Sus. Bush

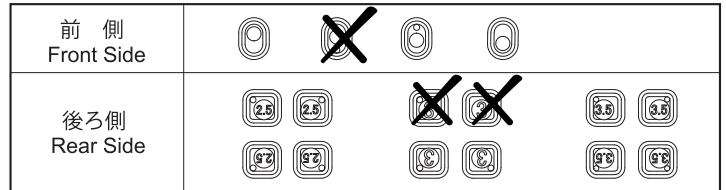

## ● サスアーム Sus. Arm

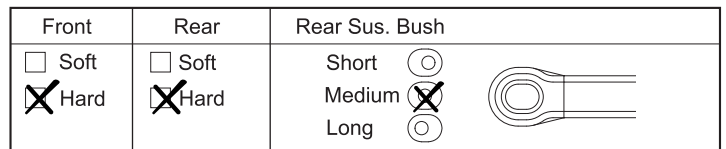

## ● ステアリングプレート Steering Plate

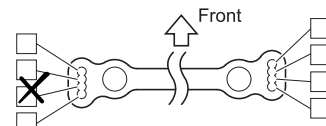

## ● ホイールハブ / Wheel Hub

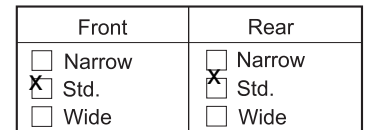

## ● スタビライザー Sway Bar



Front	Rear
φ 2	φ 2.2
mm	mm

## ● ウェイト / Weight

Front	Rear
n/a	n/a

## ● ウイング / Wing

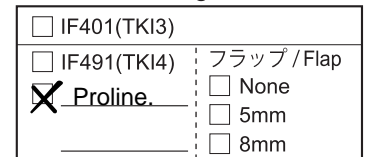

Comments