

OPTIMA MID Parts List

| | | | |
|---|---|---|--|
| 1-S32606H x10pcs FH M2.6x6mm | 1-S32608H x10pcs FH M2.6x8mm | 1-S33006H x10pcs FH M3x8mm | 1-S33012H x10pcs FH M3x12mm |
| 1-S33015H x10pcs FH M3x15mm | 1-S33018H x10pcs FH M3x18mm | 1-S13005H x10pcs BH M3x5mm | 1-S13008H x10pcs BH M3x8mm |
| 1-S13012H x10pcs BH M3x12mm | 1-S23018 x5pcs CAP M3x18mm | 1-S33010TPH x10pcs TPF M3x10mm | |
| 1-S33015TPH x10pcs TPF M3x15mm | 1-S33020TPH x10pcs TPF M3x20mm | 1-S53003 x10pcs SS M3x3mm | 1-S54004 x10pcs SS M4x4mm |
| 1-S34010H x10pcs FH M4x10mm | 1-S23006F x5pcs CAP M3x6/Flanged | 1-N3024 x10pcs Nut M3 | 1-N3033N x5pcs Nylon Nut M3 |
| 1-N4056FN x5pcs Flanged Nylon Nut M4 | 1-W300805 x10pcs Washer M3x8x0.5 | 96641 x10pcs Shim 3x5x0.2 | 96642 x5pcs Shim 4x6x0.3 |
| 96643 x10pcs Shim 5x7x0.3 | 1-E025 x10pcs E2.5 Clip | 1-E030 x10pcs E3.0 Clip | 92638 x5pcs Snap Pin 6mm |
| ORG04SSBK x10pcs O-Ring SS4 Black | ORG03 x10pcs O-Ring P3 Orange | 36105 x3pcs Antenna Pipe | |
| LA43 x12pcs 5.8mm Ball End | 96441B x10pcs Sponge Tape | | |

★ 定価 (税込)

| | | |
|-------------|-------------------------------------|-----|
| 1-S32606H | Flat Head Screw (M2.6x6/10pcs) | 330 |
| 1-S32608H | Flat Head Screw (M2.6x8/10pcs) | 330 |
| 1-S33006H | Flat Head Screw(Hex/M3x6/10pcs) | 330 |
| 1-S33012H | Flat Head Screw(Hex/M3x12/10pcs) | 330 |
| 1-S33015H | Flat Head Screw(Hex/M3x15/10pcs) | 330 |
| 1-S33018H | Flat Head Screw(Hex/M3x18/10pcs) | 330 |
| 1-S13005H | Button Screw(Hex/M3x5/10pcs) | 330 |
| 1-S13008H | Button Screw(Hex/M3x8/10pcs) | 330 |
| 1-S13012H | Button Screw(Hex/M3x12/10pcs) | 330 |
| 1-S23018 | Cap Screw(M3x18/5pcs) | 220 |
| 1-S33010TPH | TP Flat Head Screw(M3x10 HEX/10pcs) | 330 |
| 1-S33015TPH | TP Flat Head Screw(M3x15 HEX/10pcs) | 330 |
| 1-S33020TPH | TP Flat Head Screw(M3x20 HEX/10pcs) | 330 |
| 1-S53003 | Set Screw(M3x3/10pcs) | 220 |
| 1-S54004 | Set Screw(M4x4/10pcs) | 220 |
| 1-S34010H | Flat Head Screw(Hex/M4x10/10pcs) | 440 |
| 1-S23006F | Cap Screw(M3x6/Flanged/5pcs) | 440 |
| 1-N3024 | Nut(M3x2.4/10pcs) | 220 |
| 1-N3033N | Nut(M3x3.3) Nylon(5pcs) | 220 |
| 1-N4056FN | Nut(M4x5.6) Flanged Nylon(5pcs) | 220 |
| 1-W300805 | Washer(M3x8x0.5/10pcs) | 220 |
| 1-E025 | E-Ring(E2.5/10pcs) | 165 |
| 1-E030 | E-Ring(E3.0/10pcs) | 165 |
| 1708B | Color Antenna Black(4pcs) | 550 |
| 92638 | Snap Pin(10Pcs) | 220 |
| 96641 | 3x5mm Shim Set(0.1/0.2/0.3mm/10pcs) | 495 |
| 96441B | Sponge Tape(1x100x150) | 330 |
| 96642 | 4x6mm Shim Set(0.1/0.2/0.3mm/10pcs) | 495 |
| 96643 | 5x7mm Shim Set(0.1/0.2/0.3mm/10pcs) | 495 |
| LA43 | 5.8mm Ball End(12pcs) | 330 |
| ORG03 | O-Ring(P3/Orange) 10Pcs | 220 |
| ORG04SSBK | O-Ring(SS4/Black) 10Pcs | 220 |
| | サラビス(M2.6x6)(ヘックス/10入) | 330 |
| | サラビス(M2.6x8)(ヘックス/10入) | 330 |
| | サラビス(M3x6)(ヘックス/10入) | 330 |
| | サラビス(M3x12)(ヘックス/10入) | 330 |
| | サラビス(M3x15)(ヘックス/10入) | 330 |
| | サラビス(M3x18)(ヘックス/10入) | 330 |
| | ボタンビス(M3x5)(ヘックス/10入) | 330 |
| | ボタンビス(M3x8)(ヘックス/10入) | 330 |
| | ボタンビス(M3x12)(ヘックス/10入) | 330 |
| | キャップビス(M3x18/5入) | 220 |
| | TPサラビス(M3x10mmヘックス/10入) | 330 |
| | TPサラビス(M3x15mmヘックス/10入) | 330 |
| | TPサラビス(M3x20mmヘックス/10入) | 330 |
| | セットビス(M3x3/10入) | 220 |
| | セットビス(M4x4/10入) | 220 |
| | サラビス(M4x10)(ヘックス/10入) | 440 |
| | キャップビス(M3x6/フランジ付/5入) | 440 |
| | ナット(M3x2.4/10入) | 220 |
| | ナット(M3x3.3)ナイロン(5入) | 220 |
| | ナット(M4x5.6)フランジナイロン(5入) | 220 |
| | ワッシャー(M3x8x0.5/10入) | 220 |
| | Eリング(E2.5/10入) | 165 |
| | Eリング(E3.0/10入) | 165 |
| | カラーアンテナ黒(4pcs) | 550 |
| | スナップピン(10Pcs) | 220 |
| | 3x5mmシムセット(0.1/0.2/0.3mm/各10入) | 495 |
| | スポンジテープ(1x100x150) | 330 |
| | 4x6mmシムセット(0.1/0.2/0.3mm/各10入) | 495 |
| | 5x7mmシムセット(0.1/0.2/0.3mm/各10入) | 495 |
| | ボールエンド 5.8φ(12pcs) | 330 |
| | Oリング(P3/オレンジ) 10入り | 220 |
| | Oリング(SS4/ブラック)10入 | 330 |

★ FOR JAPANESE MARKET ONLY.

| | | | |
|-------------------------------------|--------------------------------------|------------------------------------|-------------------------------------|
| BRG001 x4pcs BB 5x10x4 | BRG002 x4pcs BB 5x8x2.5 | BRG003 x4pcs BB 4x8x3 | BRG006 x2pcs BB 6x12x4 |
|-------------------------------------|--------------------------------------|------------------------------------|-------------------------------------|

| | | |
|--------------------------------------|--------------------------------------|---|
| BRG013 x2pcs BB 4x7x2.5 | BRG014 x2pcs BB 10x15x4 | PNGS4825 Pinion Gear 25T-48P SS M3x3mm |
|--------------------------------------|--------------------------------------|---|

| | |
|-------------------------|--------------|
| OT201HB x2pcs | OT204 |
|-------------------------|--------------|

| | |
|------------------------------------|---|
| OT209 x6pcs E2.5 Clip | OT210BK x2pcs CAP M2.6x8mm |
|------------------------------------|---|

| | |
|--------------|------------------------------------|
| OT211 | OT212 x4pcs BH M3x8mm |
|--------------|------------------------------------|





| |
|--|
| OT222 a x2pcs b x2pcs c x4pcs d x2pcs e x2pcs f x4pcs g x2pcs h x2pcs |
|--|



| | |
|-----------------------|------------------------------------|
| OT223 x4pcs | OT224 a x2pcs b x4pcs |
|-----------------------|------------------------------------|

★ 定価 (税込)

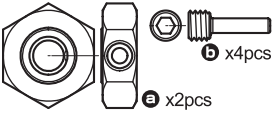
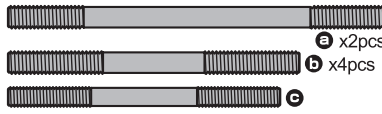
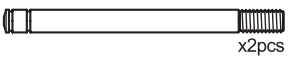
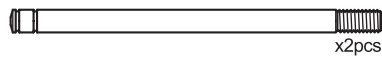
| | | |
|----------|---------------------------------------|------|
| BRG001 | Shield Bearing(5x10x4)4Pcs | 1100 |
| BRG002 | Shield Bearing(5x8x2.5)4Pcs | 1100 |
| BRG003 | Shield Bearing(4x8x3)4Pcs | 1100 |
| BRG006 | Shield Bearing(6x12x14)2Pcs | 1100 |
| BRG013 | Shield Bearing(4x7x2.5)2Pcs | 1100 |
| BRG014 | Shield Bearing(10x15x4)2Pcs | 1320 |
| OT201HB | Hard Sus Arm(OPTIMA / 1set for 1 car) | 1870 |
| OT204 | Hub Carrier(OPTIMA) | 770 |
| OT209 | Shock Piston(OPTIMA)H | 440 |
| OT210BK | Shock Plastic Parts(Black/OPTIMA) | 440 |
| OT211 | Knuckle Arm(OPTIMA) | 990 |
| OT212 | King Pin Flange Pipe(OPTIMA) | 440 |
| OT222 | Diff Inner Parts Set(OPTIMA) | 1210 |
| OT223 | Diff Gasket(4pcs/OPTIMA) | 330 |
| OT224 | Diff Shaft(2pcs/OPTIMA) | 1100 |
| PNGS4825 | Steel Pinion Gear(25T-48P) | 770 |
| | シールドベアリング(5x10x4)4入 | 1100 |
| | シールドベアリング(5x8x2.5)4入 | 1100 |
| | シールドベアリング(4x8x3)4入 | 1100 |
| | シールドベアリング(6x12x14)2入 | 1100 |
| | シールドベアリング(4x7x2.5)2入り | 1100 |
| | シールドベアリング(10x15x4)2入り | 1320 |
| | ハードサスアーム(オプティマ/前後各2) | 1870 |
| | ハブキャリア(オプティマ) | 770 |
| | ショックピストン(オプティマ) | 440 |
| | ショックプラパーツ(ブラック/オプティマ) | 440 |
| | ナックルアーム(オプティマ) | 990 |
| | キングピンフランジパイプ(オプティマ) | 440 |
| | デフインナーパーツセット(オプティマ) | 1210 |
| | デフガスケット(4入り/オプティマ) | 330 |
| | デフシャフト(2入り/オプティマ) | 1100 |
| | スチールピニオンギヤ(25T-48P) | 770 |

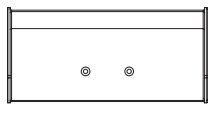
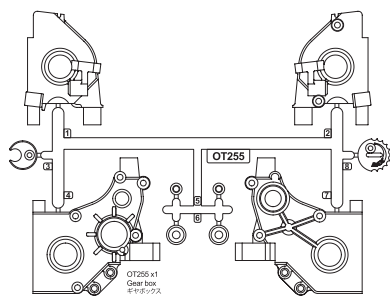
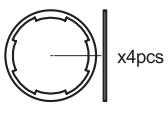
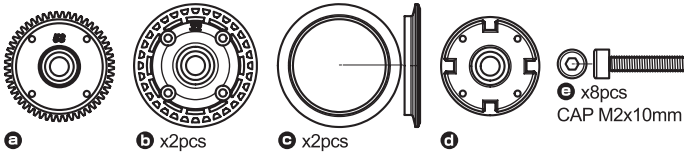
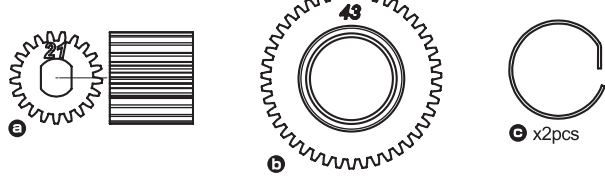
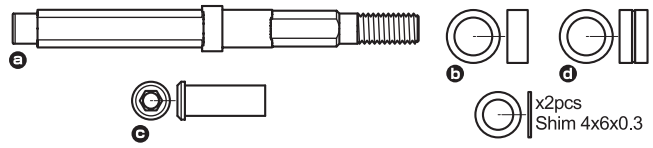
OPTIMA MID Parts List

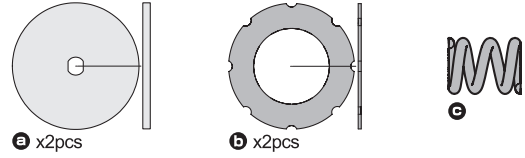
| | |
|--|--|
| OT229  x2pcs | OT230  x2pcs |
| OT231  a x2pcs b x4pcs | OT234  a x2pcs b x4pcs c |
| OT239  x2pcs | OT240  x2pcs |
| OT248  x2pcs | OT249  x2pcs |
| OT252W  | OT255  |
| OT253  x4pcs | |
| OT256  a b x2pcs c x2pcs d e x8pcs CAP M2x10mm | |
| OT257  a b c x2pcs | |
| OT258  a b c d e x2pcs Shim 4x6x0.3 | |

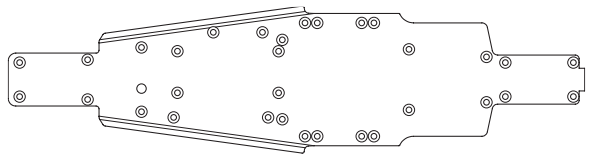
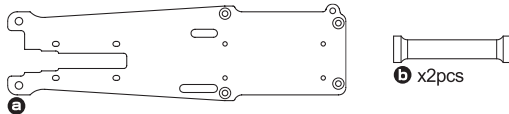
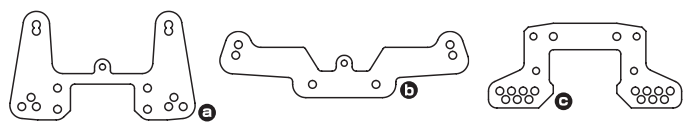
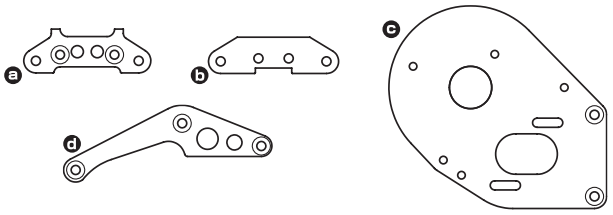
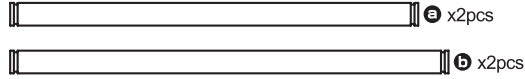
| |
|---|
| OT259  a x2pcs b x2pcs c |
| OT260  |
| OT261  |
| OT262  a b x2pcs |
| OT263  a b c |
| OT264  a b c d |
| OT265  a x2pcs b x2pcs |

| | | ★ 定価 (税込) | |
|--------|--------------------------------------|-----------------------------|------|
| OT229 | Front Wheel Shaft (2pcs/OPTIMA) | フロントホイールシャフト(2入/オプティマ) | 770 |
| OT230 | Rear Wheel Shaft (2pcs/OPTIMA) | リアホイールシャフト(2入/オプティマ) | 770 |
| OT231 | Wheel Hub Set (2pcs/OPTIMA) | ホイールハブセット(2入/オプティマ) | 770 |
| OT234 | Tie-Rod (OPTIMA) | タイロッド (オプティマ) | 660 |
| OT239 | Front Shock Shaft (2pcs/OPTIMA) | フロントショックシャフト (2入/オプティマ) | 550 |
| OT240 | Rear Shock Shaft (2pcs/OPTIMA) | リアショックシャフト (2入/オプティマ) | 550 |
| OT248 | Flange Shaft 3x26mm (2pcs/OPTIMA) | フランジシャフト(3x26mm) (2入/オプティマ) | 550 |
| OT249 | Flange Shaft 3x30mm (2pcs/OPTIMA) | フランジシャフト(3x30mm) (2入/オプティマ) | 550 |
| OT252W | Wing (White/Javelin) | ウイング(ジャベリン) ホワイト | 660 |
| OT253 | Shock Gasket 12mm(4pcs) | ショックガスケット 12mm(4入) | 330 |
| OT255 | Gear box (OPTIMA Mid) | ギヤボックス (オプティマミッド) | 1320 |
| OT256 | Diff Gear Case & Pulley (OPTIMA Mid) | デフギヤケース&プーリー (オプティマミッド) | 1760 |
| OT257 | Counter Gear Set (OPTIMA Mid) | カウンターギヤセット (オプティマミッド) | 1320 |
| OT258 | Gear Shaft Set (OPTIMA Mid) | ギヤシャフトセット (オプティマミッド) | 1320 |

| | | ★ 定価 (税込) | |
|-------|-----------------------------------|------------------------|------|
| OT259 | Slipper Plate Set (OPTIMA Mid) | スリッパプレートセット (オプティマミッド) | 1320 |
| OT260 | Low Friction Belt (OPTIMA Mid) | ローフリクションベルト (オプティマミッド) | 990 |
| OT261 | Chassis (OPTIMA Mid) | シャシー (オプティマミッド) | 5280 |
| OT262 | Upper deck (OPTIMA Mid) | アッパーデッキ (オプティマミッド) | 1760 |
| OT263 | Shock Stay Set (OPTIMA Mid) | ダンパーステーセット (オプティマミッド) | 1870 |
| OT264 | Plate Set (OPTIMA Mid) | プレートセット (オプティマミッド) | 2200 |
| OT265 | Suspension Shaft Set (OPTIMA Mid) | サスシャフトセット (オプティマミッド) | 1320 |

OPTIMA MID Parts List

OT266

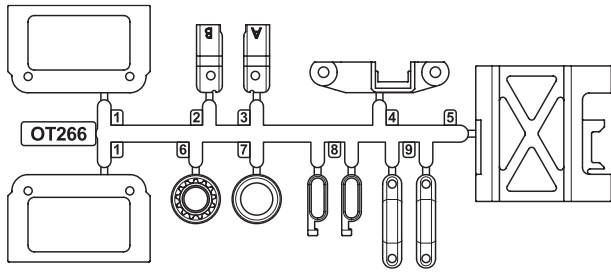

OT267

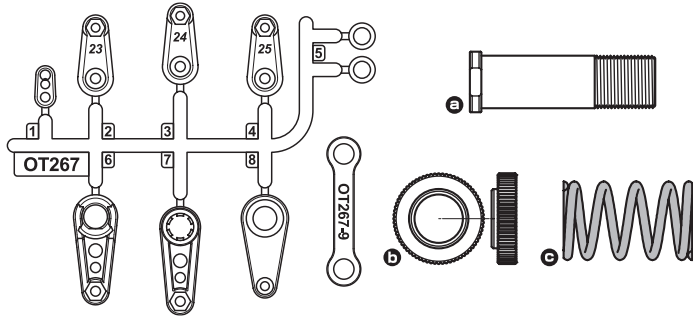

OT268

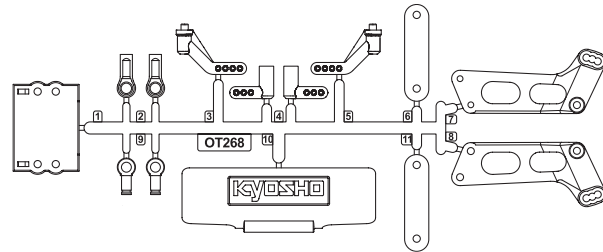

OT269

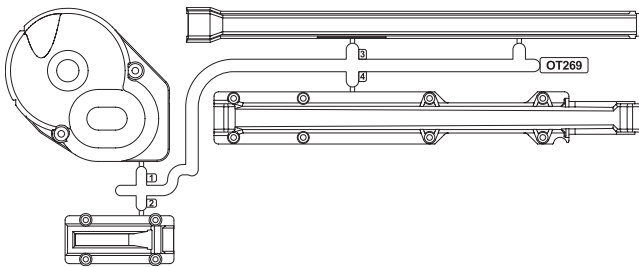

OT270

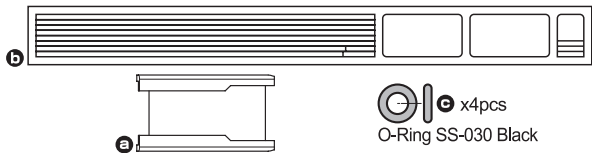

OT271

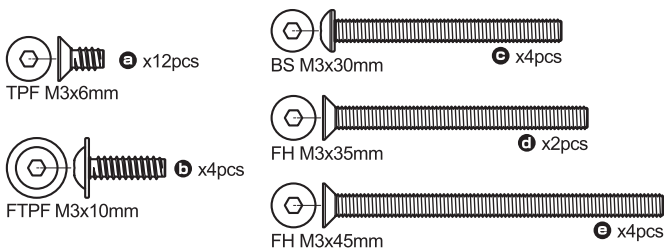

★ 定価 (税込)

| | | | |
|-------|-------------------------------------|-----------------------------|------|
| OT266 | Mount Set (OPTIMA Mid) | マウントセット (オプティマミッド) | 880 |
| OT267 | Servo Saver Set (OPTIMA Mid) | サーボセーバーセット (オプティマミッド) | 1650 |
| OT268 | Wing Stay & Bumper Set (OPTIMA Mid) | ウイングステー &バンパーセット (オプティマミッド) | 990 |
| OT269 | Belt Cover Set (OPTIMA Mid) | ベルトカバーセット (オプティマミッド) | 1210 |
| OT270 | Sealing parts set (OPTIMA Mid) | シーリングパーツセット (オプティマミッド) | 770 |
| OT271 | Screw Set (OPTIMA Mid) | スクリューセット (オプティマミッド) | 660 |

★ FOR JAPANESE MARKET ONLY.

OT272

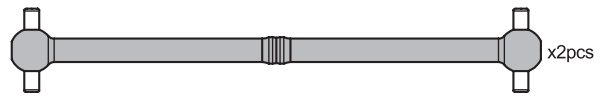

OTH246W

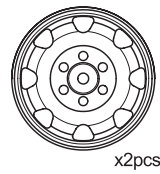

OTT244M

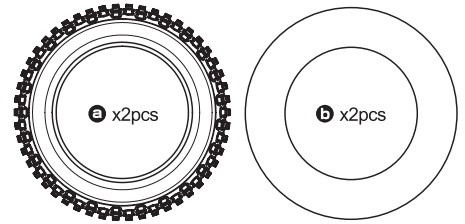

OTW128-01

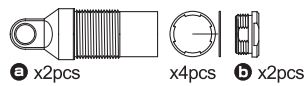

OTW129-01

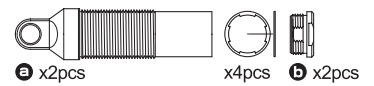

OTW130

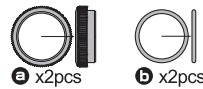

SC242

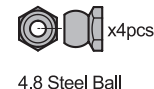

W0201

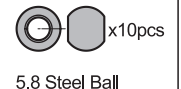

SC246

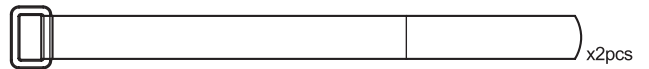

UT012

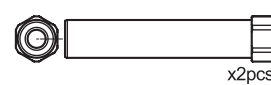

UT017

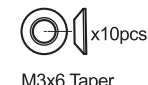

UT019



UM564-82

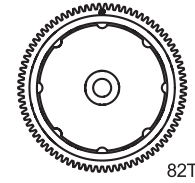

★ 定価 (税込)

| | | | |
|-----------|---|----------------------------------|------|
| OT272 | Swing Shaft B (OPTIMA Mid) | スイングシャフト B (2入/オプティマミッド) | 1100 |
| OTH246W | 8SP Wheel 50mm (White/2pcs/Optima Mid) | 8SP ホイール50mm (ホワイト/2入/オプティマミッド) | 770 |
| OTT244M | Block Tire 50x83x36mm M (Optima) | ブロックタイヤ50x83x36mm M (オプティマ) | 1430 |
| OTW128-01 | Front Shock Case (Gold/OPTIMA) | フロントショックケース (ゴールド/オプティマ) | 2200 |
| OTW129-01 | Rear Shock Case (Gold/OPTIMA) | リアショックケース (ゴールド/オプティマ) | 2200 |
| OTW130 | Spring Adjuster (Black 13mm/2pcs) | スプリングアジャスター (ブラック13mm/2pcs) | 660 |
| SC242 | 4.8mmxM2.6 Ball Nut (2pcs/Scorpion 2014) | 4.8mmxM2.6ボールナット (2入/スコピオン2014) | 275 |
| SC246 | Battery Strap (16X200mm) | バッテリーストラップ (16X200mm) | 660 |
| UT012 | Servo Saver Shaft (ULTIMA) | サーボセーバーシャフト (アルティマ) | 825 |
| UT017 | M3x6 Tapered Washer (Silver 10pcs/ULTIMA) | M3x6 テーパーワッシャー (シルバー10入り/アルティマ) | 550 |
| UT019 | Flange Metal 3x6mm (ULTIMA) | フランジメタル 3x6mm (アルティマ) | 550 |
| UM564-82 | Spur Gear (48P-82T) (RT5/RB5/RB5 SP) | スパーギヤ (48P-82T) (RT5/RB5/RB5 SP) | 440 |
| W0201 | 5.8 Steel Ball 10Pcs | 5.8φ スチールボール10入り | 770 |

OPTIMA MID Parts List

OTB250

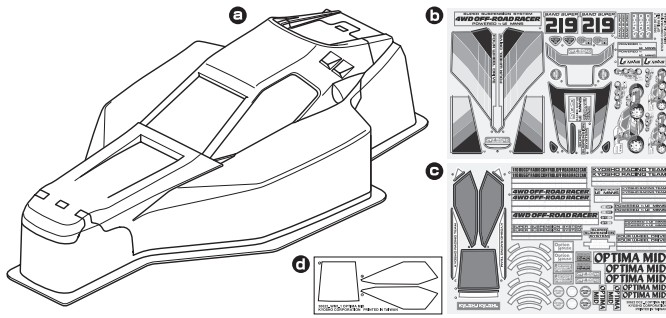

Non-Decoration Body (OPTIMA Mid)
ノンデコレーションボディ

OTW128

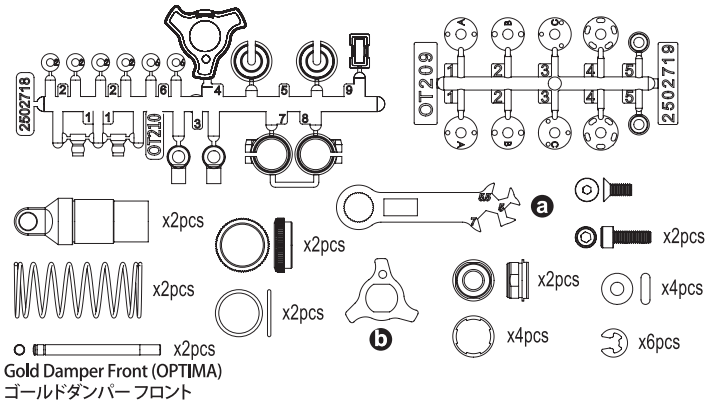

Gold Damper Front (OPTIMA)
ゴールドダンパーフロント

OTW129

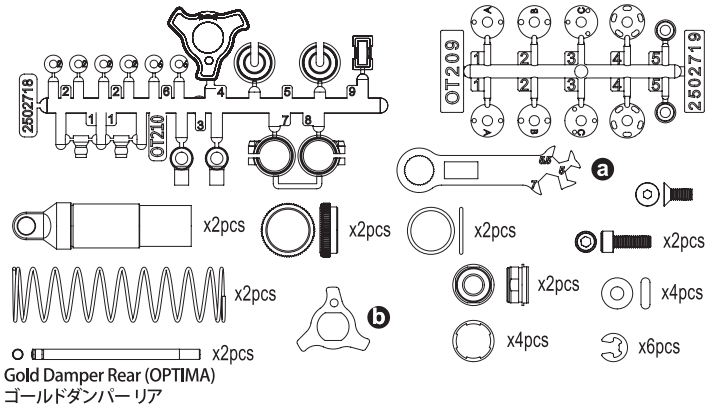

Gold Damper Rear (OPTIMA)
ゴールドダンパーリア

OPTIMA MID Option Parts List

1-S34010HT

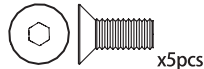

Flat Head Screw(Hex/Titanium/M4x10/5pcs)
チタンサラビス

92416

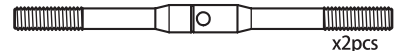

Titanium Adjust Rod 50mm
チタンアジャストロッド

92413



Titanium Adjust Rod 38mm
チタンアジャストロッド

BRG007F



Flanged Bearing(3x6x2.5)2pcs
フランジベアリング

BRG002

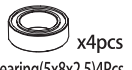

Shield Bearing(5x8x2.5)4Pcs
シールドベアリング

UTW008

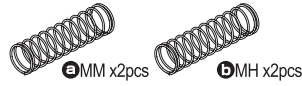

Fine Selection R Shock Spring Set
(MM/MH/2pcs/Ultima)
ファインセレクションリアショックスプリングセット
(MM/MH /2入/アルティマ)

OT252BK/GR/OR/R/Y

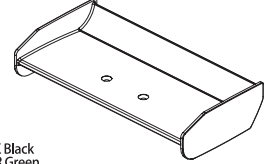

Wing
ウイング
OT252 BK Black
OT252 GR Green
OT252 OR Orange
OT252 R Red
OT252 Y Yellow

OTW101

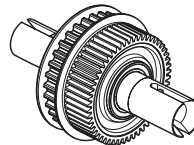

Ball Diff (for Belt Drive / OPTIMA)
ボールデフ

SEE P8

OTW125B

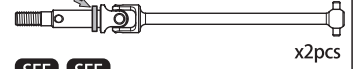

Universal Swing Shaft (2pcs/Optima)
ユニバーサルスイングシャフト

SEE P14

SEE P16

OTW116GM

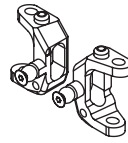

Aluminum Front Hub (Gunmetal/OPTIMA)
アルミフロントハブ

SEE P14

OTW117GM

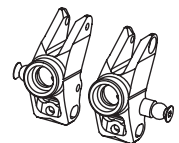

Aluminum Rear Hub Carrier (Gunmetal/OPTIMA)
アルミリアハブキャリア

SEE P16

OTW135

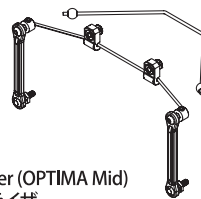

Stabilizer (OPTIMA Mid)
スタビライザー

OTW136

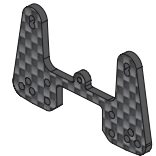

Carbon Front Shock Stay (OPTIMA Mid)
カーボンフロントショックステー

SEE P12

OTW123

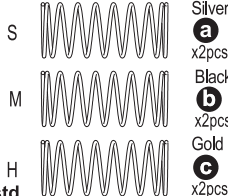

Front Shock Spring Set (S/M/H /2pcs/Optima)

Silver
a
x2pcs
Black
b
x2pcs
Gold
c
x2pcs

Kit std

OTW124

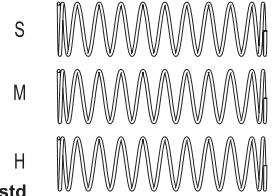

Rear Shock Spring Set (S/M/H /2pcs/Optima)

Silver
a
x2pcs
Black
b
x2pcs
Gold
c
x2pcs

Kit std

| | | | |
|--------|----------------------------------|-------------------------|------|
| OTB250 | Non-Decoration Body (OPTIMA Mid) | ノンデコレーションボディ (オプティマミッド) | 5280 |
| OTW128 | Gold Damper Front (OPTIMA) | ゴールドダンパー フロント (オプティマ) | 4620 |
| OTW129 | Gold Damper Rear (OPTIMA) | ゴールドダンパー リア (オプティマ) | 4620 |

★ 定価 (税込)

| | | | |
|------------|---|---|------|
| 1-S34010HT | Flat Head Screw(Hex/Titanium/M4x10/5pcs) | サラビス(M4x10)(ヘックス/チタン/5入) | 715 |
| 92413 | Titanium Adjust Rod 38mm | チタンアジャストロッド 38mm | 660 |
| 92416 | Titanium Adjust Rod 50mm | チタンアジャストロッド 50mm | 770 |
| BRG007F | Flange Bearing(3x6x2.5)2Pcs | フランジベアリング(3x6x2.5)2入 | 1100 |
| BRG002 | Shield Bearing(5x8x2.5)4Pcs | シールドベアリング(5x8x2.5)4入 | 1100 |
| UTW008 | Fine Selection R Shock Spring Set (MM/MH/2pcs/Ultima) | ファインセレクションリアショックスプリングセット (MM/MH/2入/アルティマ) | 1100 |
| OT252BK | Wing (Black/Javelin) | ウイング (ジャベリン) ブラック | 660 |
| OT252GR | Wing (Paper mint Green/Javelin) | ウイング (ジャベリン) ペーパーミントグリーン | 660 |
| OT252OR | Wing (Orange/Javelin) | ウイング (ジャベリン) オレンジ | 660 |
| OT252R | Wing (Red/Javelin) | ウイング (ジャベリン) レッド | 660 |
| OT252Y | Wing (Yellow/Javelin) | ウイング (ジャベリン) イエロー | 660 |
| OTW101 | Ball Diff (for Belt Drive / OPTIMA) | ボールデフ(ベルトドライブ用/オプティマ) | 5280 |
| OTW116GM | Aluminum Front Hub (Gunmetal/OPTIMA) | アルミフロントハブ (ガンメタル/オプティマ) | 6380 |
| OTW117GM | Aluminum Rear Hub Carrier (Gunmetal/OPTIMA) | アルミリアハブキャリア (ガンメタル/オプティマ) | 6050 |
| OTW123 | Front Shock Spring Set (S/M/H /2pcs/Optima) | フロントショックスプリングセット (S/M/H/2入/オプティマ) | 1320 |
| OTW124 | Rear Shock Spring Set (S/M/H /2pcs/Optima) | リアショックスプリングセット (S/M/H/2入/オプティマ) | 1320 |
| OTW125B | Universal Swing Shaft (2pcs/Optima) | ユニバーサルスイングシャフト (2入/オプティマ) | 4180 |
| OTW135 | Stabilizer (OPTIMA Mid) | スタビライザー (オプティマミッド) | 2200 |
| OTW136 | Carbon Front Shock Stay (OPTIMA Mid) | カーボンフロントショックステー (オプティマミッド) | 2200 |

★ 定価 (税込)

★ FOR JAPANESE MARKET ONLY.

OPTIMA MID Parts List

OTB250

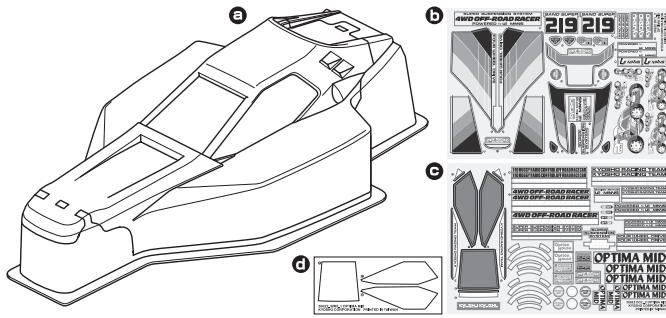

Non-Decoration Body (OPTIMA Mid)
ノンデコレーションボディ

OTW128

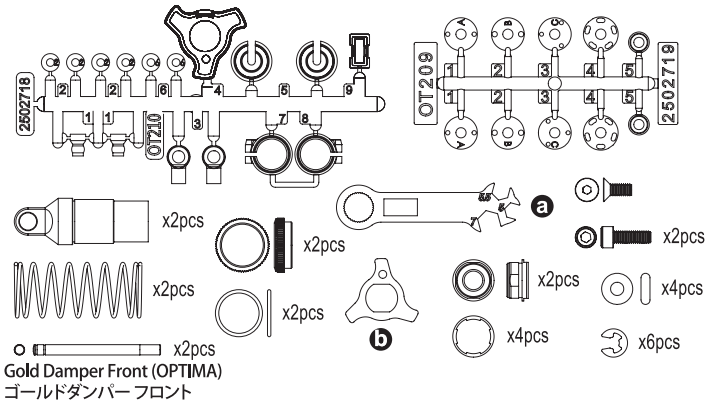

Gold Damper Front (OPTIMA)
ゴールドダンパーフロント

OTW129

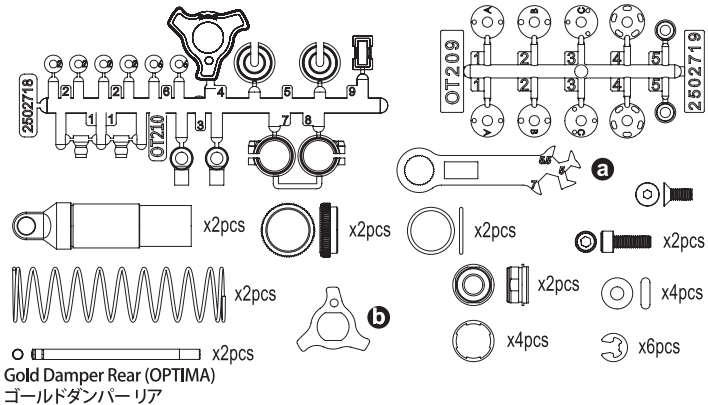

Gold Damper Rear (OPTIMA)
ゴールドダンパーリア

| | | | |
|--------|----------------------------------|-------------------------|------|
| OTB250 | Non-Decoration Body (OPTIMA Mid) | ノンデコレーションボディ (オプティマミッド) | 5280 |
| OTW128 | Gold Damper Front (OPTIMA) | ゴールドダンパー フロント (オプティマ) | 4620 |
| OTW129 | Gold Damper Rear (OPTIMA) | ゴールドダンパー リア (オプティマ) | 4620 |

★ 定価 (税込)

★ FOR JAPANESE MARKET ONLY.
40

OPTIMA MID Option Parts List

1-S34010HT

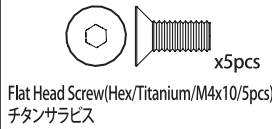

Flat Head Screw(Hex/Titanium/M4x10/5pcs)
チタンサラビス

92416

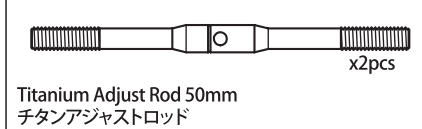

Titanium Adjust Rod 50mm
チタンアジャストロッド

92413



Titanium Adjust Rod 38mm
チタンアジャストロッド

BRG007F



Flanged Bearing(3x6x2.5)2pcs
フランジベアリング

BRG002



Shield Bearing(5x8x2.5)4Pcs
シールドベアリング

UTW008

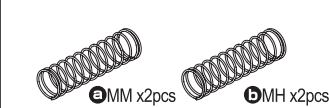

Fine Selection R Shock Spring Set
(MM/MH/2pcs/Ultime)
ファインセレクションリアショックスプリングセット
(MM/MH /2入/アルティマ)

OT252BK/GR/OR/R/Y

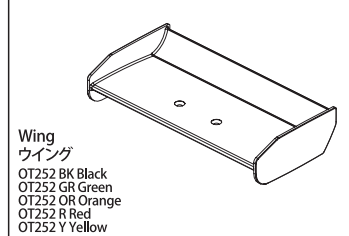

Wing
ウイング
OT252 BK Black
OT252 GR Green
OT252 OR Orange
OT252 R Red
OT252 Y Yellow

OTW101

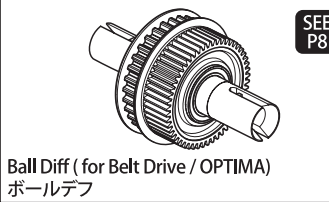

Ball Diff (for Belt Drive / OPTIMA)
ボールデフ

OTW125B

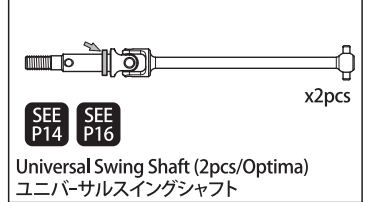

Universal Swing Shaft (2pcs/Optima)
ユニバーサルスイングシャフト

OTW116GM



Aluminum Front Hub (Gunmetal/OPTIMA)
アルミフロントハブ

OTW117GM



Aluminum Rear Hub Carrier (Gunmetal/OPTIMA)
アルミリアハブキャリア

OTW135

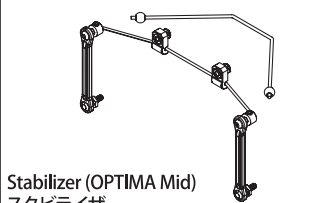

Stabilizer (OPTIMA Mid)
スタビライザー

OTW136



Carbon Front Shock Stay (OPTIMA Mid)
カーボンフロントショックステー

OTW123

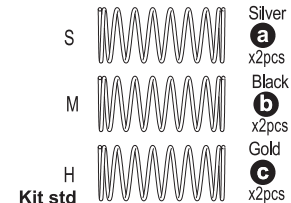

Front Shock Spring Set (S/M/H /2pcs/Optima)

OTW124

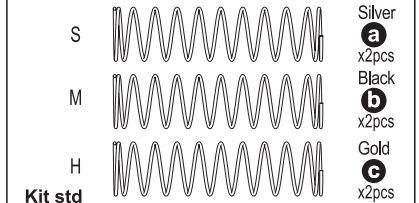

Rear Shock Spring Set (S/M/H /2pcs/Optima)

| | | | |
|------------|---|---|------|
| 1-S34010HT | Flat Head Screw(Hex/Titanium/M4x10/5pcs) | サラビス(M4x10)(ヘックス/チタン/5入) | 715 |
| 92413 | Titanium Adjust Rod 38mm | チタンアジャストロッド 38mm | 660 |
| 92416 | Titanium Adjust Rod 50mm | チタンアジャストロッド 50mm | 770 |
| BRG007F | Flange Bearing(3x6x2.5)2Pcs | フランジベアリング(3x6x2.5)2入 | 1100 |
| BRG002 | Shield Bearing(5x8x2.5)4Pcs | シールドベアリング(5x8x2.5)4入 | 1100 |
| UTW008 | Fine Selection R Shock Spring Set (MM/MH/2pcs/Ultime) | ファインセレクションリアショックスプリングセット (MM/MH/2入/アルティマ) | 1100 |
| OT252BK | Wing (Black/Javelin) | ウイング (ジャベリン) ブラック | 660 |
| OT252GR | Wing (Paper mint Green/Javelin) | ウイング (ジャベリン) ペーパーミントグリーン | 660 |
| OT252OR | Wing (Orange/Javelin) | ウイング (ジャベリン) オレンジ | 660 |
| OT252R | Wing (Red/Javelin) | ウイング (ジャベリン) レッド | 660 |
| OT252Y | Wing (Yellow/Javelin) | ウイング (ジャベリン) イエロー | 660 |
| OTW101 | Ball Diff (for Belt Drive / OPTIMA) | ボールデフ(ベルトドライブ用/オプティマ) | 5280 |
| OTW116GM | Aluminum Front Hub (Gunmetal/OPTIMA) | アルミフロントハブ (ガンメタル/オプティマ) | 6380 |
| OTW117GM | Aluminum Rear Hub Carrier (Gunmetal/OPTIMA) | アルミリアハブキャリア (ガンメタル/オプティマ) | 6050 |
| OTW123 | Front Shock Spring Set (S/M/H /2pcs/Optima) | フロントショックスプリングセット (S/M/H/2入/オプティマ) | 1320 |
| OTW124 | Rear Shock Spring Set (S/M/H /2pcs/Optima) | リアショックスプリングセット (S/M/H/2入/オプティマ) | 1320 |
| OTW125B | Universal Swing Shaft (2pcs/Optima) | ユニバーサルスイングシャフト (2入/オプティマ) | 4180 |
| OTW135 | Stabilizer (OPTIMA Mid) | スタビライザー (オプティマミッド) | 2200 |
| OTW136 | Carbon Front Shock Stay (OPTIMA Mid) | カーボンフロントショックステー (オプティマミッド) | 2200 |

★ 定価 (税込)

OPTIMA MID Option Parts List

OTW137

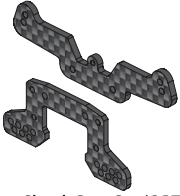

SEE P11

Carbon Rear Shock Stay Set (OPTIMA Mid)
カーボンリアショックステーセット

OTW138



SEE P6 SEE P15 SEE P17

Carbon Plate Set (OPTIMA Mid)
カーボンプレートセット

SCH006 W / BK / SC

For 2.2 Rear Tire

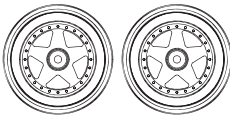

2.2 Rear Wheel (2pcs./Scorpion 2014)
2.2インチ用 リアホイール

SCH006 BK Black
SCH006 SC Satin
SCH006 W White

FAT202S

For 2.2 Rear Tire

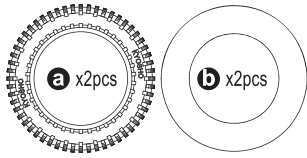

a x2pcs
b x2pcs

Rear Tire/2pcs (Dirt Hog)
リヤタイヤ

FAT202 S Soft

OTW139

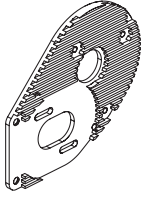

SEE P10

CNC Motor Plate (Gunmetal/OPTIMA Mid)
CNCモータープレート

OTW140

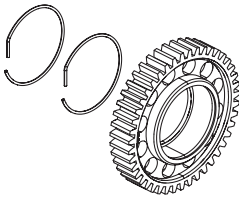

SEE P9

HD Mid Gear (OPTIMA Mid)
HD ミッドギヤ (オプティマミッド)

OTH245 BK / SC / Y / W

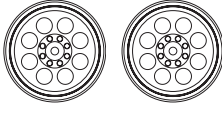

8Hole Wheel 50mm
8ホールホイール

OTH245 BK Black
OTH245 SC Satin
OTH245 Y Yellow
OTH245 W White

OTH246 Y

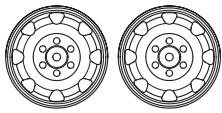

8SP Wheel 50mm
8SP ホイール

OTH246 Y Yellow

OTW141

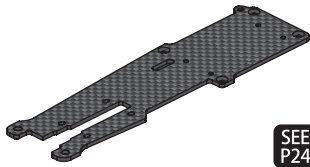

SEE P24

Carbon Upper Deck (OPTIMA Mid)
カーボンアッパーデッキ

OTW142

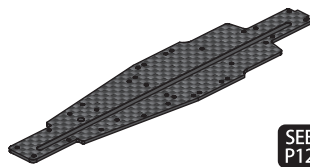

SEE P12

Carbon Chassis (OPTIMA Mid)
カーボンシャーシ

UTH002 Y / WT

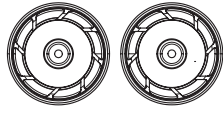

8D Rear Wheel 50mm
8D リヤホイール

UTH002 Y Yellow
UTH002 W White

OTT244 H / M / S

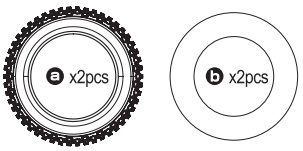

a x2pcs
b x2pcs

Block Tire 50x83x36mm
ブロックタイヤ

OTT244 S Soft
OTT244 M Medium
OTT244 H Hard

OTW143

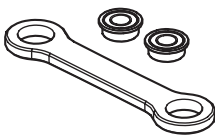

SEE P19

HD ST Link Set (OPTIMA Mid)
HD ST リンクセット

OTW144

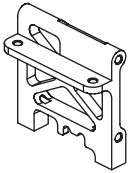

SEE P13

CNC Deck Mount (OPTIMA Mid)
CNC デッキマウント

OTW131

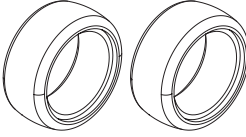

Mold Inner Sponge (50mmHard/Optima)
モールドインナー スポンジ

1-N4045F / FA-GM

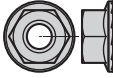

x4pcs

Nut (M4x4.5) Flanged
ナット(M4x4.5)フランジ

1-N4045FA-GM 4pcs
1-N4045F 10pcs

| | | ★ 定価 (税込) | |
|--------|---|-----------------------------|------|
| OTW137 | Carbon Rear Shock Stay Set (OPTIMA Mid) | カーボンリアショックステーセット (オプティマミッド) | 3630 |
| OTW138 | Carbon Plate Set (OPTIMA Mid) | カーボンプレートセット (オプティマミッド) | 3080 |
| OTW139 | CNC Motor Plate (Gunmetal/OPTIMA Mid) | CNCモータープレート (ガンメタ/オプティマミッド) | 3300 |
| OTW140 | HD Mid Gear (OPTIMA Mid) | HD ミッドギヤ (オプティマミッド) | 2420 |
| OTW141 | Carbon Upper Deck (OPTIMA Mid) | カーボンアッパーデッキ (オプティマミッド) | 4730 |
| OTW142 | Carbon Chassis (OPTIMA Mid) | カーボンシャーシ (オプティマミッド) | 8800 |
| OTW143 | HD ST Link Set (OPTIMA Mid) | HD ST リンクセット (オプティマミッド) | 1210 |
| OTW144 | CNC Deck Mount (OPTIMA Mid) | CNC デッキマウント (オプティマミッド) | 4180 |

| | | ★ 定価 (税込) | |
|--------------|---|---|------|
| SCH006BK | 2.2 Rear Wheel (2pcs./Black/Scorpion 2014) | 2.2インチ用 リヤホイール(2入/ブラック/スコピオン2014) | 880 |
| SCH006SC | 2.2 Rear Wheel (2pcs./Satin Chrome/Scorpion 2014) | 2.2インチ用 リヤホイール(2入/サテンクロームメッキ/スコピオン2014) | 1320 |
| SCH006W | 2.2 Rear Wheel (2pcs./White/Scorpion 2014) | 2.2インチ用 リヤホイール(2入/ホワイト/スコピオン2014) | 880 |
| FAT202S | Rear Tire/Soft/2pcs (Dirt Hog) | リヤタイヤ/ソフト/2pcs | 990 |
| OTH245BK | 8Hole Wheel 50mm (Black/2pcs/Optima) | 8ホールホイール50mm (ブラック/2入/オプティマ) | 770 |
| OTH245SC | 8Hole Wheel 50mm (Satin Chrome/2pcs/Optima) | 8ホールホイール50mm (サテンクロームメッキ/2入/オプティマ) | 1100 |
| OTH245Y | 8Hole Wheel 50mm (Yellow/2pcs/Optima) | 8ホールホイール50mm (イエロー/2入/オプティマ) | 770 |
| OTH245W | 8Hole Wheel 50mm (White/2pcs/Optima) | 8ホールホイール50mm (ホワイト/2入/オプティマ) | 770 |
| OTH246Y | 8SP Wheel 50mm (Yellow/2pcs/Optima Mid) | 8SP ホイール50mm (イエロー/2入/オプティマミッド) | 770 |
| UTH002Y | 8D Rear Wheel 50mm (Yellow/2pcs/Ultima) | 8D リヤホイール50mm (イエロー/2入/アルティマ) | 880 |
| UTH002WT | 8D Rear Wheel 50mm (White/2pcs/Ultima) | 8D リヤホイール50mm (ホワイト/2入/アルティマ) | 770 |
| OTT244H | Block Tire 50x83x36mm H | ブロックタイヤ50x83x36mm H (オプティマ) | 1430 |
| OTT244M | Block Tire 50x83x36mm M | ブロックタイヤ50x83x36mm M (オプティマ) | 1430 |
| OTT244S | Block Tire 50x83x36mm S | ブロックタイヤ50x83x36mm S (オプティマ) | 1430 |
| OTW131 | Mold Inner Sponge (50mmHard/Optima) | モールドインナー スポンジ (50mm/ハード/オプティマ) | 1430 |
| 1-N4045F | Nut (M4x4.5) Flanged (10pcs) | ナット(M4x4.5)フランジ (10入) | 220 |
| 1-N4045FA-GM | Nut (M4x4.5) Flanged (Alumi/Gunmetal/4pcs) | ナット(M4x4.5)フランジ (アルミ/ガンメタ/4入) | 550 |

★ FOR JAPANESE MARKET ONLY.

OPTIMA MID Option Parts List

SC224 BKB / RB / WB / YB

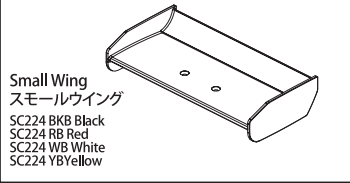

UM516

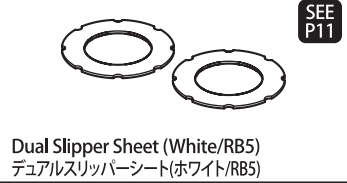

W0141V

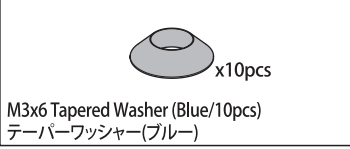

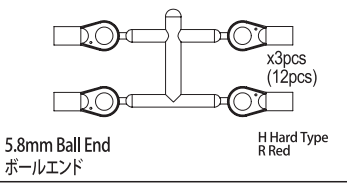

LA43H / R

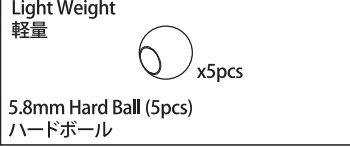

W0201H



PNGS4820 ~ PNGS4836

| | | |
|--|--------------|--------------|
| Steel Pinion Gear 1/48 Pitch スチールピニオンギヤ 1/48ピッチ | | |
|  | PNGS4820 20T | PNGS4829 29T |
| Steel Pinion Gear | PNGS4821 21T | PNGS4830 30T |
|  | PNGS4822 22T | PNGS4831 31T |
| SS M3x3mm | PNGS4823 23T | PNGS4832 32T |
| | PNGS4824 24T | PNGS4833 33T |
| | PNGS4825 25T | PNGS4834 34T |
| | PNGS4826 26T | PNGS4835 35T |
| | PNGS4827 27T | PNGS4836 36T |
| | PNGS4828 28T | |

★ 定価 (税込)

| | | | |
|----------|------------------------------------|----------------------------|------|
| UM516 | Dual Slipper Sheet(White/RB5/2Pcs) | デュアルスリッパシート(ホワイト/RB5/2Pcs) | 1100 |
| SC224BK | Wing (Black/Scorpion 2014) | ウイング(ブラック/スコーピオン 2014) | 550 |
| SC224RB | Wing (Red/Scorpion 2014) | ウイング(レッド/スコーピオン 2014) | 550 |
| SC224WB | Wing (White/Turbo Scorpion) | ウイング(ホワイト/ターボスコーピオン) | 550 |
| SC224YB | Wing (Yellow/Scorpion 2014) | ウイング(イエロー/スコーピオン 2014) | 550 |
| LA43H | Ball End(5.8mm/Hard/12Pcs) | ボールエンド(5.8mm/ハード/12Pcs) | 660 |
| LA43R | 5.8mm Ball End(Red / 12pcs) | ボールエンド 5.8φ(レッド12pcs) | 330 |
| W0141V | M3x6 Tapered Washer (Blue/10pcs) | M3x6 テーパーワッシャー(ブルー/10Pcs) | 495 |
| W0201H | 5.8mm Hard Ball (5pcs) | 5.8mm ハードボール (5pcs) | 770 |
| PNGS4820 | Steel Pinion Gear(20T)1/48 Pitch | スチールピニオンギヤ(20T)1/48ピッチ | 770 |
| PNGS4821 | Steel Pinion Gear(21T)1/48 Pitch | スチールピニオンギヤ(21T)1/48ピッチ | 770 |
| PNGS4822 | Steel Pinion Gear(22T)1/48 Pitch | スチールピニオンギヤ(22T)1/48ピッチ | 770 |
| PNGS4823 | Steel Pinion Gear(23T)1/48 Pitch | スチールピニオンギヤ(23T)1/48ピッチ | 770 |
| PNGS4824 | Steel Pinion Gear(24T)1/48 Pitch | スチールピニオンギヤ(24T)1/48ピッチ | 770 |
| PNGS4825 | Steel Pinion Gear(25T)1/48 Pitch | スチールピニオンギヤ(25T)1/48ピッチ | 770 |
| PNGS4826 | Steel Pinion Gear(26T)1/48 Pitch | スチールピニオンギヤ(26T)1/48ピッチ | 770 |
| PNGS4827 | Steel Pinion Gear(27T)1/48 Pitch | スチールピニオンギヤ(27T)1/48ピッチ | 770 |
| PNGS4828 | Steel Pinion Gear(28T)1/48 Pitch | スチールピニオンギヤ(28T)1/48ピッチ | 770 |
| PNGS4829 | Steel Pinion Gear(29T)1/48 Pitch | スチールピニオンギヤ(29T)1/48ピッチ | 770 |
| PNGS4830 | Steel Pinion Gear(30T)1/48 Pitch | スチールピニオンギヤ(30T)1/48ピッチ | 770 |
| PNGS4831 | Steel Pinion Gear(31T)1/48 Pitch | スチールピニオンギヤ(31T)1/48ピッチ | 770 |
| PNGS4832 | Steel Pinion Gear(32T)1/48 Pitch | スチールピニオンギヤ(32T)1/48ピッチ | 770 |
| PNGS4833 | Steel Pinion Gear(33T)1/48 Pitch | スチールピニオンギヤ(33T)1/48ピッチ | 770 |
| PNGS4834 | Steel Pinion Gear(34T)1/48 Pitch | スチールピニオンギヤ(34T)1/48ピッチ | 770 |
| PNGS4835 | Steel Pinion Gear(35T)1/48 Pitch | スチールピニオンギヤ(35T)1/48ピッチ | 770 |
| PNGS4836 | Steel Pinion Gear(36T)1/48 Pitch | スチールピニオンギヤ(36T)1/48ピッチ | 770 |

★ FOR JAPANESE MARKET ONLY.

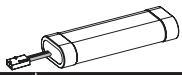

バッテリー BATTERY

★ FOR JAPANESE MARKET ONLY.

| 品番 No. | パーツ名 Part Names | 内容 Description | ★定価 (税込) |
|--------|--|--|----------|
| 71322 | SPEED HOUSE 7.2V 22HV Ni-MH バッテリー SPEED HOUSE 7.2V 22HV Ni-MH Battery | 高出力タイプ Ni-MH バッテリー High power type Ni-MH battery. | 2750 |

| 品番 No. | パーツ名 Part Names | 内容 Description | ★定価 (税込) |
|---------|--|--|----------|
| 71324 | SPEED HOUSE 7.2V 36HV Ni-MH バッテリー SPEED HOUSE 7.2V 36HV Ni-MH Battery | 大容量、高出力タイプ Ni-MH バッテリー High capacity and high power type Ni-MH battery. | 4950 |
| GAB4201 | Gens ace LiPo 4000 ストレートパック (45C/7.4V) GA-B-45C-4000-2S1P-HardCase-8 | リポバッテリー Li-Po Battery 高出力タイプバッテリー High power type battery | 5280 |

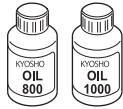

ケミカル・オイル CHEMICAL・OIL

★ FOR JAPANESE MARKET ONLY.

| 品番 No. | パーツ名 Part Names | 内容 Description | ★定価 (税込) |
|--------|--|---|----------|
| 96162 | リングギヤグリス (3g) Ring Gear Grease (3g) | フッ素樹脂特殊グリス Fluorine special grease. ギヤの磨耗を減少 Reduces wearing of gear | 440 |
| 96508 | HG ジョイントグリス HG Joint Grease | ジョイント部用グリス Grease for joint part. 金属パーツの干渉部に使用 磨耗を抑える Use into metal joint parts. Reduces the wear | 880 |

| 品番 No. | パーツ名 Part Names | 内容 Description | ★定価 (税込) |
|--------|--|----------------|----------|
| 96501 | デフギヤグリス #1000 Diff. Gear Grease #1000 | | 880 |
| 96502 | デフギヤグリス #3000 Diff. Gear Grease #3000 | | 880 |
| 96503 | デフギヤグリス #5000 Diff. Gear Grease #5000 | | 880 |
| 96504 | デフギヤグリス #15000 Diff. Gear Grease #15000 | | 880 |
| 96505 | デフギヤグリス #30000 Diff. Gear Grease #30000 | | 880 |

シリコンオイル SILICONE OIL

★ FOR JAPANESE MARKET ONLY.

| 品番 No. | パーツ名 Part Names | 内容 Description | ★定価 (税込) |
|------------|--|----------------------|----------|
| SIL 0300-8 | シリコンオイル#300 (80cc) Silicone Oil #300 (80cc) | ダンパー用 for shocks. | 各1210 |
| SIL 0350-8 | シリコンオイル#350 (80cc) Silicone Oil #350 (80cc) | | |
| SIL 0400-8 | シリコンオイル#400 (80cc) Silicone Oil #400 (80cc) | | |
| SIL 0450-8 | シリコンオイル#450 (80cc) Silicone Oil #450 (80cc) | | |
| SIL 0500-8 | シリコンオイル#500 (80cc) Silicone Oil #500 (80cc) | | |
| SIL 0550-8 | シリコンオイル#550 (80cc) Silicone Oil #550 (80cc) | | |
| SIL 0600-8 | シリコンオイル#600 (80cc) Silicone Oil #600 (80cc) | | |
| SIL 0650-8 | シリコンオイル#650 (80cc) Silicone Oil #650 (80cc) | | |
| SIL 0700-8 | シリコンオイル#700 (80cc) Silicone Oil #700 (80cc) | | |
| SIL 0750-8 | シリコンオイル#750 (80cc) Silicone Oil #750 (80cc) | | |
| SIL 0800-8 | シリコンオイル#800 (80cc) Silicone Oil #800 (80cc) | | |
| SIL 0850-8 | シリコンオイル#850 (80cc) Silicone Oil #850 (80cc) | | |

| 品番 No. | パーツ名 Part Names | 内容 Description | ★定価 (税込) |
|------------|--|-------------------|----------|
| SIL 2000B | シリコンオイル#2000 (40cc) Silicone Oil #2000 (40cc) | デフ用 for diffs. | 各990 |
| SIL 3000B | シリコンオイル#3000 (40cc) Silicone Oil #3000 (40cc) | | |
| SIL 4000B | シリコンオイル#4000 (40cc) Silicone Oil #4000 (40cc) | | |
| SIL 5000B | シリコンオイル#5000 (40cc) Silicone Oil #5000 (40cc) | | |
| SIL 6000B | シリコンオイル#6000 (40cc) Silicone Oil #6000 (40cc) | | |
| SIL 7000B | シリコンオイル#7000 (40cc) Silicone Oil #7000 (40cc) | | |
| SIL 8000B | シリコンオイル#8000 (40cc) Silicone Oil #8000 (40cc) | | |
| SIL 9000B | シリコンオイル#9000 (40cc) Silicone Oil #9000 (40cc) | | |
| SIL 10000B | シリコンオイル#10000 (40cc) Silicone Oil #10000 (40cc) | | |
| SIL 15000B | シリコンオイル#15000 (40cc) Silicone Oil #15000 (40cc) | | |
| SIL 20000B | シリコンオイル#20000 (40cc) Silicone Oil #20000 (40cc) | | |
| SIL 30000B | シリコンオイル#30000 (40cc) Silicone Oil #30000 (40cc) | | |
| SIL 40000B | シリコンオイル#40000 (40cc) Silicone Oil #40000 (40cc) | | |
| SIL 50000B | シリコンオイル#50000 (40cc) Silicone Oil #50000 (40cc) | | |

| 品番 No. | パーツ名 Part Names | 内容 Description | ★定価 (税込) |
|-------------|--|-------------------|----------|
| SIL 60000B | シリコンオイル#60000 (40cc) Silicone Oil #60000 (40cc) | デフ用 for diffs. | 各1430 |
| SIL 100000B | シリコンオイル#100000 (40cc) Silicone Oil #100000 (40cc) | | |
| SIL 200000 | シリコンオイル#200000 (40cc) Silicone Oil #200000 (40cc) | | |
| SIL 300000 | シリコンオイル#300000 (40cc) Silicone Oil #300000 (40cc) | | |
| SIL 500000 | シリコンオイル#500000 (40cc) Silicone Oil #500000 (40cc) | | |
| SIL 1000000 | シリコンオイル#1000000 (20cc) Silicone Oil #1000000 (20cc) | | |

アクセサリィ ACCESSORY

★ FOR JAPANESE MARKET ONLY.

| 品番 No. | パーツ名 Part Names | 内容 Description | ★定価 (税込) |
|---------|--|---|----------|
| 36218 | ダンパーピットスタンド (マグネット付) Shock Absorber Pits Holder W/Magnet | ダンパーの作業時に最適なスタンド Suitable Stand for shock maintenance | 770 |
| 36219 | SP ナイフエッジリマー SP Knife Edge Reamer | ボディのマウント用穴開けに便利 Tool for making holes on bodies. | 1980 |
| GAC0100 | Gens ace LiPoバッテリープロテクター - (2-6セル/充電用) Gens ace LiPo Battery Protector (2-6cell/for Charging) | 充電時のLiPo バッテリーを守るプロテクター Protector that protects the LiPo battery when charging | 3520 |
| GAC0101 | Gens ace LiPoバッテリーセーフバッグ (BOXタイプ) Gens ace LiPo Battery Safe Bag (BOX type) | 充電時、保管時に便利な保護バッグ Protective bag that is convenient for charging and storage | 990 |

| 品番 No. | パーツ名 Part Names | 内容 Description | ★定価 (税込) |
|--------|--|---|----------|
| 72002 | SPEED HOUSE C-02B ACピークチャージャー SPEED HOUSE C-02B AC PEAK CHARGER | 出力 1A のオートカット充電器。 1A Output Auto Cut-Off Charger. | 3080 |
| 80907 | KYOSHO SPEED HOUSE マルチバッテリーチェッカー KYOSHO SPEED HOUSE MULTI BATTERY CHECKER | バッテリーのコンディションを簡単計測 Easy measurement of battery condition | 3850 |
| 72203 | 7.2V NiMH 用 USB チャージャー 7.2V USB Charger for NiMH | SプラグのNiCdまたはNiMHバッテリー専用の USB デルタピーク方式オートカット充電器。 USB Charger for 7.2V NiMh battery packs(Super Plug Type). | 880 |