

NAME  
NOM NAME

DATE  
DATUM DATE

SETUP BLATT FICHE DE RÉGLAGE V1.0 E

EVENT  
VERANSTALTUNG EVENT

TRACK  
STRECKE PISTE

AIR TEMP  
UMGEBUNGSTEMP. TEMPÉRATURE DE L'AIR

TRACK SIZE  
STRECKENGRÖSSE TAILLE DE LA PISTE

SURFACE  
STRECKENBELAG TYPE DE SURFACE

TRACTION LEVEL  
GRIFF ADHÉRENCE

CONDITIONS  
WETTER NIVEAU D'HYDROMÉTRIE

RIDE HEIGHT  
BODENFREIHEIT GARDE AU SOL

mm

CAMBER ANGLE  
STURZ ANGLE DE CARROSSAGE

°

CASTOR ANGLE  
NACHLAUF ANGLE DE CHASSE

TOE IN/OUT  
VONSPUR/NACHSPUR ANGLE DE PINCEMENT

DIFF. OIL  
DIFF. ÖL HUILE DE DIFF.

cst

SWAY BAR  
STABILISATOR BARRE ANTI-ROULIS

mm

SWAY BAR LINK  
STABILISATOR HEBELLANGE LIEN DE LA BARRE ANTI-ROULIS

mm

NOTES  
NOTIZEN REMARQUES

## FRONT VORN AVANT

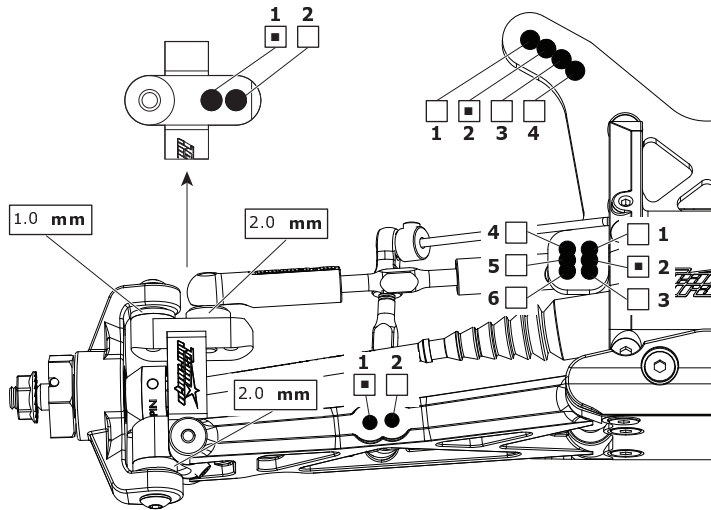

RIDE HEIGHT  
BODENFREIHEIT GARDE AU SOL

mm

CAMBER ANGLE  
STURZ ANGLE DE CARROSSAGE

°

DIFF. OIL  
DIFF. ÖL HUILE DE DIFF.

cst

SWAY BAR  
STABILISATOR BARRE ANTI-ROULIS

mm

SWAY BAR LINK  
STABILISATOR HEBELLANGE LIEN DE LA BARRE ANTI-ROULIS

WISHBONE DROOP\*  
AUSFEDERWEG AXCHSE DROOP DES TRIANGLES ARRIÈRES

mm

NOTES  
NOTIZEN REMARQUES

## REAR HINTEN ARRIÈRE

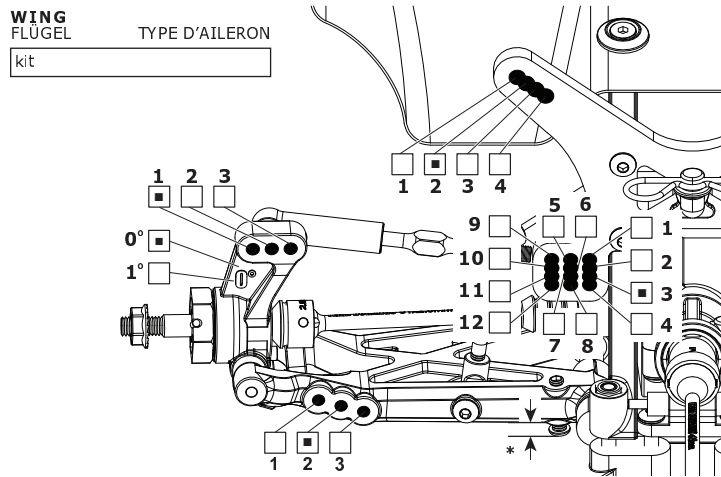

MOTOR  
MOTOR MOTEUR

SPUR GEAR  
HAUPTZAHNRAD COURONNE

PINION GEAR  
RITZEL PIGNON

BATTERY  
AKKU ACCUMULATEUR

ESC SETTINGS  
REGLER PROGRAMM RÉGLAGE DU VARIATEUR

BALLAST POSITION  
GEWICHTSPOSITION POSITION DES LEST

SIDES  A

SKIDPLATE  B

BODY  
KÖRPER CORPS

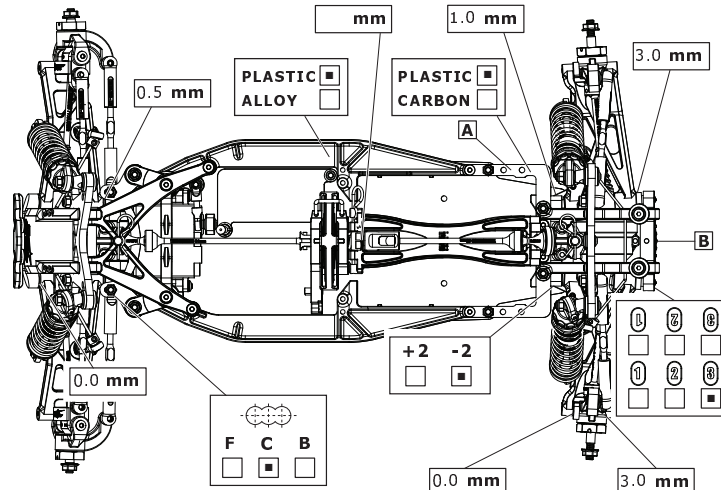

## FRONT SHOCKS

VORNE DÄMPFER AVANT AMORTISSEURS



SPRINGS  
FEDERN RESSORTS

REBOUND  
REBOUND REBOND

%

PRELOAD  
FEDERVORSpannung PRÉCONTRAINTÉ

OIL WT.  
ÖLVISKOSITÄT GRADE HUILE

cst

PISTON  
KOLBEN PISTON

LENGTH  
LANGE LONGUEUR

NOTES  
NOTIZEN REMARQUES

BIG BORE

SLIM BORE

## REAR SHOCKS

HINTEN DÄMPFER ARRIÈRE AMORTISSEURS

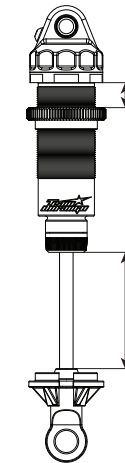

SPRINGS  
FEDERN RESSORTS

REBOUND  
REBOUND REBOND

%

PRELOAD  
FEDERVORSpannung PRÉCONTRAINTÉ

OIL WT.  
ÖLVISKOSITÄT GRADE HUILE

cst

PISTON  
KOLBEN PISTON

LENGTH  
LANGE LONGUEUR

mm

NOTES  
NOTIZEN REMARQUES

BIG BORE

SLIM BORE

## TYRES REIFEN PNEUS

FRONT | REAR

BRAND  
HERSTELLER MARQUE

|

TREAD  
PROFIL PROFIL

|

COMPOUND  
MISCHUNG DURETÉ

|

INSERT  
EINLAGEN MOUSSE

|

WHEEL  
FELGE JANTE

|

NOTES  
NOTIZEN REMARQUES

RESULTS PLATZIERUNG RÉSULTAT QUALIFYING POSITION 1st FINAL POSITION 1st

AVERAGE LAP BEST LAP RACE TIME

DURCHSCHNITTZEIT TEMPS AU TOUR MOYEN SCHNELLSTE RÜNDE MEILLEUR TEMPS AU TOUR REINDAUER DURÉE DE LA COURSE