

# YOKOMO R12 SETTING SHEET

**DRIVER** \_\_\_\_\_ **DATE** . . .

**CIRCUIT**

Composition: Asphalt  Carpet  Other: \_\_\_\_\_

Surface: Bumpy  Smooth

Grip: Low     High Dry  Wet

Layout: Tight  Open  Both

Track temp: \_\_\_\_\_ °C / °F Air temp: \_\_\_\_\_ °C / °F Humidity: \_\_\_\_\_ %

## FRONT

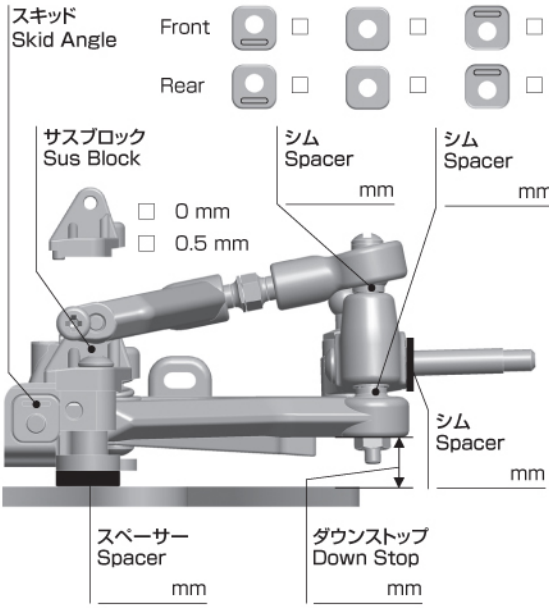

Front Spacer	Rear Spacer	Angle
<input type="checkbox"/> 2 + <input type="checkbox"/> 2	-	0°
<input type="checkbox"/> 1 + <input type="checkbox"/> 2	<input type="checkbox"/> 1	2.4°
<input type="checkbox"/> 2 + <input type="checkbox"/> 1	<input type="checkbox"/> 1	3.2°
<input type="checkbox"/> 2	<input type="checkbox"/> 2	4.8°
<input type="checkbox"/> 1 + <input type="checkbox"/> 1	<input type="checkbox"/> 1 + <input type="checkbox"/> 1	5.6°
<input type="checkbox"/> 2	<input type="checkbox"/> 2	6.8°
<input type="checkbox"/> 1	<input type="checkbox"/> 2 + <input type="checkbox"/> 1	8°
<input type="checkbox"/> 1	<input type="checkbox"/> 1 + <input type="checkbox"/> 2	8.8°
<input type="checkbox"/> -	<input type="checkbox"/> 2 + <input type="checkbox"/> 2	11.2°

車高 Ride Height mm

キャンバー Camber Angle °

トー角 Toe Angle °

メモ/Notes

ショック/shock absorber

オイル/Oil

スプリング/Spring

センター Center

アーム Arm

スタビ/Sway Bar

## REAR

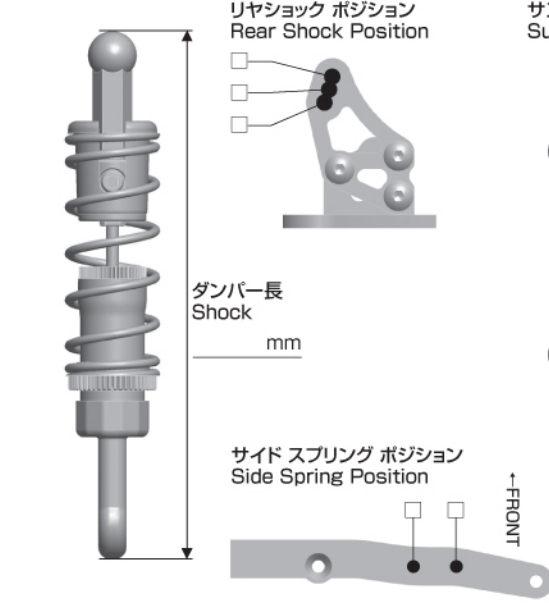

ライドハイト Ride Height

0 mm

0.25 mm

0.5 mm

0.75 mm

1.0 mm

1.25 mm

1.5 mm

1.75 mm

穴位置 Hole Position

上/Top

下/Bottom

車高 Ride Height mm

トレッド Tread mm

メモ/Notes

ショック/shock absorber

ピッチ/Pitch

オイル/Oil

スプリング Side Spring

ロール/Roll

オイル/Oil

サイドスプリング Side Spring

## OTHER

モーター Motor

進角 Timing

スパーク Gear

ピニオンギア Pinion Gear

ボディ Body

ボディマウント ポジション Body Mount Position

前 Front 後 Rear

バッテリー Battery

スピードコントローラー Electric Speed Controller

SCセッティング SC Setting

サーボ Servo

受信機 Receiver

送信機 Transmitter

ステアリング エキスポ Steering Expo

ブレーキエンドポイント Brake E.P.

スロットル エキスポ Throttle Expo

**FRONT**

タイヤ/Tire

直径/Diameter

ホイール/Wheel

トラクション/Tire Treatment

塗り巾

FL FR

時間/Time

**REAR**

タイヤ/Tire

直径/Diameter

ホイール/Wheel

トラクション/Tire Treatment

塗り巾

RL RR

時間/Time