

BOSS

SETTING SHEET

DRIVER 山内 雄広 DATE 2009.11.01

CIRCUIT 川場RCプラザ (JMRCA全日本選手権)

- 環境 インドア アウトドア
- 路面 アスファルト コンクリート カーペット
- グリップ 高い 普通
- 路面状況 フラット バンピー

FRONT

フロントデフ / Front Diff

デフ Diff
 スプール Spool
 ワンウェイ One-way

1 2 3 4 5 6

1.0 mm

2.5 mm

デフ Diff
 低 / Low
 高 / High

ステアリングブロック Steering Block

ホイールハブ Wheel Hubs
 4.5 mm
 5.0 mm
 5.5 mm

バンブステア Bump Steer
1 mm

センターリンク / Center Link
8mmタイプ-BD-201R8 0 mm

ホイールベース / Wheelbase
0.5 mm

スペーサー Spacer
FF 0 mm
FR 0 mm

サスブロック Sus Block
FF 43.5 mm
FR 43.5 mm

車高 Ride Height	4.0 mm
キャンバー Camber Angle	1.5 °
キャスター Caster Angle	4.0 °
スタビ / Sway Bar	1.0 1.1 1.2 ①.3 1.4 1.5 1.6 mm
ドループ / Droop	アウターピン中心 8.0 mm サスアーム外下 mm
トー角 Toe Angle	アウト1.0 °

ショック / shock absorber	オイル / Oil YOKOMO #550
ピストン / Piston	1 2 ③ 穴 / Holes 1.0 mm
スプリング Spring	YOKOMO PINK
ブラダー Bladder	ノーマル
リバウンド Rebound	0 %
メモ / Notes	・ Oリング クリア2個仕様

REAR

外穴 1.0 mm

1 2 3 4 5 6

1.0 mm

ホイールハブ Wheel Hubs
 4.5 mm
 5.0 mm
 5.5 mm

デフ Diff
 低 Low
 高 High

ホイールベース / Wheelbase
2.0 mm

スペーサー Spacer
FF 0 mm
FR 0 mm

サスブロック Sus Block
FF 42.0 mm
FR 46.4 mm

車高 Ride Height	4.0 mm
キャンバー Camber Angle	1.5 °
キャスター Caster Angle	°
スタビ / Sway Bar	1.0 1.1 ①.2 1.3 1.4 1.5 1.6 ※BD用 mm
ドループ / Droop	アウターピン中心 9.0 mm サスアーム外下 mm
トー角 Toe Angle	3.0 °

ショック / shock absorber	オイル / Oil YOKOMO #550
ピストン / Piston	1 2 ③ 穴 / Holes 1.0 mm
スプリング Spring	YOKOMO BLUE
ブラダー Bladder	ノーマル
リバウンド Rebound	0 %
メモ / Notes	・ Oリング クリア2個仕様 ・ 樹脂パーツは全てオプションのグラフィイト製を使用

OTHER

モーター Motor	NOSRAM Pure Evolution 3.5T
スパークギア Spur Gear	95 96 97 101 102 103 T その他 105T
ピニオンギア Pinion Gear	22 T
ギア比 Gear Ratio	9.55 : 1
ボディ Body	プロトフォーム SPEED6 軽量
ウイング Wing	付属ウイング
バッテリー Battery	YOKOMO IB4600 EX (5セル)
アンブ ESC	NOSRAM Pearl ISTC

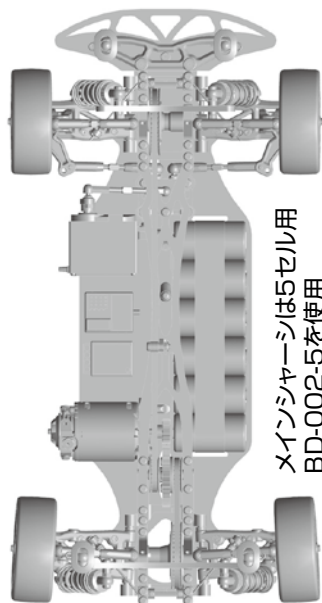

FRONT	
タイヤ / Tire	NO MARK
硬度 / Compound	V32
インナー / Insert	ステルシー ミディアム
ホイール / Wheel	パラボリック ディッシュホイール
トラクション / Tire Treatment	ブラチナ
塗り巾	FL FR

REAR	
タイヤ / Tire	NO MARK
硬度 / Compound	V32
インナー / Insert	ステルシー ミディアム
ホイール / Wheel	パラボリック ディッシュホイール
トラクション / Tire Treatment	ブラチナ
塗り巾	RL RR