

BOSS

SETTING SHEET

DRIVER **Ronald Volker** DATE **2009.11.01**
 CIRCUIT **川場RCプラザ (JMRCA全日本選手権/決勝1R)**

- 環境 インドア アウトドア
 路面 アスファルト コンクリート カーペット
 グリップ 高い 普通
 路面状況 フラット バンピー

FRONT

フロントデフ / Front Diff

デフ Diff
 スプール Spool
 ワンウェイ One-way

1 2 3 4 5 6
 バルクキャップはオプション(3.5mmワイド)

1.0 mm
 2.25 mm

デフ Diff
 低 / Low
 高 / High

ステアリングブロック Steering Block

バンブステア Bump Steer
 0.5 mm

センターリンク / Center Link
 8mmタイプ・BD-201R8 0 mm

ホイールハブ Wheel Hubs
 4.5 mm
 5.0 mm
 5.5 mm

ホイールベース / Wheelbase
 0.5 mm

Spacer
 FF 0 mm
 FR 0 mm

サスブロック Sus Block
 FF 42.0 mm
 FR 42.0 mm

車高 Ride Height	4.2 mm
キャンバー Camber Angle	1.5 °
キャスター Caster Angle	4.0 °
スタビ / Sway Bar	1.0 1.1 1.2 ① ③ 1.4 1.5 1.6 mm
ドループ / Droop	アウターピン中心 10.0 mm サスアーム外下 mm
トー角 Toe Angle	0 °

ショック / shock absorber	
オイル / Oil	YOKOMO #450
ピストン / Piston	1 2 ③ 穴 / Holes 1.0 mm
スプリング Spring	YOKOMO PINK
ブラダー Bladder	ノーマル
リバウンド Rebound	50 %
メモ / Notes	・リング クリア2個仕様 ・樹脂パーツは全てオプションの グラファイト製を使用 バルクキャップはオプション (3.5mmワイド)

REAR

1 2 3 4 5 6
 バルクキャップはオプション(3.5mmワイド)

1.0 mm
 1.0 mm

ホイールハブ Wheel Hubs
 4.5 mm
 5.0 mm
 5.5 mm

デフ Diff
 低 Low
 高 High

ホイールベース / Wheelbase
 2.0 mm

Spacer
 FF 0 mm
 FR 0 mm

サスブロック Sus Block
 FF 42.0 mm
 FR 46.4 mm

車高 Ride Height	4.2 mm
キャンバー Camber Angle	1.5 °
キャスター Caster Angle	°
スタビ / Sway Bar	1.0 1.1 ① ② 1.3 1.4 1.5 1.6 ※BD用 mm
ドループ / Droop	アウターピン中心 10.0 mm サスアーム外下 mm
トー角 Toe Angle	3.0 °

ショック / shock absorber	
オイル / Oil	YOKOMO #450
ピストン / Piston	1 2 ③ 穴 / Holes 1.0 mm
スプリング Spring	YOKOMO BLUE
ブラダー Bladder	ノーマル
リバウンド Rebound	50 %
メモ / Notes	・リング クリア2個仕様 ・樹脂パーツは全てオプションの グラファイト製を使用 バルクキャップはオプション (3.5mmワイド)

OTHER

モーター Motor	NOSRAM Pure Evolution 3.5T		
スパークギア Spur Gear	95 96 97	48ピッチ	
ピニオンギア Pinion Gear	101 102 103 T	その他 82 T	
ギア比 Gear Ratio	9.64 : 1		
ボディ Body	プロトフォーム SPEED6 軽量		
ウイング Wing	付属ウイング		
バッテリー Battery	NOSRAM 4600 (5セル)		
アンプ ESC	NOSRAM Pearl ISTC		

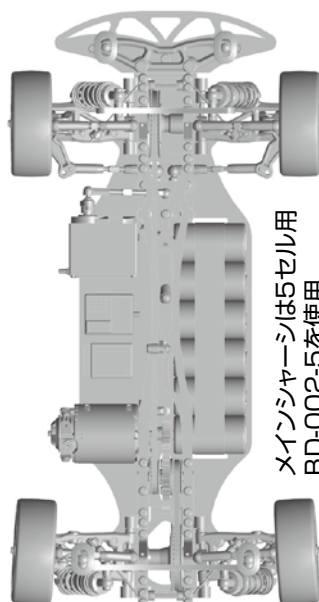

メインシャシは5セル用
BD-002-5を使用

FRONT	
タイヤ / Tire	NO MARK
硬度 / Compound	V32
インナー / Insert	ステルシー ミディアム
ホイール / Wheel	パラボリック ディッシュホイール
トラクション / Tire Treatment	ブラチナ
塗り巾	FL FR

REAR	
タイヤ / Tire	NO MARK
硬度 / Compound	V32
インナー / Insert	ステルシー ミディアム
ホイール / Wheel	パラボリック ディッシュホイール
トラクション / Tire Treatment	ブラチナ
塗り巾	RL RR