

BOSS

SETTING SHEET

DRIVER **Ronald Volker** DATE **2009.11.01**

CIRCUIT **川場RCプラザ (JMRCA全日本選手権)**

- 環境 インドア アウトドア
- 路面 アスファルト コンクリート カーペット
- グリップ 高い 普通
- 路面状況 フラット バンピー

FRONT

フロントデフ / Front Diff

デフ Diff
 スプール Spool
 ワンウェイ One-way

1 2 3 4 5 6

1.0 mm

2.25 mm

デフ Diff
 低 / Low
 高 / High

ホイールハブ Wheel Hubs
 4.5 mm
 5.0 mm
 5.5 mm

センターリンク / Center Link
 8mmタイプ-BD-201R8 0 mm

ホイールベース / Wheelbase
 0.5 mm

↑FRONT

スペーサー Spacer
 FF 0.1 mm
 FR 0.1 mm

サスブロック Sus Block
 FF 43.5 mm
 FR 43.5 mm

ステアリングブロック / Steering Block

バンプステア / Bump Steer
 1.0 mm

0 mm

0.5 mm

0.5 mm

車高 / Ride Height	4.2 mm
キャンバー / Camber Angle	1.5 °
キャスター / Caster Angle	4.0 °
スタビ / Sway Bar	1.0 1.1 1.2 ①.3 1.4 1.5 1.6 mm
ドループ / Droop	アウターピン中心 10.0 mm サスアーム外下 mm
トー角 / Toe Angle	0 °

ショック / shock absorber	オイル / Oil YOKOMO #500
ピストン / Piston	1 2 ③ 穴 / Holes 1.0 mm
スプリング / Spring	YOKOMO PINK
ブラダー / Bladder	ノーマル
リバウンド / Rebound	50 %
メモ / Notes	・オリング クリア2個仕様 ・樹脂パーツは全てオプションのグラファイト製を使用

REAR

1 2 3 4 5 6

1.0 mm

1.0 mm

ホイールハブ Wheel Hubs
 4.5 mm
 5.0 mm
 5.5 mm

デフ Diff
 低 / Low
 高 / High

ホイールベース / Wheelbase
 2.0 mm

↑FRONT

スペーサー Spacer
 FF 0.1 mm
 FR 0.1 mm

サスブロック Sus Block
 FF 42.0 mm
 FR 46.4 mm

2.0 mm

2.0 mm

車高 / Ride Height	4.2 mm
キャンバー / Camber Angle	1.5 °
キャスター / Caster Angle	°
スタビ / Sway Bar	1.0 1.1 ①.2 1.3 1.4 1.5 1.6 ※BD用 mm
ドループ / Droop	アウターピン中心 10.0 mm サスアーム外下 mm
トー角 / Toe Angle	3.0 °

ショック / shock absorber	オイル / Oil YOKOMO #500
ピストン / Piston	1 2 ③ 穴 / Holes 1.0 mm
スプリング / Spring	YOKOMO BLUE
ブラダー / Bladder	ノーマル
リバウンド / Rebound	50 %
メモ / Notes	・オリング クリア2個仕様 ・樹脂パーツは全てオプションのグラファイト製を使用

OTHER

モーター / Motor	NOSRAM Pure Evolution 3.5T		
スパークギア / Spur Gear	95 96 97	48ピッチ	
ピニオンギア / Pinion Gear	101 102 103 T	その他 82 T	
ギア比 / Gear Ratio	9.64 : 1		
ボディ / Body	プロトフォーム SPEED6 軽量		
ウイング / Wing	付属ウイング		
バッテリー / Battery	NOSRAM 4600 (5セル)		
アンプ / ESC	NOSRAM Pearl ISTC		

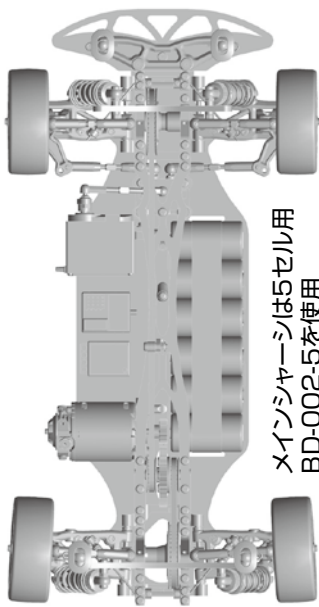

メインシャシは5セル用
BD-002-5を使用

FRONT	
タイヤ / Tire	NO MARK
硬度 / Compound	V32
インナー / Insert	ステルシー ミディアム
ホイール / Wheel	パラボリック ディッシュホイール
トラクション / Tire Treatment	ブラチナ
塗り巾	FL FR

REAR	
タイヤ / Tire	NO MARK
硬度 / Compound	V32
インナー / Insert	ステルシー ミディアム
ホイール / Wheel	パラボリック ディッシュホイール
トラクション / Tire Treatment	ブラチナ
塗り巾	RL RR