

BOS

WORLD SPEC SETTING SHEET

DRIVER キョン

DATE 2011. 2 . 27

CIRCUIT 谷田部アリーナ

- 環境 インドア アウトドア
- 路面 アスファルト コンクリート カーペット
- グリップ 高い 普通
- 路面状況 フラット バンピー

FRONT

フロントデフ / Front Diff

デフ Diff
 スプール Spool
 ワンウェイ One-way

1 2 3 4 5 6

デフ Diff
 低 / Low
 高 / High

ステアリングブロック Steering Block

ホイールハブ Wheel Hubs
 4.5 mm
 5.0 mm
 5.5 mm

バンブステア Bump Steer
mm

センターリンク / Center Link
1 mm

BD-201R
 BD-201R8

ホイールベース / Wheelbase
0 mm

スペーサー Spacer
FF 1 mm
FR 1 mm

サスブロック Sus Block
FF 42.0mm
FR 42.0mm

車高 Ride Height	5.5 mm
キャンバー Camber Angle	1.5 °
キャスター Caster Angle	4 °
スタビ / Sway Bar	1.0 1.1 1.2 1.3 (1.4) 1.5 1.6 mm
ドループ / Droop	mm
アウターピン中心 / Pin	mm
サスアーム外下 / Arm	6.5 mm
トー角 Toe Angle	1 °

ショック / shock absorber	オイル / Oil Yokomo 450
ピストン / Piston	1 2 (3) 穴 / Holes mm
スプリング Spring	Pink
ブラダー Bladder	Black
オリング O-ring	1 2 個
リバウンド Rebound	0 %
メモ / Notes	

REAR

1 2 3 4 5 6

ホイールハブ Wheel Hubs
 4.5 mm
 5.0 mm
 5.5 mm

デフ Diff
 低 Low
 高 High

ホイールベース / Wheelbase
1 mm

スペーサー Spacer
RF 1 mm
RR 1 mm

サスブロック Sus Block
RF 42.0mm
RR 46.0mm

41.5mm 40.5mm 39.5mm

車高 Ride Height	5.5 mm
キャンバー Camber Angle	2 °
キャスター Caster Angle	0 °
スタビ / Sway Bar	1.0 1.1 (1.2) 1.3 1.4 1.5 1.6 mm
ドループ / Droop	mm
アウターピン中心 / Pin	mm
サスアーム外下 / Arm	7 mm
トー角 Toe Angle	3 °

ショック / shock absorber	オイル / Oil Yokomo #450
ピストン / Piston	1 2 (3) 穴 / Holes mm
スプリング Spring	Green
ブラダー Bladder	Black
オリング O-ring	1 2 個
リバウンド Rebound	0 %
メモ / Notes	

OTHER

モーター Motor	ZERO17.5T 進角1メモリ
スパークギア Spur Gear	96 枚 (ピッチ / pitch)
ピニオンギア Pinion Gear	27 枚 (ピッチ / pitch)
ギア比 Gear Ratio	7.1 : 1
ボディ Body	LTC-R
ウイング Wing	ノーマル 35x15mm
バッテリー Battery	Yokomo 5000 50C
アンブ ESC	NOSRAM PEARL SPEC RACING

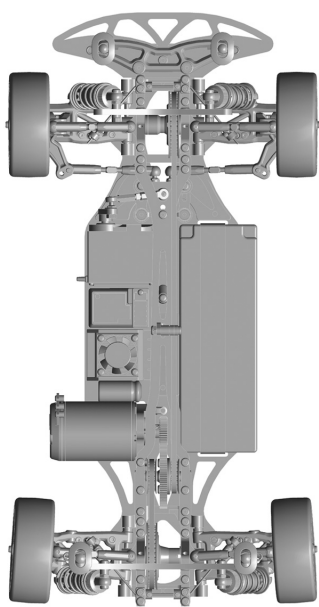

FRONT	
タイヤ / Tire	コントロール
硬度 / Compound	
インナー / Insert	
ホイール / Wheel	
トラクション / Tire Treatment	コラリー TC2
塗り巾	FL FR

REAR	
タイヤ / Tire	コントロール
硬度 / Compound	
インナー / Insert	
ホイール / Wheel	
トラクション / Tire Treatment	コラリー TC2
塗り巾	RL RR