

B1

SETTING SHEET 2015

DRIVER Markin Hofer DATE 15-16 . 08 . 2015

CIRCUIT AOUR Model Car Club - ESS

- 環境/Place インドア/Indoor アウトドア/Outdoor
- 路面/Track アスファルト/Asphalt カーペット/Carpet
- グリップ/Traction 高い/High 普通/Medium 低い/Low
- 路面状況/Track situation フラット/Flat バンビー/Bump

FRONT

ギア/Gear #

スプール/Spool

ワンウェイ/One-way

デフ 低/Low Diff 高/High

1 2 3 4

ショックタワー 低/Low new Shock Tower スタンダード/Standard

グラファイト/Graphite スタンダード/Standard

2° 4° 6°

ホイールハブ Wheel Hubs

WJ SJ

4.5 mm

5.0 mm

5.5 mm

サスブロック Sus Block

FF 3.5 mm

FR 3.5 mm 一体型/1 Piece 分割型/Separate

スペーサー Spacer

FF 0 mm

FR 0 mm

グラファイト/Graphite スタンダード/Standard

ステアリングブロック Steering Block

2.0 mm

sh_s mm

パンプステア Bump Steer

1.5 mm

0.5 mm

センターリンク/Center Link

std - 0

sh_s + 0.5 mm

+1 mm steering arms

ホイールベース/Wheelbase

1.2 mm

0 mm

→ FRONT

車高 Ride Height 6.0 mm

キャンバー on System Camber Angle 2.2 °

キャスター Caster Angle 6°

スタビ/Sway Bar

1.0	1.1	1.2
<u>1.3</u>	1.4	1.5
1.6 mm		

ドループ/Droop

アウターピン中心/Pin

サスアーム外下/Arm

5.0 mm

トール Toe Angle 0.75 ↑

ショック/shock absorber

ノーマル/Normal ショート/Short new

オイル/Oil 500 450

ピストン/Piston

1 2 3 穴/Holes

4 x 1.1 mm

スプリング/Spring

X-Gear Red (C2.7)

ブラダー/Bladder

black

エアレーション/Aeration

Oリング/O-ring

blue ① 2 個

リバウンド/Rebound

0, drilled %

REAR

ボール/Ball

ギア/Gear # 7500

1 2 3 4

ショックタワー Shock Tower

低/Low new スタンダード/Standard

デフ 低/Low Diff 高/High

WJ SJ

1.0 mm

ホイールハブ Wheel Hubs

4.5 mm

5.0 mm

5.5 mm

サスブロック Sus Block

RF 0.5 mm

RR 0.5 mm

RF 2.0 mm

RR 4.9 mm

一体型/1 Piece 分割型/Separate

ショート グラファイト/Short Graphite スタンダード グラファイト/Standard Graphite

1.5 mm

sh_s mm

ホイールベース/Wheelbase

2.2 mm

2.0 mm

→ FRONT

車高 Ride Height 6.2 mm

キャンバー on System Camber Angle 2.0 °

キャスター Caster Angle / °

スタビ/Sway Bar

1.0	1.1	<u>1.2</u>
<u>1.3</u>	1.4	1.5
1.6 mm		

ドループ/Droop

アウターピン中心/Pin

サスアーム外下/Arm

4.0 3.6 mm

トール Toe Angle 2.0 °

ショック/shock absorber

ノーマル/Normal ショート/Short new

オイル/Oil 500 450

ピストン/Piston

1 2 3 穴/Holes

4 x 1.1 mm

スプリング/Spring

X-Gear Red (C2.7)

ブラダー/Bladder

black

エアレーション/Aeration

Oリング/O-ring

blue ① 2 個

リバウンド/Rebound

0, drilled %

OTHER

メインシャーシ Main Chassis カーボン/Carbon Graphite アルミ/Aluminum

モーター Motor Reedy Mach II 13.5 ; 50° timing

スパーク Gear Spur Gear 39 枚 (64 ピッチ/pitch)

ピニオン Gear Pinion Gear 44 枚 (64 ピッチ/pitch)

モーター位置 Mortor Position 前位置/Forward スタンダード/Standard

ボディ Body Pf Speed 6LW, 7mm Lead, low

ウィング Wing Yokomo Gokoraku 17high, 10mm over

アッパーデッキ Upper Deck スタンダード/Standard ハイトラクション/High Traction

バッテリー Battery GM V-Maxx 6400 # 99027

アンプ ESC GM Genius Pro V2

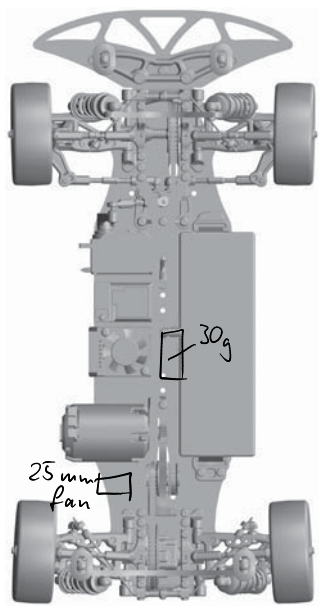

FRONT	REAR
タイヤ/Tire <u>BRCA Sore x</u>	タイヤ/Tire <u>BRCA Sore x</u>
硬度/Compound <u>32</u>	硬度/Compound <u>32</u>
インナー/Insert <u>yellow</u>	インナー/Insert <u>yellow</u>
ホイール/Wheel <u>revlite</u>	ホイール/Wheel <u>revlite</u>
トラクション/Tire Treatment <u>MR33 (30), FX II (10)</u>	トラクション/Tire Treatment <u>MR33 (30), FX II (10)</u>
メモ/Notes @ 65°C <u>paper on part II, 5k diff in the morning, 8lock belts,</u>	メモ/Notes @ 65°C <u>blue = test</u>

メモ/Notes @ 65°C shs = 2c-206 shs ballstud