

## MASTER SPEED

## SETUP SHEET

V.1.0 202508 - Arno

- 環境 / Environment  インドア / Indoor  アウトドア / Outdoor
- 路面 / Composition  アスファルト / Asphalt  カーペット / Carpet
- グリップ / Traction  高い / High  普通 / Medium  低い / Low
- 路面状況 / Surface  フラット / Flat  バンピー / Bumpy

FRONT

### アッパーデッキ / Upper Deck

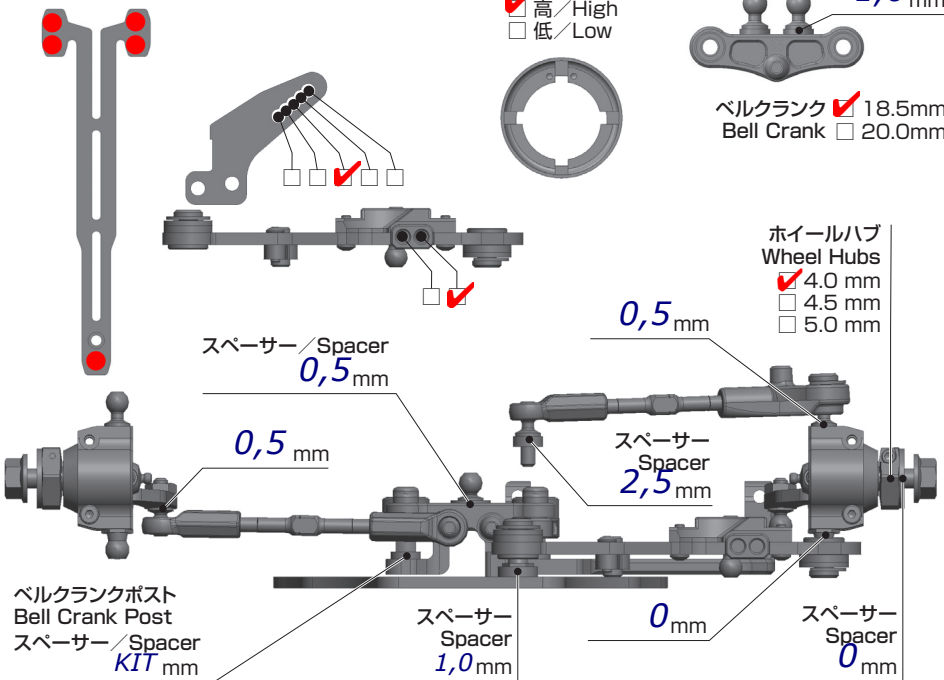

|                       |  |
|-----------------------|--|
| 車高 Ride Height        | 5,1 mm   |
| キャンバー Camber Angle    | 2,0  |
| スタビ / Sway Bar        | 1.0 <input checked="" type="checkbox"/> 1.1 <input type="checkbox"/> 1.2 <input type="checkbox"/> mm |
| ドループ / Droop          | 23,8 mm  |
| トール角 Toe Angle        | +1,0   |
| ウェイト Weight           | 1283 g   |
| フロントカスター Front Caster | 4,0°   |

|  |   |         |
|--|---|---------|
| ショック / Shock Absorber                  | オイル / Oil                                       | 500     |
| ピストン / Piston                          | 4 <input checked="" type="checkbox"/> 穴 / Holes | Kit mm  |
| スプリング / Spring                         |   | 2.5-2.8 |
| ブラダー / Bladder                         |   | Kit     |
| 1,0mm Hole in Shock Cap for 0% Rebound |   |         |

REAR

### アッパーデッキ Upper Deck

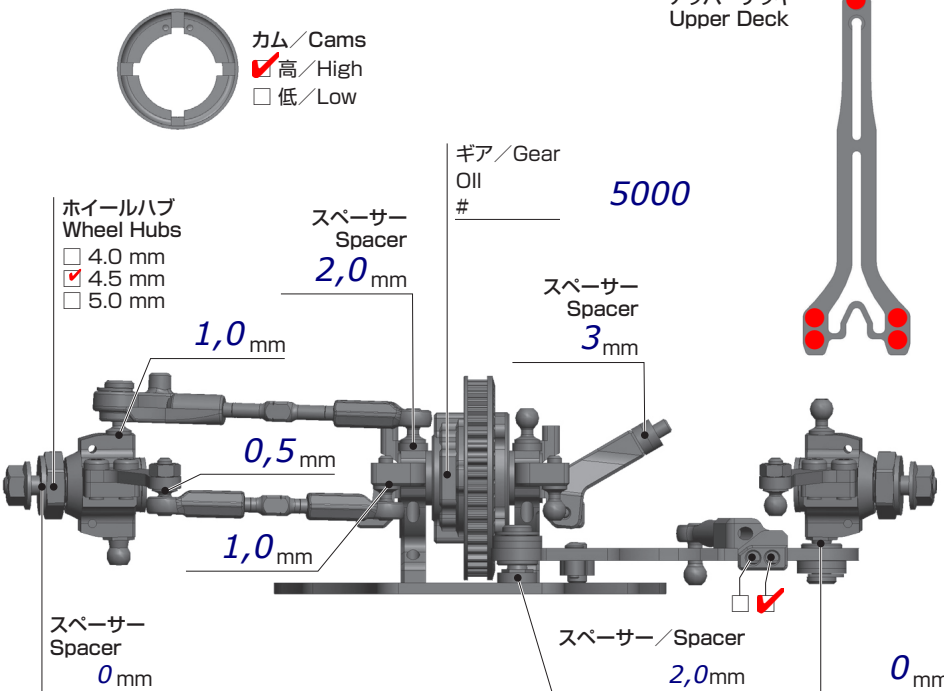

|                        |  |
|------------------------|--|
| 車高 Ride Height         | 5,3 mm   |
| キャンバー Camber Angle     | 2  |
| スタビ / Sway Bar         | 1.0 1.1 1.2 <input checked="" type="checkbox"/> 1.3 mm |
| ドループ / Droop           | 22,8 mm  |
| トール角 Toe Angle         | -3,0   |
| カスター Caster            | -2,0°  |
| リヤトップデッキ Rear Top Deck | Two Screws in Diff.                                    |

|  |   |        |
|--|---|--------|
| ショック / Shock Absorber                  | オイル / Oil                                       | 500    |
| ピストン / Piston                          | 4 <input checked="" type="checkbox"/> 穴 / Holes | Kit mm |
| スプリング / Spring                         |   | 2,7    |
| ブラダー / Bladder                         |   | Kit    |
| 1,0mm Hole in Shock Cap for 0% Rebound |   |        |

OTHER

|                      |   |
|----------------------|---|
| メインシャーシ Main Chassis | <input type="checkbox"/> カーボン / Carbon Graphite <input type="checkbox"/> FRP <input checked="" type="checkbox"/> アルミ / Aluminum |
| アッパーデッキ Upper Deck   | <input checked="" type="checkbox"/> 標準タイプ / Standard <input type="checkbox"/> 薄型 / Thin Type                                    |
| モーター Motor           | HW 5,0T   |
| スパーギア Spur Gear      | 100   |
| ピニオンギア Pinion Gear   | 27  |
| バッテリー Battery        | Gens 4400 Shorty  |
| アンプ ESC              | HW G3   |
| ボディ Body             | Twister Speciale 0,4  |
| ウィング Wing            | Twister   |

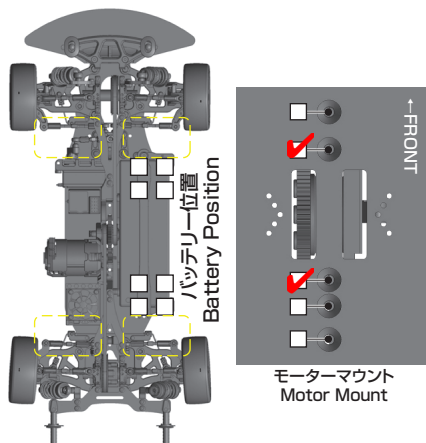

|                         |            |                |
|-------------------------|------------|----------------|
| FRONT & REAR            | タイヤ / Tire | Matrix ETS 28R |
| インナー / Insert           |            |                |
| ホイール / Wheel            |            |                |
| トラクション / Tire Treatment |            | MR33 V5        |