

SETTING SHEET



V 1.0 202304

DRIVER Naoya Kitagawa **DATE** June 10, 2023

CIRCUIT NEXT Circuit

- 環境/Place インドア/Indoor アウトドア/Outdoor
- 路面/Track アスファルト/Asphalt カーペット/Carpet
- グリップ/Traction 高い/High 普通/Medium 低い/Low
- 路面状況/Track situation フラット/Flat バンピー/Bump

FRONT

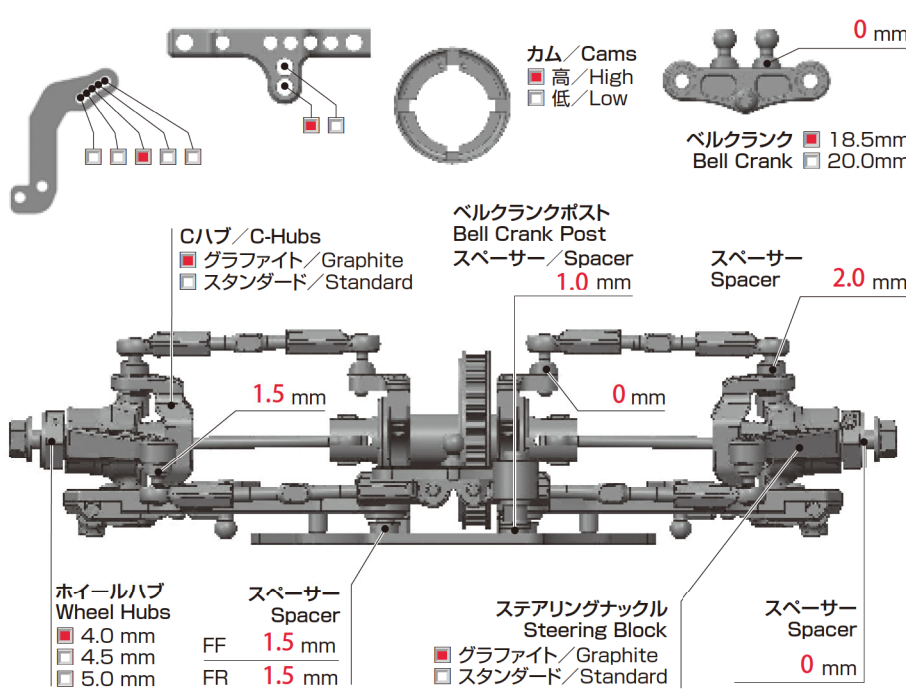

車高/Ride Height	5.0 mm
キャンバー/Camber Angle	2.0
スタビ/Sway Bar	<input checked="" type="checkbox"/> 1.1 <input type="checkbox"/> 1.2 <input type="checkbox"/> 1.3 <input type="checkbox"/> 1.4 mm
ドループ/Droop	5.0 mm
トール角/Toe Angle	Out 1.0
ウェイト/Weight	B9-WF10A 20 g
メモ/Notes	use B10-BTCBA for Front & Rear

ショック/shock absorber	
オイル/Oil	YOKOMO #500
ピストン/Piston	<input type="checkbox"/> 4 <input checked="" type="checkbox"/> 6 穴/Holes mm
スプリング/Spring	2.6
ブラダー/Bladder	Standard
メモ/Notes	use B12-302CSB B10-BWM5A BD-351LWA

REAR

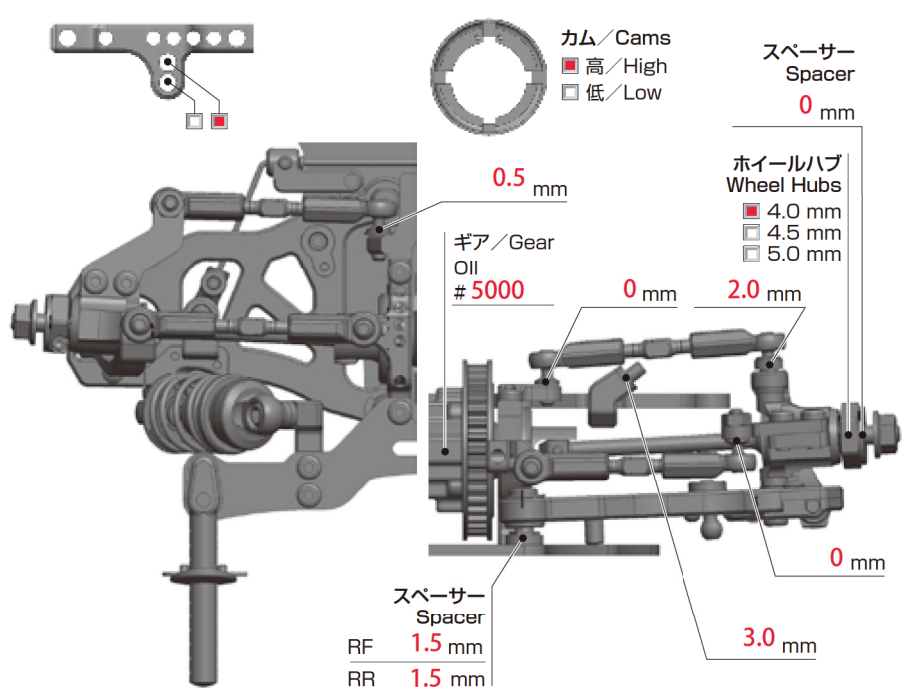

車高/Ride Height	5.2 mm
キャンバー/Camber Angle	2.0
スタビ/Sway Bar	<input type="checkbox"/> 1.1 <input type="checkbox"/> 1.2 <input type="checkbox"/> 1.3 <input type="checkbox"/> 1.4 mm
ドループ/Droop	4.0 mm
トール角/Toe Angle	3.0
メモ/Notes	

ショック/shock absorber	
オイル/Oil	YOKOMO #500
ピストン/Piston	<input type="checkbox"/> 4 <input checked="" type="checkbox"/> 6 穴/Holes mm
スプリング/Spring	2.6
ブラダー/Bladder	Standard
メモ/Notes	

OTHER

メインシャーシ/Main Chassis	<input checked="" type="checkbox"/> カーボン/Carbon Graphite <input type="checkbox"/> アルミ/Aluminum
アッパーデッキ/Upper Deck	<input type="checkbox"/> 標準タイプ/Standard <input checked="" type="checkbox"/> 薄型/Thin Type
モーター/Motor	FANTOM HELIX 21.5T Titanium shaft
スパーギア/Spur Gear	90
ピニオンギア/Pinion Gear	29
バッテリー/Battery	YOKOMO MAX POWER Li-po LCG 6000mAh /7.4v
アンプ/ESC	BL-RPXS Boot40 Turbo75
ボディ/Body	Zoo Racing Wolverine MAX 0.5mm
ウイング/Wing	

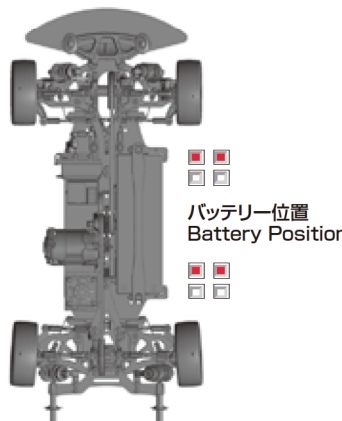

FRONT	
タイヤ/Tire	RUSH 32X
インナー/Insert	RUSH
ホイール/Wheel	RUSH
トラクション/Tire Treatment	YURUGIX
メモ/Notes	2 minutes

REAR	
タイヤ/Tire	RUSH 32X
インナー/Insert	RUSH
ホイール/Wheel	RUSH
トラクション/Tire Treatment	YURUGIX
メモ/Notes	2 minutes