

TT-02F

The RC RACER

SETTING SHEET
セッティングシート Ver 1.01

氏名 Name 日付 Date 気温 Air temp. 湿度 Humidity

コース Track コースコンディション Track condition 路面温度 Track temp.

《ホイールベース》 Wheelbase スタンダード: 257mm Standard (257mm) ショートタイプ: 251mm Short (251mm)

《車高》 Ground clearance スタンダード Standard ハイ・ポジションタイプ High

《車幅》 Tread スタンダード Standard ワイドトレッドタイプ Wide

《フロント》 《Front》 キャンバー角 Camber angle

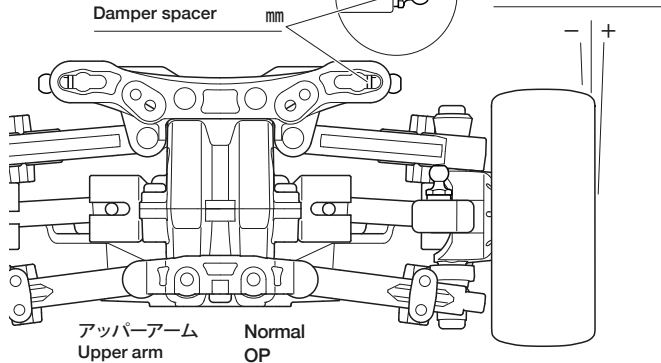

《リヤ》 《Rear》 ダンパーポジション Damper position OP Normal 2 1 4 3 2 1 キャンバー角 Camber angle

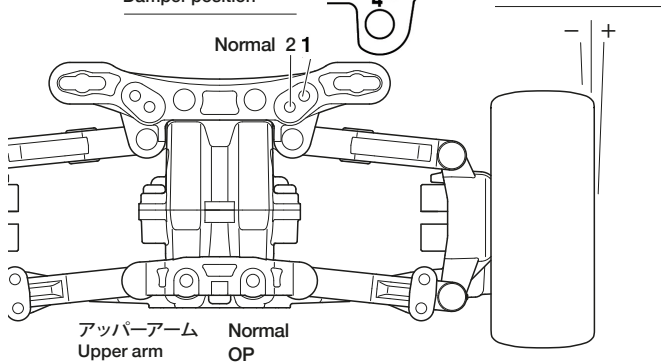

フロントトー角 Toe angle (front)

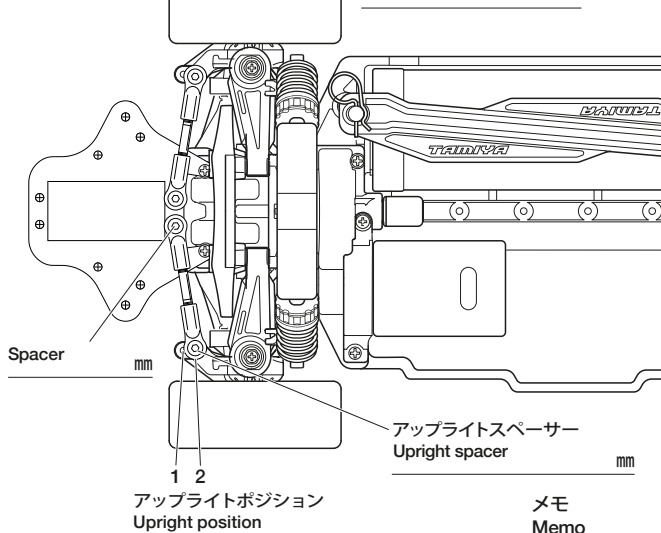

車高 Ground clearance mm

フロントドライブ Front drive

ギヤデフ Gear diff. OP ボールデフ Ball diff.

ワンウェイ One-way デフロック Diff. lock

ギヤデフオイル Differential gear oil 番 #

ドライブシャフト Drive shafts Normal OP

リバウンドストローク Rebound stroke mm

メモ Memo

車高 Ground clearance mm

リヤアップライト Rear uprights Normal OP

リバウンドストローク Rebound stroke mm

メモ Memo

ホイールハブ + スペーサー Wheel hub + spacer mm

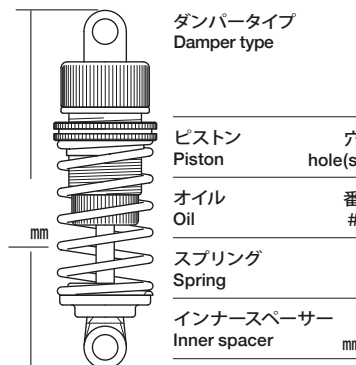

ホイールハブ + スペーサー Wheel hub + spacer mm

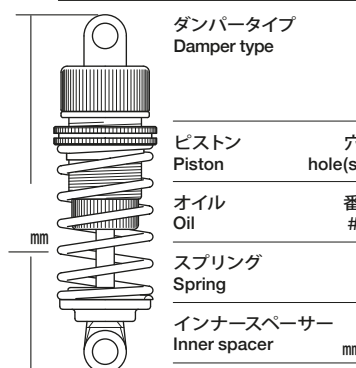

モーター Motor

スパーギヤ Spur gear ビニオンギヤ Pinion gear

バッテリー Battery

ボディ Body

ウイング Wing

タイヤ Tires

ホイール Wheels オフセット Offset mm

インナー Tire inserts

ベストラップ Best lap