

# TT-02F TYPE-S

The RC RACER

SETTING SHEET  
セッティングシート Ver 1.00

氏名 Name 日付 Date 気温 Air temp. 湿度 Humidity

コース Track コースコンディション Track condition 路面温度 Track temp.

《フロント》  
《Front》

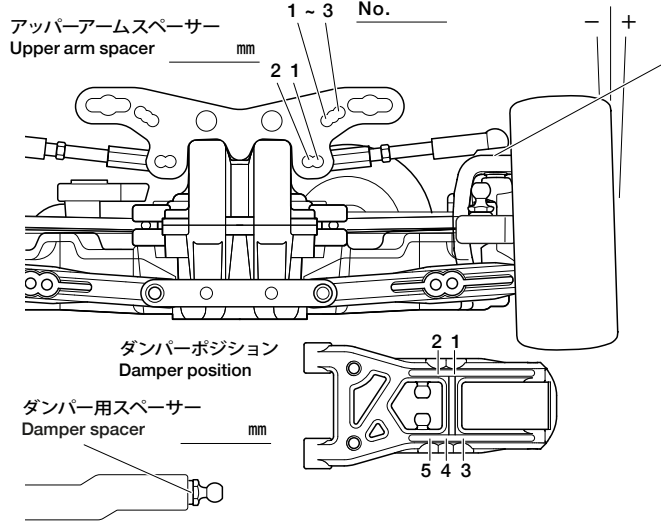

ハブキャリア Hub carrier \_\_\_\_\_

ダンパー角 Camber angle \_\_\_\_\_ °

アッパーアームスペーサー Upper arm spacer \_\_\_\_\_ mm

車高 Ground clearance \_\_\_\_\_ mm

リバウンドストローク Rebound stroke \_\_\_\_\_ mm

フロントドライブ Front drive \_\_\_\_\_

ギヤデフオイル Differential gear oil \_\_\_\_\_ 番 #

ドライブシャフト Drive shafts \_\_\_\_\_ Normal OP

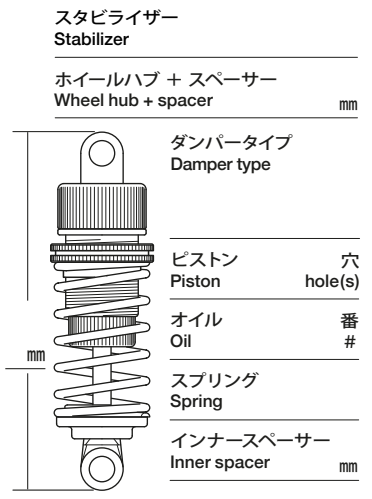

《リヤ》  
《Rear》

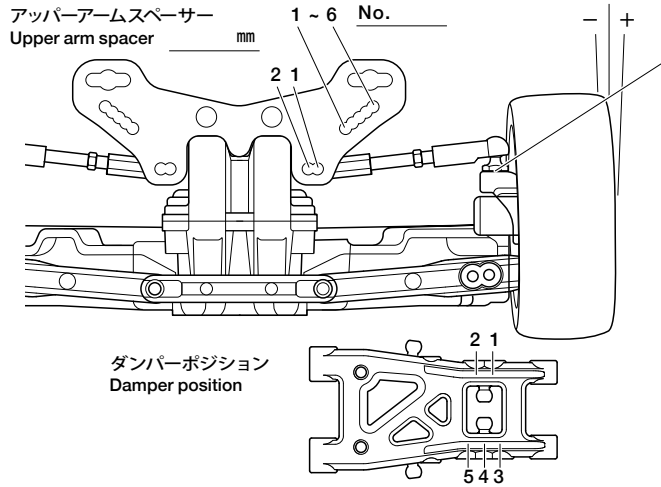

リアアップライト Rear uprights 416 418

アッパーアームスペーサー Upper arm spacer \_\_\_\_\_ mm

車高 Ground clearance \_\_\_\_\_ mm

リバウンドストローク Rebound stroke \_\_\_\_\_ mm

リアトー角 Toe angle (rear) \_\_\_\_\_ °

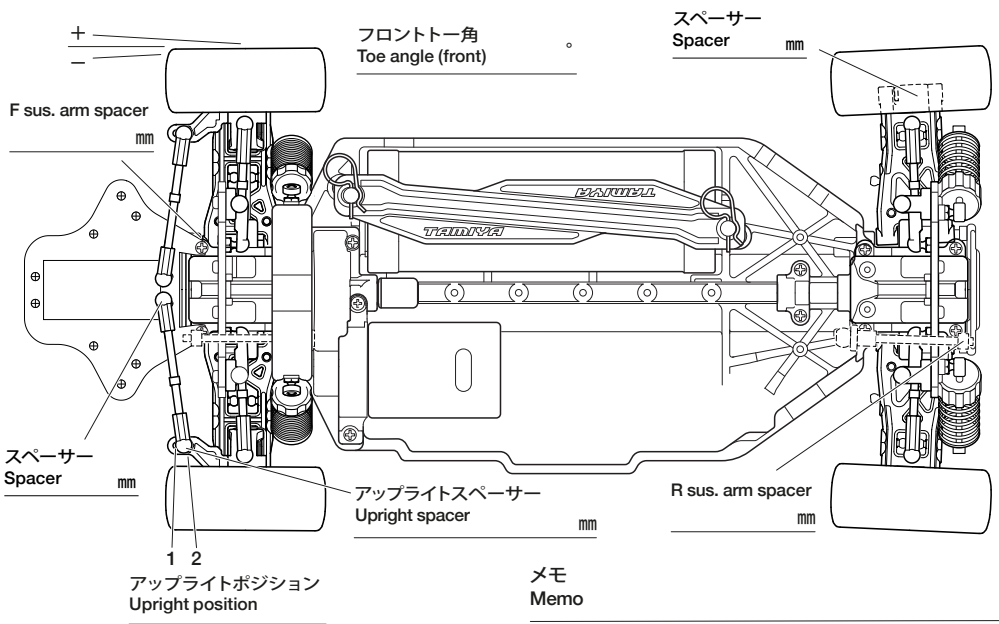
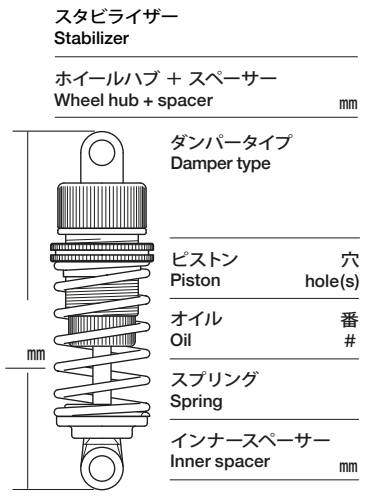

モーター Motor

スパーギヤ Spur gear \_\_\_\_\_

ピニオンギヤ Pinion gear \_\_\_\_\_

バッテリー Battery

ボディ Body

ウイング Wing

タイヤ Tires

ホイール Wheels \_\_\_\_\_

オフセット Offset \_\_\_\_\_ mm

インナー Tire inserts

ベストラップ Best lap