

TRF 421

TAMIYA RACING FACTORY

氏名 Name	Souta Goto	日付 Date	2024/9/29
コース / Track	アウトドア / Outdoor <input checked="" type="radio"/> インドア / Indoor <input type="radio"/>	コースコンディション / Track condition	Good
路面 Surface	アスファルト / Asphalt <input checked="" type="radio"/> カーペット / Carpet <input type="radio"/>	気温 Air temp.	27 °
		湿度 Humidity	80 %
		路面温度 Track temp.	30 °

《フロント》 (Front)

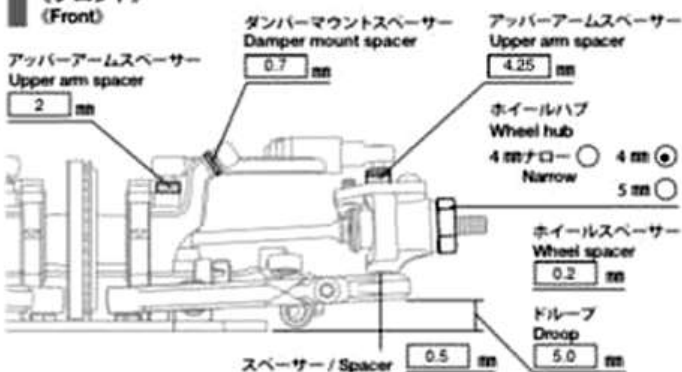

デフポジション Differential position

Alu. 0.5 0.8 Hi
Lo

Fサスマウント F sus. mount

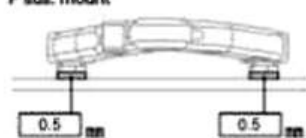

キャスト角 / Caster angle 4 °

キャンバ角 / Camber angle 1.5 °

車高 / Ground clearance 5.0 mm

スタビライザー / Stabilizer 1.1 φ

nomal

フロントドライブ / Front drive

Direct

デフオイル
Differential oil #

ダンパーポジション Damper position

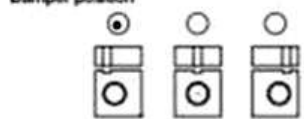

サスアーム
Sus. arm 0 mm

ダンパータイプ / Damper type
USB

オイルシール / Oil seal
Normal

ピストン
Piston 1.2 φ 4 hole(s)

オイル / Oil # 32.5
AXON

スプリング / Spring
Xray 25-28

ストローク長 / Stroke length 8.5 mm

エア抜き用穴 / Air hole 1 mm

《リア》 (Rear)

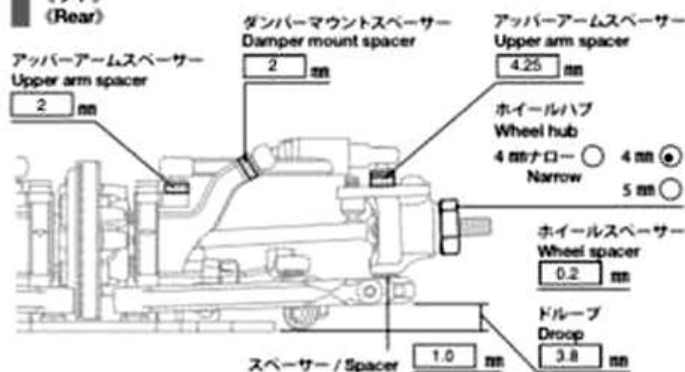

デフポジション Differential position

Alu. 0.5 0.8 Hi
Lo

Rサスマウント R sus. mount

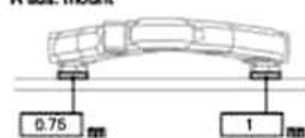

キャスト角 / Caster angle -2.6 °

キャンバ角 / Camber angle 1.75 °

車高 / Ground clearance 5.8 mm

スタビライザー / Stabilizer 1.2 φ

nomal

リアドライブ / Rear drive

Gear

デフオイル
Differential oil # 5000 1.3 g

ダンパーポジション Damper position

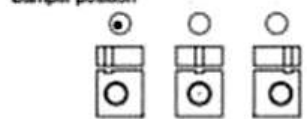

サスアーム
Sus. arm 0 mm

ダンパータイプ / Damper type
USB

オイルシール / Oil seal
normal

ピストン
Piston 1.2 φ 4 hole(s)

オイル / Oil # 30
AXON

スプリング / Spring
Xray 2.7

ストローク長 / Stroke length 8.5 mm

エア抜き用穴 / Air hole 1 mm

《トップ》 (Top)

トー角
Toe angle 1.2 °

ステアリング
ピボット
Steering pivot
8.0mm
8.5mm

バンパーポスト
Bumper post
B5
Op.

ロワデッキ
Lower deck 2.25 mm

アッパーデッキ
Upper deck 1pcs
2pcs

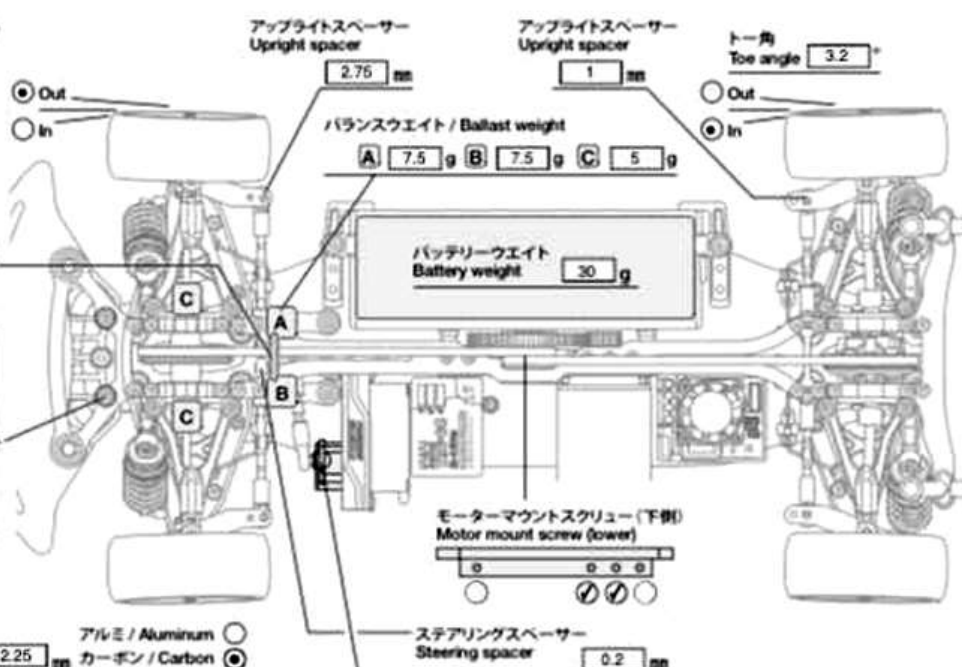

モーター / Motor

5T 12.3

スパークギヤ / Spur gear 105 T

ピニオンギヤ / Pinion gear 27 T

バッテリー / Battery 6200

ボディ / Body 72 g

twister SL

ボディマウント穴位置
Body mount hole position

F R

ウイング / Wing

special

タイヤ / Tire

YURUGIX 32S

ホイール / Wheel

YURUGIX

インナー / Tire insert

YURUGIX

ベストラップ
Best lap

メモ Notes

アッパーデッキは前後ともスパーク側の一点止め モーター前に30mmFAN 受信機の下に14g モーターの前に10g
Translated: Upper deck is fixed at one point on the spur side at both front and rear. 30mm fan in front of motor. 14g under receiver. 10g in front of motor.