

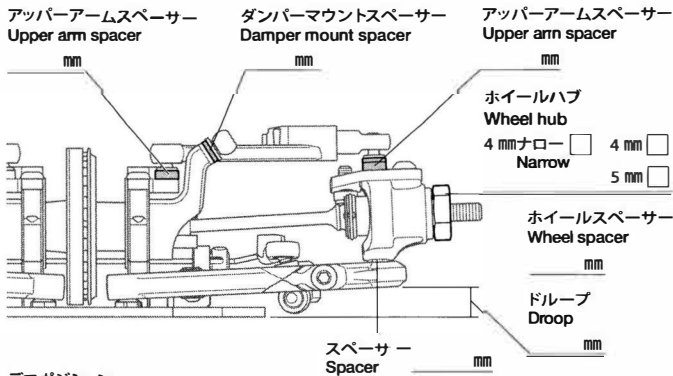

氏名 Name	日付 Date		
コース Track	コースコンディション Track condition		
気温 Air temp.	湿度 Humidity	%	路面温度 Track temp.

《フロント》
《Front》



デフポジション
Differential position

Alu. 0.5 0.8 Hi Lo



サスアーム
Sus. arm

ダンパータイプ
Damper type

キャスト角
Caster angle

キャンバ角
Camber angle

車高
Ground clearance

スタビライザー
Stabilizer

フロントドライブ
Front drive

デフオイル
Differential oil

デフオイル # / g

メモ
Notes

《リヤ》
《Rear》

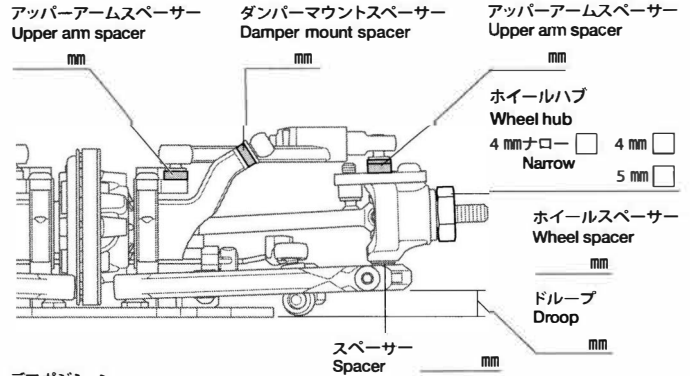

デフポジション
Differential position

Alu. 0.5 0.8 Hi Lo



サスアーム
Sus. arm

ダンパータイプ
Damper type

キャスト角
Caster

キャンバ角
Camber angle

車高
Ground clearance

スタビライザー
Stabilizer

リアドライブ
Rear drive

デフオイル
Differential oil

デフオイル # / g

メモ
Notes

《トップ》
《Top》

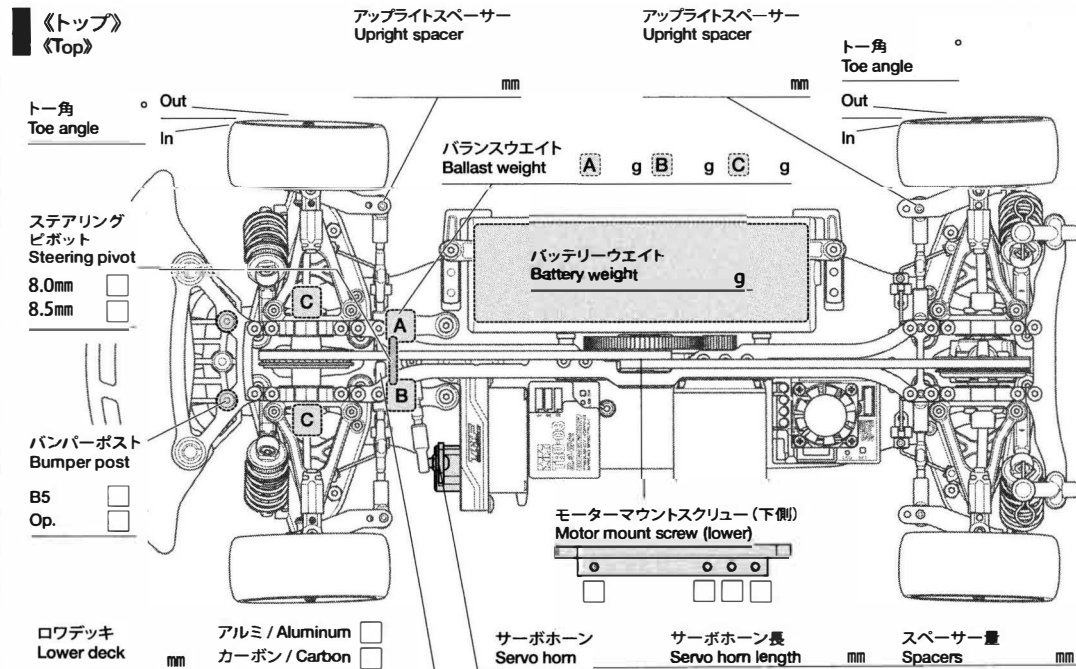

ローデッキ
Lower deck

アルミ / Aluminum
カーボン / Carbon

アッパーデッキ
Upper deck

1pcs
2pcs

サーボホルン
Servo horn

サーボホルン長
Servo horn length

スペーサー量
Spacers

ステアリングスペーサー
Steering spacer

メモ
Notes

トー角
Toe angle

Out
In

モーター
Motor

スパークギヤ
Spur gear

ピニオンギヤ
Pinion gear

バッテリー
Battery

ボディ
Body

ボディマウント穴位置
Body mount hole position

ウイング
Wing

タイヤ
Tires

ホイール
Wheels

インナー
Tire inserts

ベストラップ
Best lap