

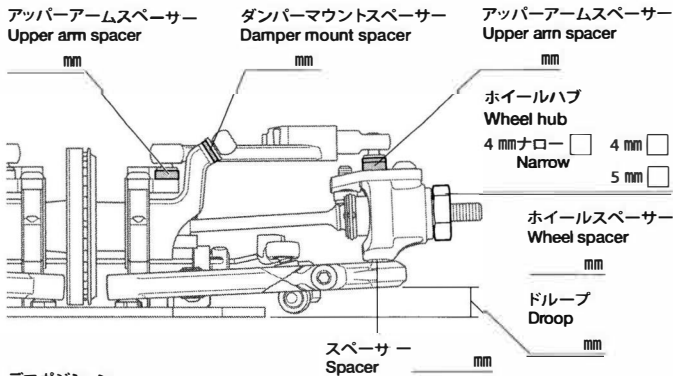

氏名 Name	日付 Date	
コース Track	コースコンディション Track condition	
気温 Air temp.	湿度 Humidity	路面温度 Track temp.

《フロント》
《Front》



デフポジション
Differential position

Alu. 0.5 0.8 Hi Lo



サスアーム
Sus. arm

ダンパータイプ
Damper type

キャスト角
Caster angle

キャンバ角
Camber angle

車高
Ground clearance

スタビライザー
Stabilizer

フロントドライブ
Front drive

デフオイル
Differential oil

オイル
Oil

スプリング
Spring

ストローク長
Stroke length

エア抜き用穴
Air hole

メモ
Notes

《リヤ》
《Rear》

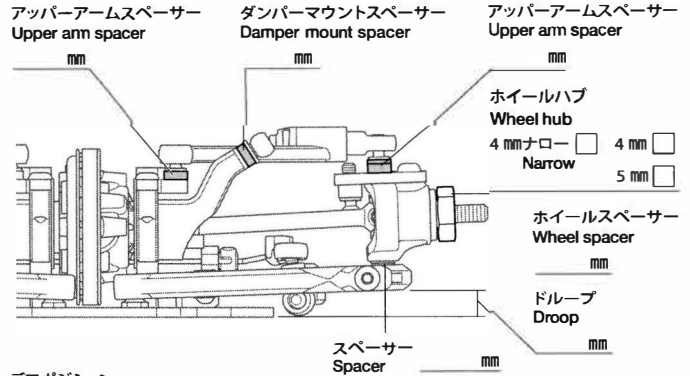

デフポジション
Differential position

Alu. 0.5 0.8 Hi Lo



サスアーム
Sus. arm

ダンパータイプ
Damper type

キャスト角
Caster

キャンバ角
Camber angle

車高
Ground clearance

スタビライザー
Stabilizer

リアドライブ
Rear drive

デフオイル
Differential oil

オイル
Oil

スプリング
Spring

ストローク長
Stroke length

エア抜き用穴
Air hole

メモ
Notes

《トップ》
《Top》

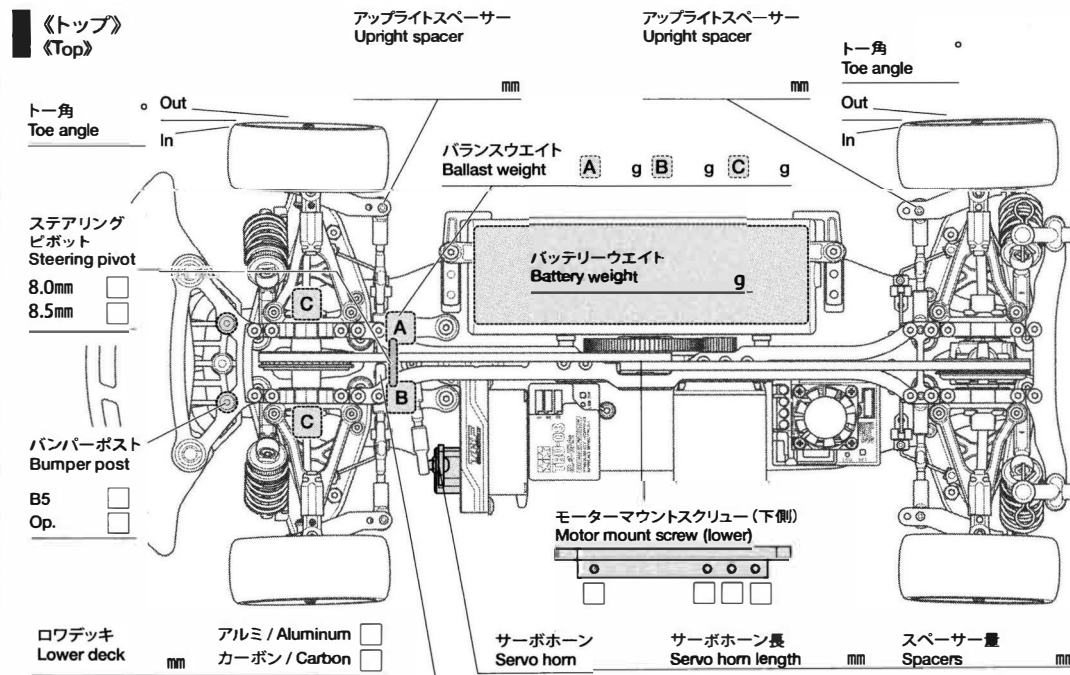

ローデッキ
Lower deck

アルミ / Aluminum
カーボン / Carbon

アッパーデッキ
Upper deck

1pcs
2pcs

ステアリング Spacer

メモ
Notes

ト角
Toe angle

Out
In

ボールウェイト
Ballast weight

A g B g C g

バッテリーウェイト
Battery weight

g

モーター
Motor

スパークギヤ
Spur gear

T

ピニオンギヤ
Pinion gear

T

バッテリー
Battery

ボディ
Body

/ g

ボディマウント穴位置
Body mount hole position

F

R

ウイング
Wing

タイヤ
Tires

ホイール
Wheels

インナー
Tire inserts

ベストラップ
Best lap