

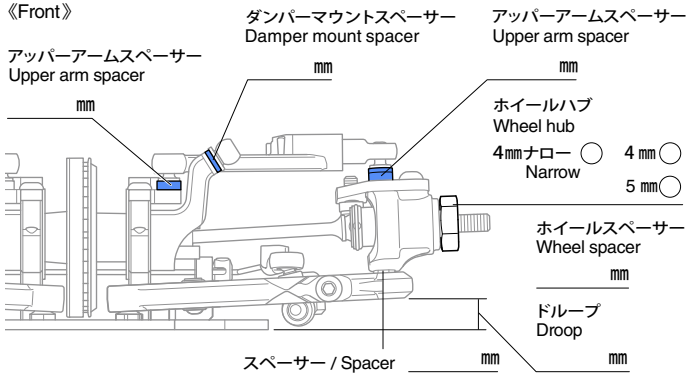

氏名 Name	日付 Date	
コース / Track	アウトドア / Outdoor <input type="radio"/> インドア / Indoor <input type="radio"/>	コースコンディション / Track condition <input type="radio"/> Low <input type="radio"/> Medium <input type="radio"/> High <input type="radio"/> Flat <input type="radio"/> Bumpy
路面 Surface	アスファルト / Asphalt <input type="radio"/> カーペット / Carpet <input type="radio"/>	気温 Air temp. <input type="text"/> °C
	湿度 Humidity <input type="text"/> %	路面温度 Track temp. <input type="text"/> °C

《フロント》



デフポジション  
Differential position

Alu. 0.5  0.8  Hi   
Lo

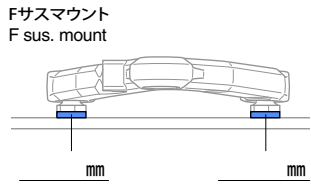

ダンパーポジション  
Damper position

サスアーム  
Sus. arm

ダンパータイプ / Damper type

キャスト角 / Caster angle  °

キャンバー角 / Camber angle  °

車高 / Ground clearance  mm

スタビライザー / Stabilizer  φ

フロントドライブ / Front drive

デフオイル  
Differential oil #  g

オイルシール / Oil seal

ピストン  
Piston

オイル / Oil

スプリング / Spring

ストローク長 / Stroke length  mm

エア抜き用穴 / Air hole  mm

《リヤ》

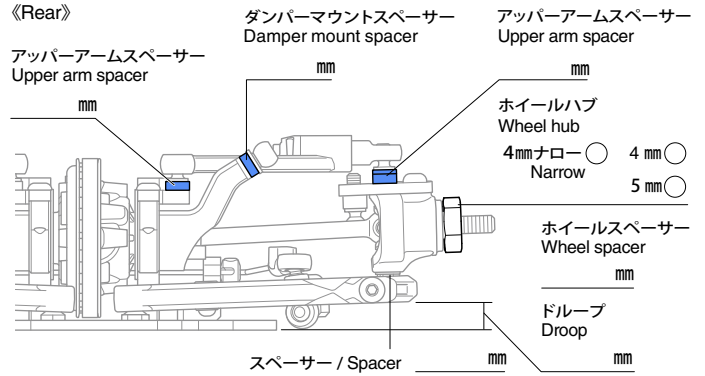

デフポジション  
Differential position

Alu. 0.5  0.8  Hi   
Lo

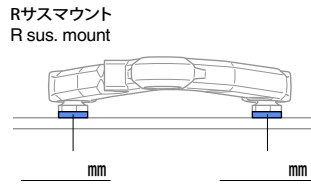

ダンパーポジション  
Damper position

サスアーム  
Sus. arm

ダンパータイプ / Damper type

キャスト角 / Caster angle  °

キャンバー角 / Camber angle  °

車高 / Ground clearance  mm

スタビライザー / Stabilizer  φ

リヤドライブ / Rear drive

デフオイル  
Differential oil #  g

オイルシール / Oil seal

ピストン  
Piston

オイル / Oil

スプリング / Spring

ストローク長 / Stroke length  mm

エア抜き用穴 / Air hole  mm

《トップ》

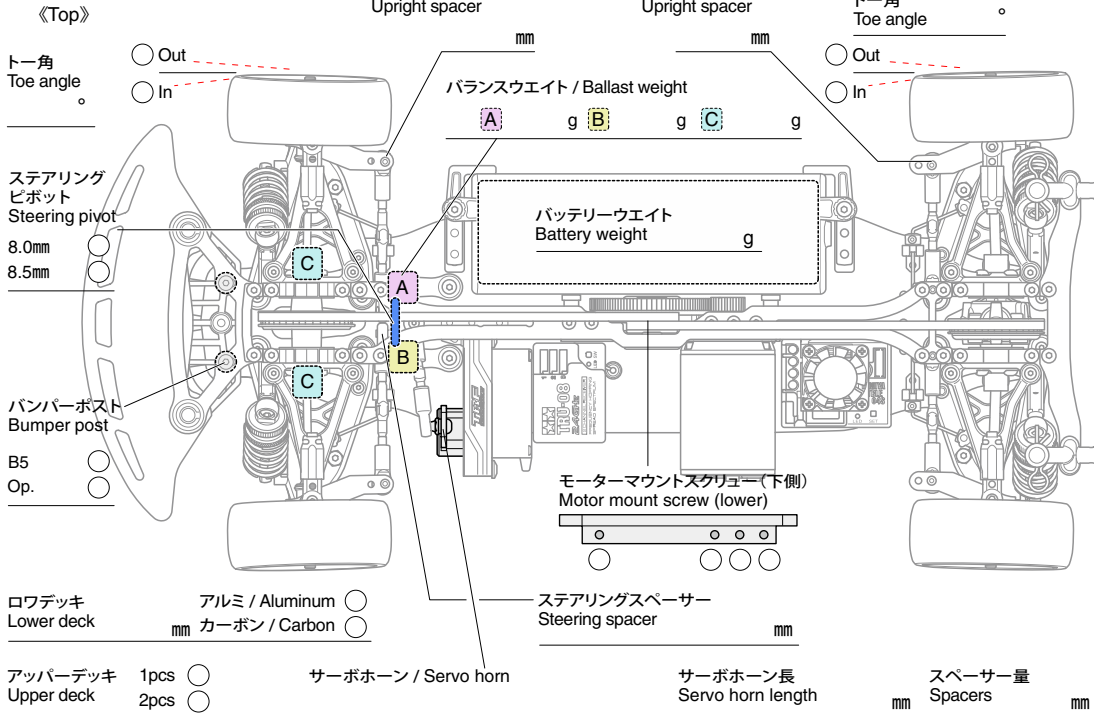

モーター / Motor

スパークギヤ / Spur gear

ピニオンギヤ / Pinion gear

バッテリー / Battery

ボディ / Body

ボディマウント穴位置  
Body mount hole position  
F  R

ウイング / Wing

タイヤ / Tire

ホイール / Wheel

インナー / Tire insert

添加物 / Additive

メモ  
Notes