

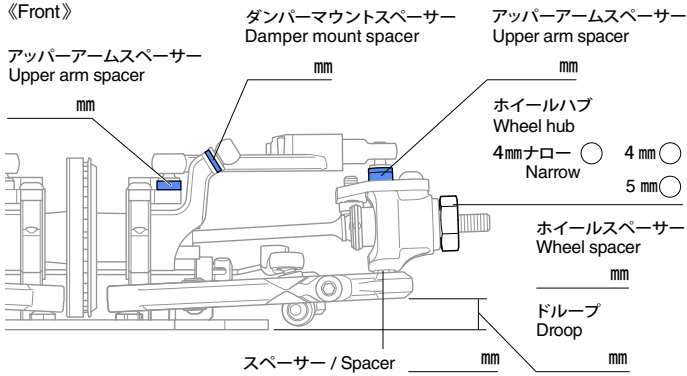

氏名 Name	日付 Date
コース / Track アウトドア / Outdoor <input type="radio"/> インドア / Indoor <input type="radio"/>	コースコンディション / Track condition <input type="radio"/> Low <input type="radio"/> Medium <input type="radio"/> High <input type="radio"/> Flat <input type="radio"/> Bumpy
路面 Surface アスファルト / Asphalt <input type="radio"/> カーペット / Carpet <input type="radio"/>	気温 Air temp. <input type="radio"/> °C 湿度 Humidity <input type="radio"/> % 路面温度 Track temp. <input type="radio"/> °C

《フロント》



デフポジション
Differential position

Alu. 0.5 0.8 Hi
Lo

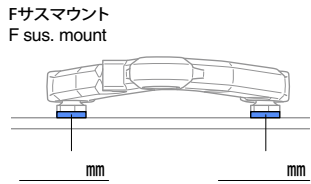

キャスト角 / Caster angle °

キャンバー角 / Camber angle °

車高 / Ground clearance mm

スタビライザー / Stabilizer φ

フロントドライブ / Front drive

デフオイル
Differential oil # g

ダンパーポジション
Damper position

サスアーム
Sus. arm

ダンパータイプ / Damper type

オイルシール / Oil seal

ピストン
Piston

オイル / Oil

スプリング / Spring

ストローク長 / Stroke length mm

エア抜き用穴 / Air hole mm

《リヤ》

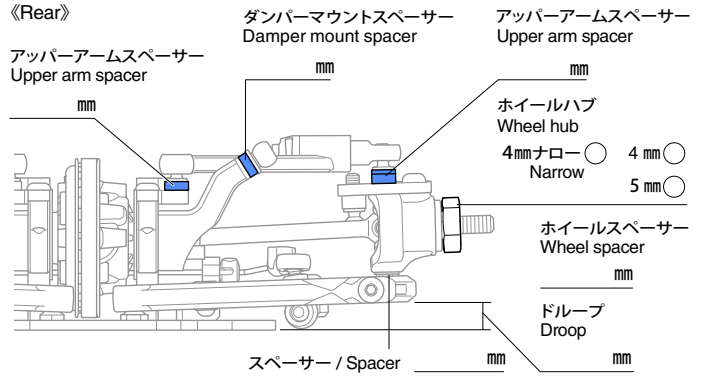

デフポジション
Differential position

Alu. 0.5 0.8 Hi
Lo

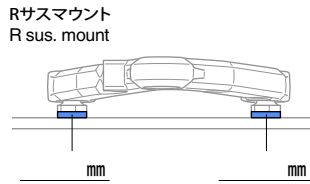

キャスト角 / Caster angle °

キャンバー角 / Camber angle °

車高 / Ground clearance mm

スタビライザー / Stabilizer φ

リヤドライブ / Rear drive

デフオイル
Differential oil # g

ダンパーポジション
Damper position

サスアーム
Sus. arm

ダンパータイプ / Damper type

オイルシール / Oil seal

ピストン
Piston

オイル / Oil

スプリング / Spring

ストローク長 / Stroke length mm

エア抜き用穴 / Air hole mm

《トップ》

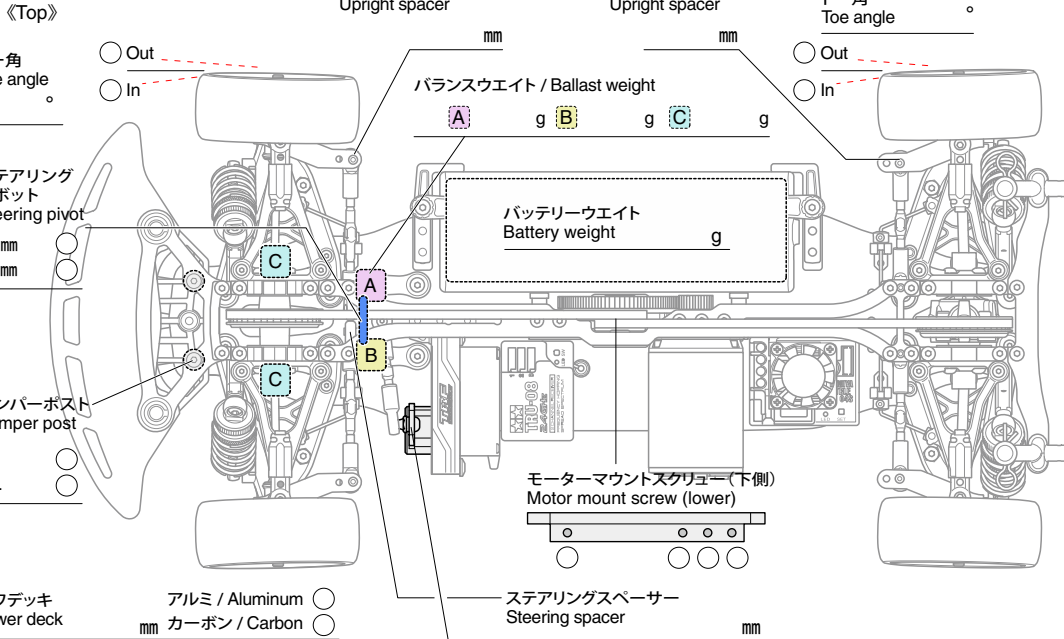

モーター / Motor

スパークギヤ / Spur gear T

ピニオンギヤ / Pinion gear T

バッテリー / Battery

ボディ / Body g

ボディマウント穴位置
Body mount hole position
F R

ウイング / Wing

タイヤ / Tire

ホイール / Wheel

インナー / Tire insert

添加物 / Additive

アッパーデッキ
Upper deck 1pcs
2pcs

サーボホーン / Servo horn

サーボホーン長
Servo horn length mm

スペーサー量
Spacers mm

メモ
Notes