

SETTING SHEET Ver 1.00



氏名 / Name 日付 / Date

コース / Track アウトドア / Outdoor インドア / Indoor コースコンディション / Track condition

路面 / Surface アスファルト / Asphalt カーペット / Carpet 気温 / Air temp. ° 湿度 / Humidity % 路面温度 / Track temp. °

フロント/Front

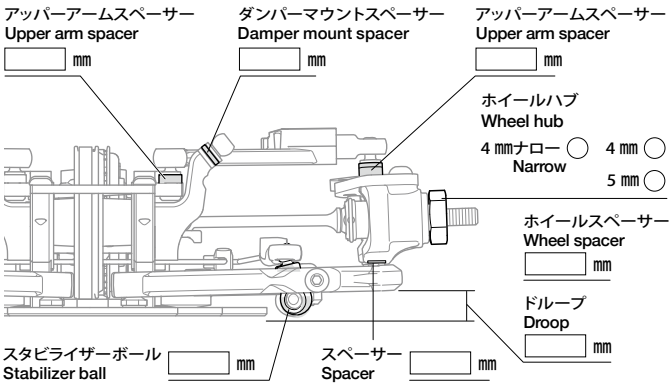

デフポジション / Differential position

Alu. 0.5 0.8 Hi Lo

ダンパーポジション / Damper position

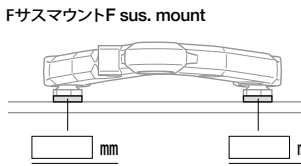

サスアーム / Sus. arm mm

ダンパータイプ / Damper type

キャスター角 / Caster angle °

キャンバー角 / Camber angle °

車高 / Ground clearance mm

スタビライザー / Stabilizer φ

フロントドライブ / Front drive

デフオイル / Differential oil # g

オイルシール / Oil seal

ピストン / Piston φ hole(s)

オイル / Oil #

スプリング / Spring

ストローク長 / Stroke length mm

エア抜き用穴 / Air hole mm

リヤ/Rear

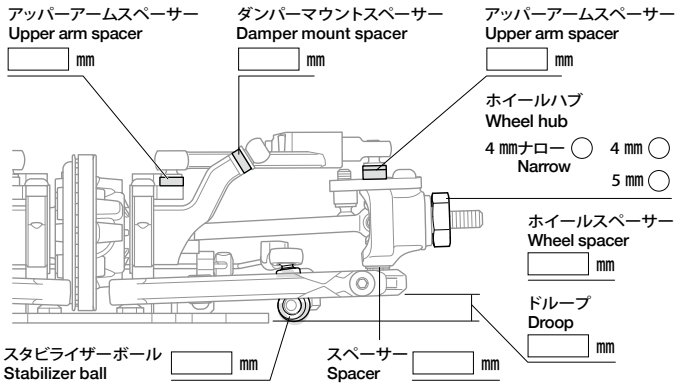

デフポジション / Differential position

Alu. 0.5 0.8 Hi Lo

ダンパーポジション / Damper position

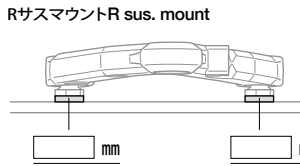

サスアーム / Sus. arm mm

ダンパータイプ / Damper type

キャスター角 / Caster angle °

キャンバー角 / Camber angle °

車高 / Ground clearance mm

スタビライザー / Stabilizer φ

リアドライブ / Rear drive

デフオイル / Differential oil # g

オイルシール / Oil seal

ピストン / Piston φ hole(s)

オイル / Oil #

スプリング / Spring

ストローク長 / Stroke length mm

エア抜き用穴 / Air hole mm

トップ/Top

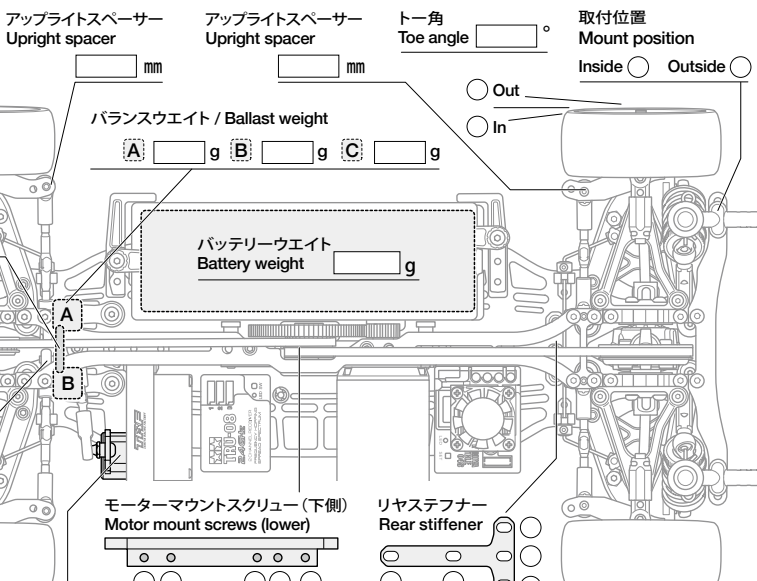
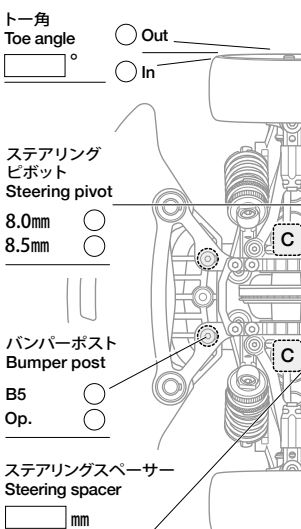

モーター / Motor

スパークギヤ / Spur gear T

ピニオンギヤ / Pinion gear T

バッテリー / Battery

ボディ / Body g

ボディマウント穴位置 / Body mount hole position

F R

ウイング / Wing

タイヤ / Tire

ホイール / Wheel

インナー / Tire insert

ベストラップ / Best lap

サーボホーン / Servo horn

サーボホーン長 / Servo horn length mm

スペーサー量 / Spacers mm

