

# TRF 420

TAMIYA RACING FACTORY

kentech.wordpress.com CHASSIS

氏名 **Dominik Ruf** 日付 **09. - 12.12.2021**

コース **Neumünster** コースコンディション **high grip**

気温 **15** ° 湿度 % 路面温度 **15** °  
Air temp. Humidity Track temp.

《フロント》  
《Front》

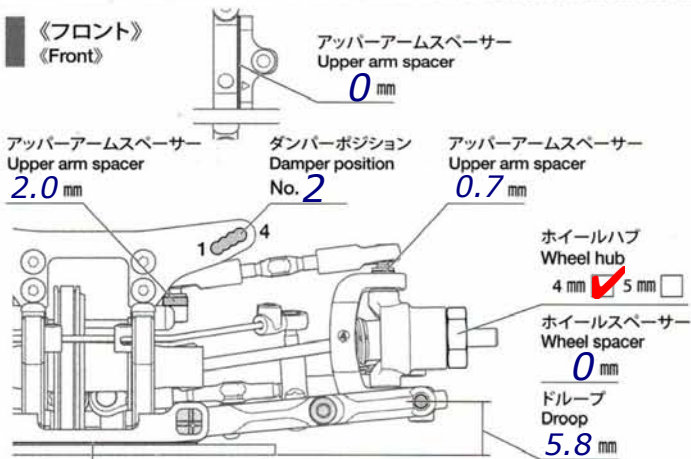

サスマウントスペーサー F **0.5 mm**  
Sus. mount spacer R **1.0 mm**

ダンパーポジション  
Damper position

Fサスマウント  
F sus. mount

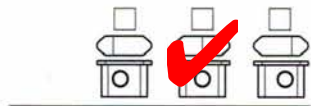

Rear 1 pc. / Sep.

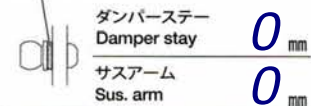

ダンパータイプ  
Damper type **SSBB**

キャスト角  
Caster angle **4°**

オイルシール  
Oil seal **standard**

キャンバー角  
Camber angle **2.0°**

ピストン  
Piston **4 穴**

車高  
Ground clearance **5.0 mm**

オイル  
Oil # **550 Tamiya**

スタビライザー  
Stabilizer  $\phi$  **1.2**

スプリング  
Spring **2.5 - 3.0 SMJ**

フロントドライブ  
Front drive **spool**

ストローク長  
Stroke length mm

デフオイル  
Differential oil # / g

エア抜き用穴  
Air hole **standard mm**

《リヤ》  
《Rear》

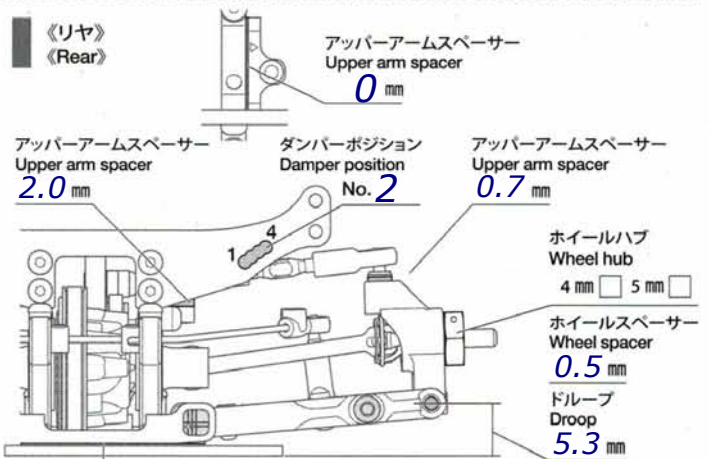

サスマウントスペーサー F **1.0 mm**  
Sus. mount spacer R **1.0 mm**

ダンパーポジション  
Damper position

Rサスマウント  
R sus. mount

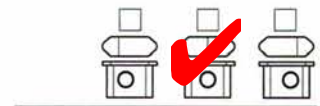

Rear 1 pc. / Sep.

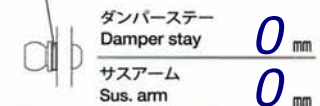
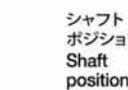

ダンパータイプ  
Damper type **SSBB**

キャンバー角  
Camber angle **2.5°**

オイルシール  
Oil seal **standard**

車高  
Ground clearance **5.0 mm**

ピストン  
Piston **4 穴**

スタビライザー  
Stabilizer  $\phi$  **1.1**

オイル  
Oil # **550 Tamiya**

リヤドライブ  
Rear drive **Diff**

スプリング  
Spring **3.1 SMJ**

デフオイル  
Differential oil # **10k / g**

ストローク長  
Stroke length **9 mm**

エア抜き用穴  
Air hole **standard mm**

《トップ》  
《Top》

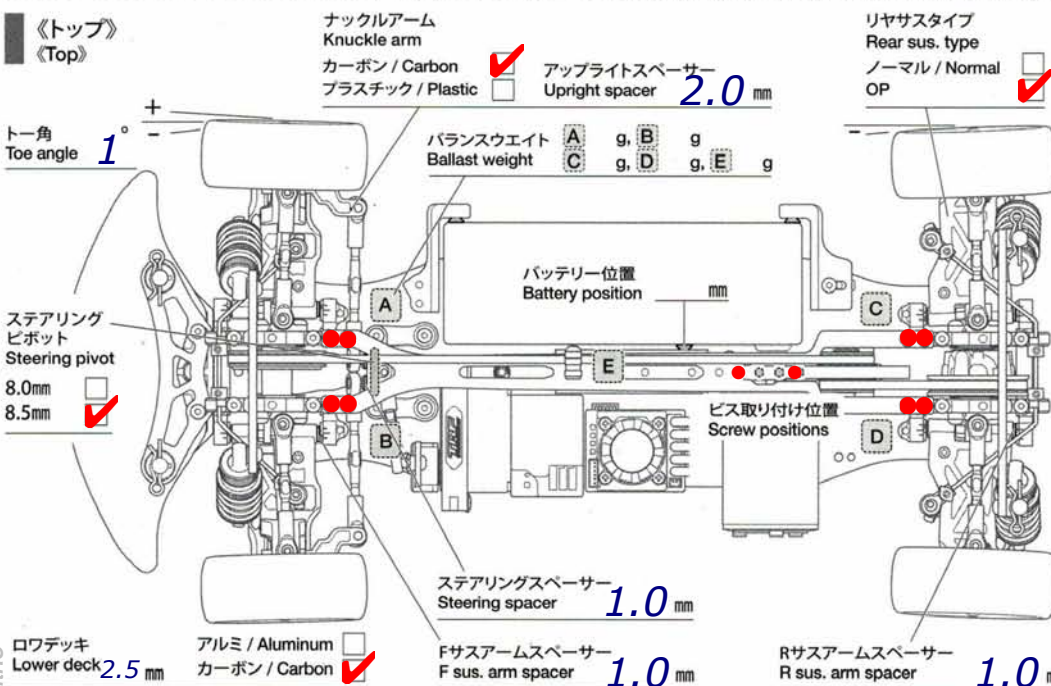

モーター  
Motor **ORCA 17.5T**

スパークギヤ  
Spur gear **100 T**

ピニオンギヤ  
Pinion gear **37 T**

バッテリー  
Battery **6200 IP shorty**

ボディ  
Body **Blitz Roadster / 80 g**

ボディマウント穴位置  
Body mount hole position F **6**

R **3**

ウイング  
Wing **Blitz Roadster**

タイヤ  
Tire **Matrix EPC 28**

ホイール  
Wheel **Matrix**

インナー  
Tire insert **Matrix**

ベストラップ  
Best lap **13.550**

メモ **H2RD 2.5mm mid motor chassis. H2RD cutted topdeck. H2RD LCG damper towers.**

Notes **Weight: 47g behind servo, 20g behind ESC/motor, 30g behind spur/battery, 30g under battery**