

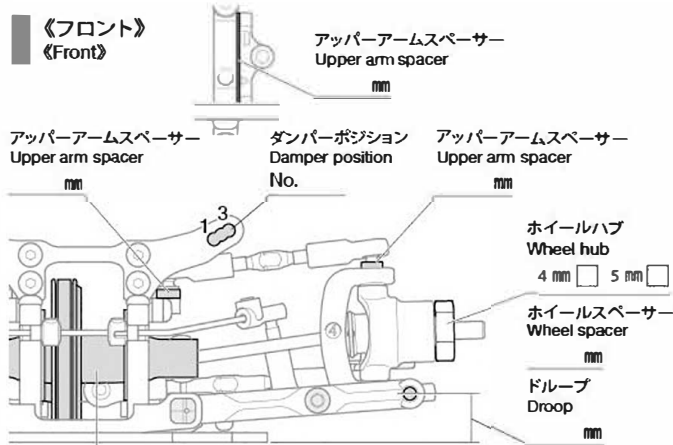

氏名 Name	日付 Date	
コース Track	コースコンディション Track condition	
気温 Air temp.	湿度 Humidity	路面温度 Track temp.

《フロント》
《Front》



K1 ポジション
Position

高い / High
低い / Low

ダンパーポジション
Damper position

Fサスマウント
F sus. mount

フロント
Front

XB A E

シャフトポジション
Shaft position

リア
Rear

XB A E

ダンパーオフセット
Damper offset

ダンパーステー
Damper stay

サスアーム
Sus. arm

ダンパータイプ
Damper type

オイルシール
Oil seal

ピストン
Piston

オイル
Oil

スプリング
Spring

ストローク長
Stroke length

エア抜き用穴
Air hole

キャンバーステア
Caster angle

キャンバーステア
Camber angle

車高
Ground clearance

スタビライザー
Stabilizer

フロントドライブ
Front drive

デフオイル
Differential oil

《リヤ》
《Rear》

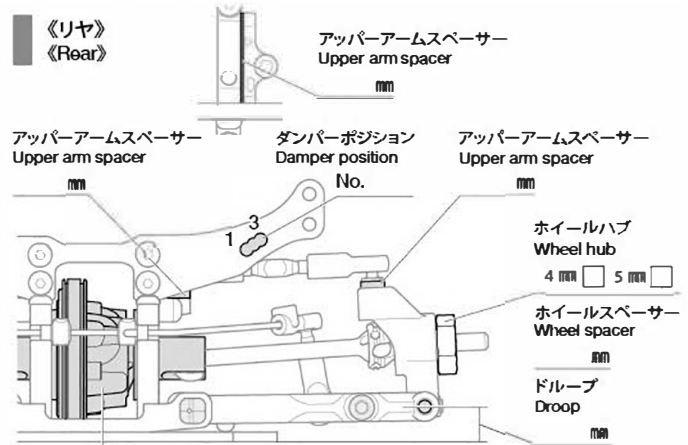

K1 ポジション
Position

高い / High
低い / Low

ダンパーポジション
Damper position

Rサスマウント
R sus. mount

フロント
Front

XB A E

シャフトポジション
Shaft position

リア
Rear

XB A E

ダンパーオフセット
Damper offset

ダンパーステー
Damper stay

サスアーム
Sus. arm

ダンパータイプ
Damper type

オイルシール
Oil seal

ピストン
Piston

オイル
Oil

スプリング
Spring

ストローク長
Stroke length

エア抜き用穴
Air hole

キャンバーステア
Camber angle

車高
Ground clearance

スタビライザー
Stabilizer

リヤドライブ
Rear drive

デフオイル
Differential oil

《トップ》
《Top》

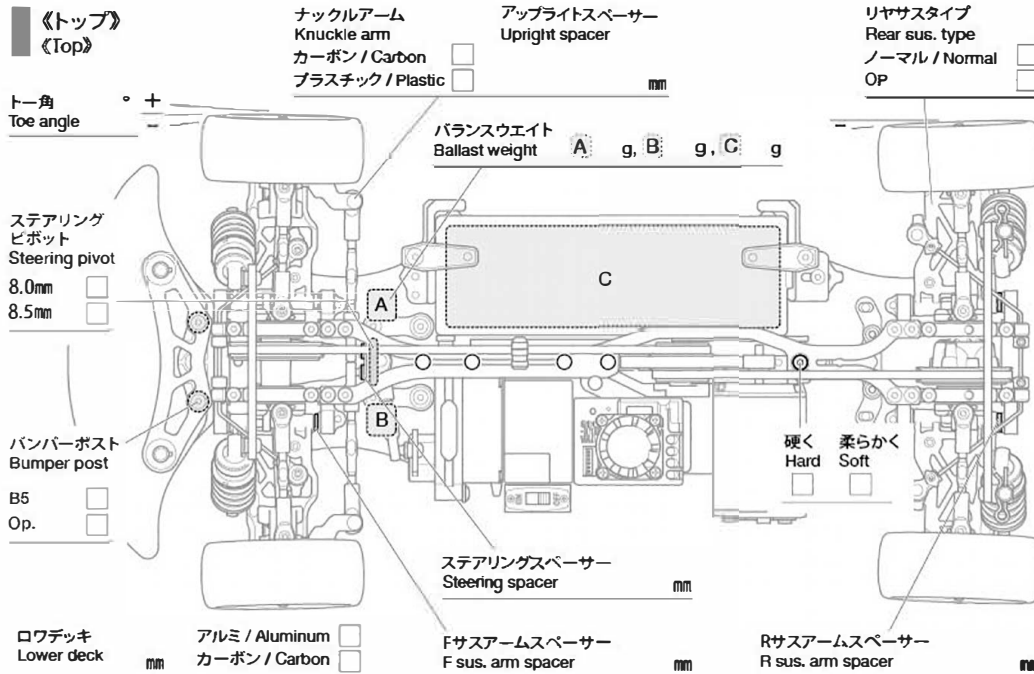

トール角
Toe angle

ステアリングピボット
Steering pivot

8.0mm
8.5mm

バンパーポスト
Bumper post

B5
Op.

ロウデッキ
Lower deck

アルミ / Aluminum
カーボン / Carbon

メモ
Notes

アップライトスペーサー
Upright spacer

リヤサスタイプ
Rear sus. type

ノーマル / Normal
OP

硬く
Hard
柔らかく
Soft

ステアリングスペーサー
Steering spacer

Fサスアームスペーサー
F sus. arm spacer

Rサスアームスペーサー
R sus. arm spacer

モーター
Motor

スパーギヤ
Spur gear

ピニオンギヤ
Pinion gear

バッテリー
Battery

ボディ
Body

ボディマウント穴位置
Body mount hole position

ウイング
Wing

タイヤ
Tire

ホイール
Wheel

インナー
Tire insert

ベストラップ
Best lap