

SETTING SHEET
Ver.1.00

TRF 419X

TAMIYA RACING FACTORY

氏名 Name Christopher Riapp
日付 Date May 2016

コース Track Tamiya Track コースコンディション Track condition Medium/High 気温 Air temp. 20 °C 湿度 Humidity % 路面温度 Track temp.

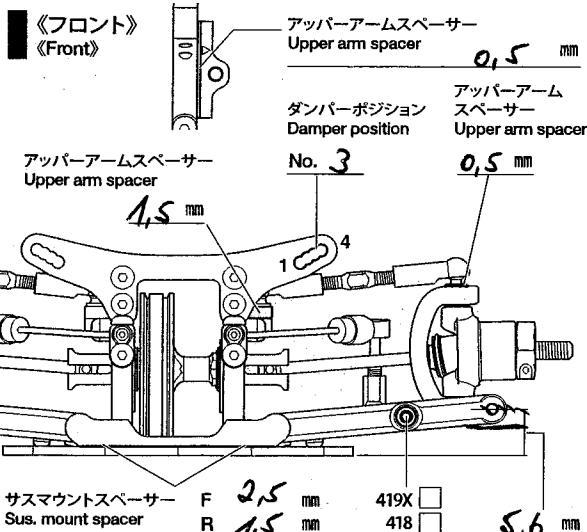

キャスト角 Caster angle	<u>4</u> °
キャンバー角 Camber angle	<u>2 (tie)</u> °
車高 Ground clearance	<u>5,2</u> mm
リバウンドストローク Rebound stroke	<u>0</u> mm
スタビライザー Stabilizer	<u>1,3 mm</u>
ホイールハブ Wheel hub	4 mm <input checked="" type="checkbox"/> 5 mm <input type="checkbox"/>
ホイールスペーサー Wheel spacer	<u>/</u> mm
フロントドライブ Front drive	<u>Spool</u>
デフオイル Differential oil #	<u>1</u> g



ダンパータイプ Damper type	<u>std.</u>
オイルシール Oil seal	<u>std.</u>
ピストン Piston	<u>std.</u> 4 穴 (hole(s))
オイル Oil	<u>Muchmore 450</u> #
スプリング Spring	<u>XRA7 2.6</u>
ストローク長 Stroke length	<u>55 mm</u>

メモ
Memo

- Hole in shock cap
- in position "High"
Spool

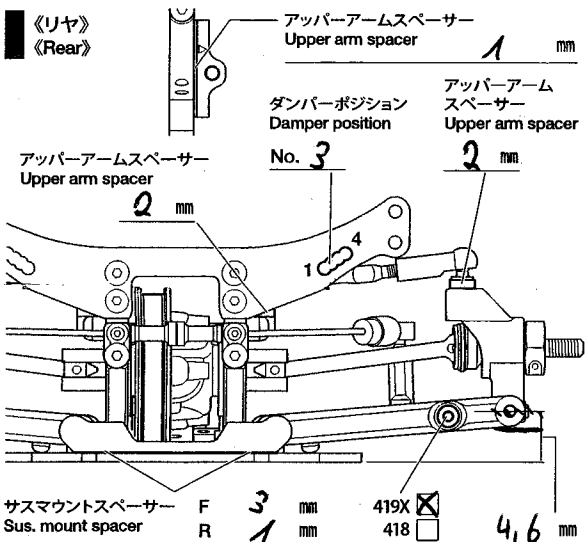

リアアップライト Rear upright	<u>416 / 418 / 419X</u>
キャンバー角 Camber angle	<u>2 (tie)</u> °
車高 Ground clearance	<u>5,4</u> mm
リバウンドストローク Rebound stroke	<u>0</u> mm
スタビライザー Stabilizer	<u>1,2 mm</u>
ホイールハブ Wheel hub	4 mm <input checked="" type="checkbox"/> 5 mm <input type="checkbox"/>
ホイールスペーサー Wheel spacer	<u>/</u> mm
リアドライブ Rear drive	
デフオイル Differential oil #	<u>#10k / 1,4 g</u>



ダンパータイプ Damper type	<u>std.</u>
オイルシール Oil seal	<u>std.</u>
ピストン Piston	<u>std.</u> 4 穴 (hole(s))
オイル Oil	<u>Muchmore 450</u> #
スプリング Spring	<u>XRA7 2.6</u>
ストローク長 Stroke length	<u>55 mm</u>

メモ
Memo

- Hole in shock cap
- Diff in position "High"

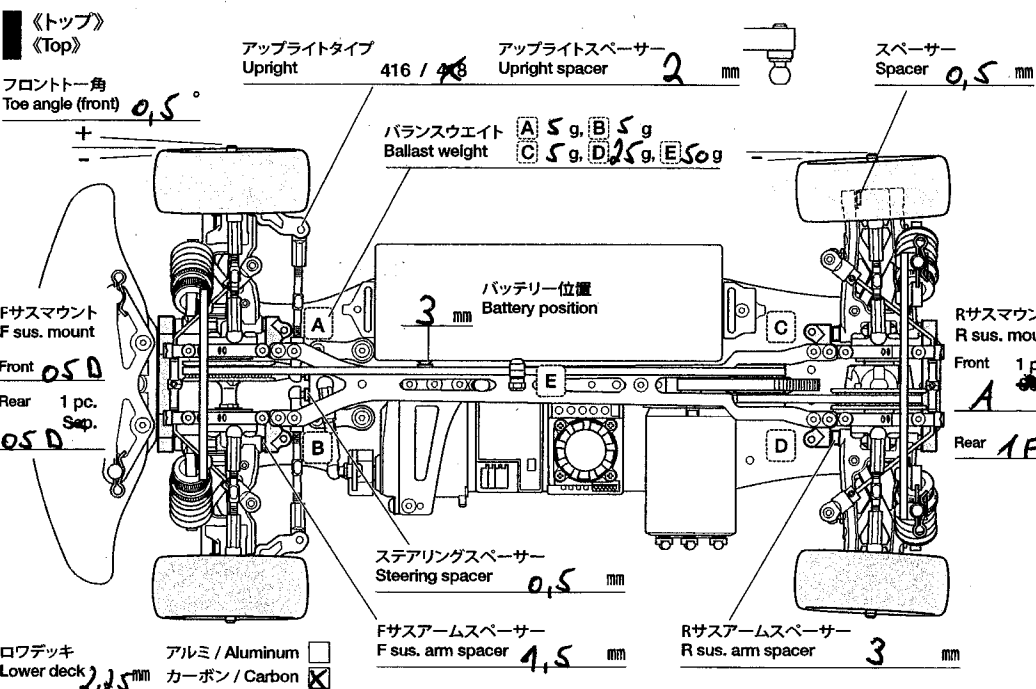

モーター Motor	<u>Orion 4,5T VST</u> pio
スパーギヤ Spur gear	<u>116</u> T
ピニオンギヤ Pinion gear	<u>30</u> T
バッテリー Battery	<u>Orion 800 cw 1250</u>
バルクヘッド 固定位置 Bulkhead attachment points	
《F》	
《R》	
ベストラップ Best lap	<u>11,9 sec</u>

ボディ Body PF-LTC-R ボディマウント穴位置 Body mount hole position ✗ ウイング Wing PF hard タイヤ Tire Sweep ホイール Wheel Sweep インナー Tire insert Sweep