

# PARTS

★製品改良のためキットは予告なく仕様を変更することがあります。  
 ★Specifications are subject to change without notice.  
 ★Technische Daten können im Zuge ohne Ankündigung verändert werden.  
 ★Caractéristiques pouvant être modifiées sans information préalable.

[kentech.blogs.se](http://kentech.blogs.se)

## B PARTS ×1 51253

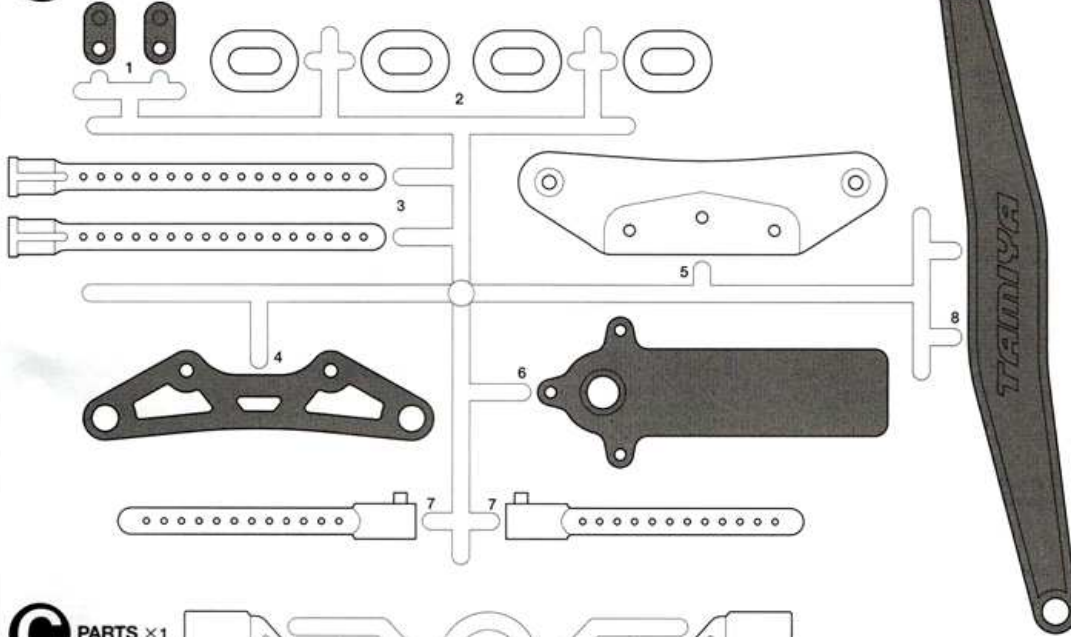

ウレタンバンパー .....×1  
 Urethane bumper 54145  
 Urethan-Stoßfänger  
 Pare-chocs en mousse

アンテナパイプ .....×1  
 Antenna pipe 16094006  
 Antennenrohr  
 Gaine d'antenne

ロゴステッカー .....×1  
 Sticker 11424480  
 Aufkleber  
 Autocollant

注意ステッカー .....×1  
 Caution sticker  
 Vorsicht Sticker  
 Sticker de precaution

## Q PARTS ×1 51000

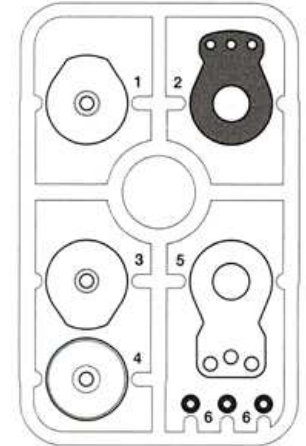

## C PARTS ×1 54568



不要部品  
 Not used.  
 Nicht verwenden.  
 Non utilisées.

## D PARTS ×2 54569

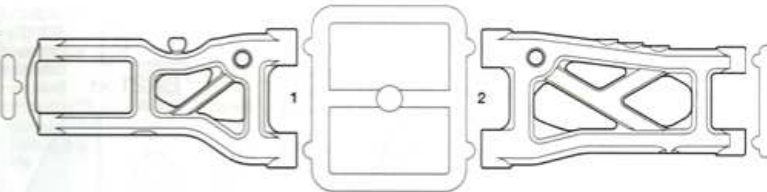

## E PARTS ×1 54570

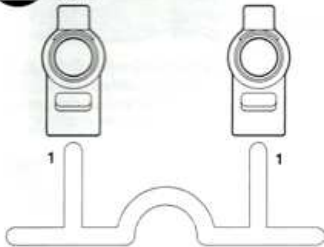

## F PARTS ×1 54031

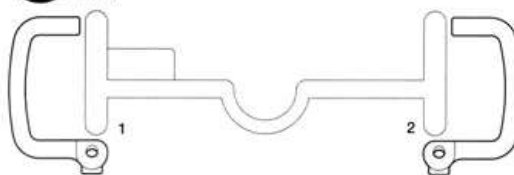

## GV PARTS ×2 51460

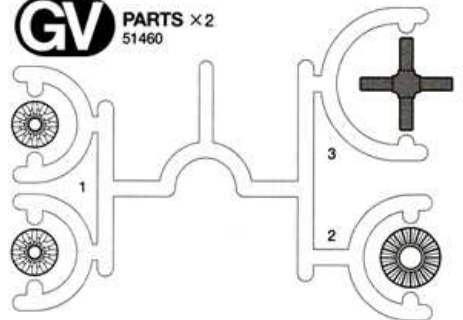

アッパーデッキ .....×1  
 Upper deck 13404027  
 Oberes Deck  
 Châssis supérieur

ロワデッキ .....×1  
 Lower deck 13404026  
 Chassisboden  
 Châssis inférieur

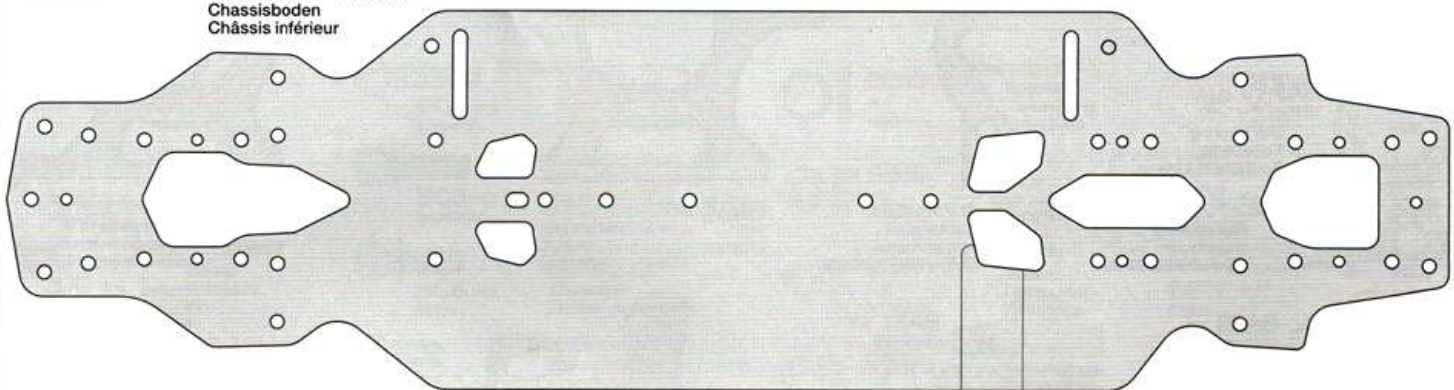
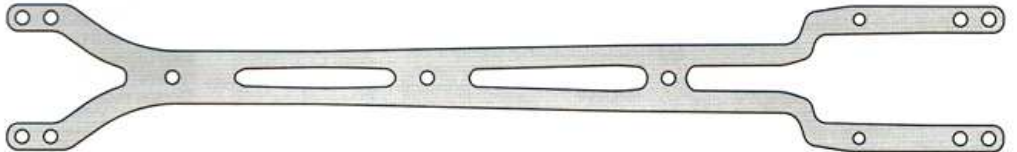

ベルト (長) .....×1  
 Drive belt (long) 51559  
 Antriebsriemen (lang)  
 Courroie (longue)

ベルト (短) .....×1  
 Drive belt (short) 51558  
 Antriebsriemen (kurz)  
 Courroie (courte)

★金具部品は少し多目に入っています。予備、セッティング用として使ってください。  
 ★Extra screws and nuts are included. Use them as spares.  
 ★Es liegen zusätzliche Schrauben und -mutter bei. Als Ersatzteile verwenden.  
 ★Des vis et des écrous supplémentaires sont inclus. Les utiliser comme pièces de rechange.

**K** PARTS ×2  
51278

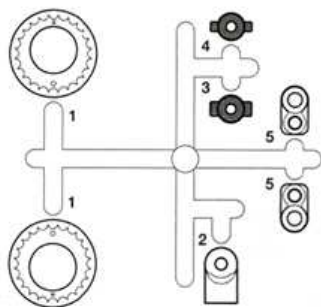

**Y** PARTS  
×1  
51536

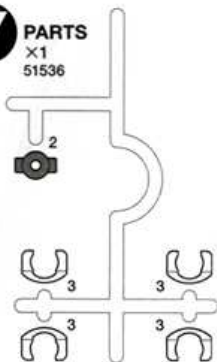

**V** PARTS  
×4  
53334

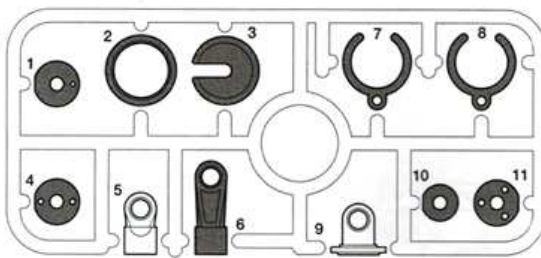

工具袋詰  
Tool bag  
Werkzeug-Beutel  
Sachet d'outillage

ナイロンバンド ×3  
Nylon band 50595  
Nylonband  
Collier en nylon

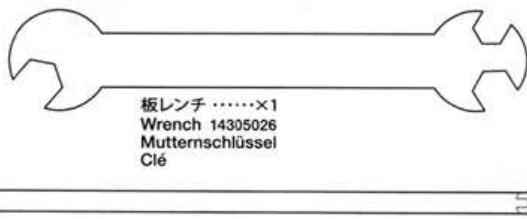

十字レンチ .....×1  
Box wrench 50038  
Steckschlüssel  
Clé à tube

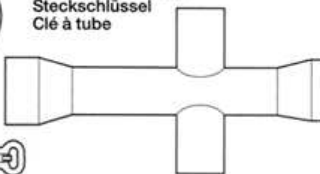

六角棒レンチ (2mm) .....×1  
Hex wrench (2mm) 12990027  
Imbusschlüssel (2mm)  
Clé Allen (2mm)



六角棒レンチ (1.5mm) .....×1  
Hex wrench (1.5mm) 50038  
Imbusschlüssel (1,5mm)  
Clé Allen (1,5mm)

**A** ①~⑦

3×8mm六角丸ビス  
Screw  
Schraube  
Vis  
**BA1** ×8  
19805765

3×5mm六角丸ビス  
Screw  
Schraube  
Vis  
**BA2** ×3  
19805990

3×6mm六角皿ビス  
Screw  
Schraube  
Vis  
**BA3** ×24  
19804210

2.6×8mm六角皿ビス  
Screw  
Schraube  
Vis  
**BA4** ×2  
19804777

2×8mm六角皿タッピングビス  
Tapping screw  
Schneidschraube  
Vis taraudeuse  
**BA5** ×4  
19804477

3×6mmホロービス  
Screw  
Schraube  
Vis  
**BA6** ×1  
19804213

3.2mmEリング  
E-Ring  
Circlip  
**BA7** ×1  
19804778

5×5mm六角ピローボール (H5)  
Ball connector  
Kugelkopf  
Connecteur à rotule  
**BA8** ×4  
19804779

840フランジベアリング  
Ball bearing  
Kugellager  
Roulement à billes  
**BA9** ×4 42115  
1510ベアリング

840フランジベアリング  
Ball bearing  
Kugellager  
Roulement à billes  
**BA10** ×2  
42110

セバレートサスマウント 1A-a  
Suspension mount 1A-a  
Aufhängungs-Befestigung 1A-a  
Support de suspension 1A-a  
**BA29** ×1  
19804784

セバレートサスマウント 1A-b  
Suspension mount 1A-b  
Aufhängungs-Befestigung 1A-b  
Support de suspension 1A-b  
**BA30** ×1  
19804784

3×1mmスペーサー  
Spacer  
Distanzring  
Entretoise  
**BA11** ×2  
53539

5×10×0.3mmシム  
Shim  
Scheibe  
Cale  
**BA12** ×2 19804536  
51444

4×0.2mmシム  
Shim  
Scheibe  
Cale  
**BA13** ×2  
53586

2×9.8mmシャフト  
Shaft  
Achse  
Axe  
**BA14** ×2  
19805776  
51444

1.6×8mmシャフト  
Shaft  
Achse  
Axe  
**BA15** ×2  
19804476  
51466

クロスシャフト  
Cross shaft  
Kegelradwelle  
Axe support de  
planétaire  
**BA16** ×2  
54311

センターシャフト  
Center shaft  
Hauptwelle  
Axe principal  
**BA17** ×1  
13454937

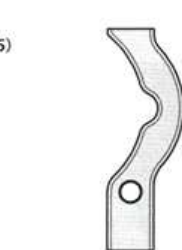

センターポスト  
Center post  
Mittelpfosten  
Colonnnette centrale  
**BA26** ×1  
13454922

セバレートサスマウント 1C-a  
Suspension mount 1C-a  
Aufhängungs-Befestigung 1C-a  
Support de suspension 1C-a  
**BA31** ×1  
19804785

セバレートサスマウント 1C-b  
Suspension mount 1C-b  
Aufhängungs-Befestigung 1C-b  
Support de suspension 1C-b  
**BA32** ×1  
19804785

5mmOリング  
O-ring  
O-Ring  
Joint torique  
**BA18** ×2  
19805701  
51466

ステアリングポスト  
Steering post  
Lagerzapfen der Lenkung  
Colonnnettes de direction  
**BA19** ×2  
13454760

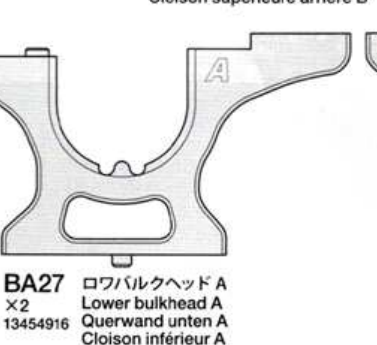

デフジョイント (長)  
Differential joint (long)  
Differential-Gelenkkapsel (lang)  
Noix de différentiel (long)  
**BA20** ×1  
51535

デフジョイント (短)  
Differential joint (short)  
Differential-Gelenkkapsel (kurz)  
Noix de différentiel (court)  
**BA21** ×1  
51535

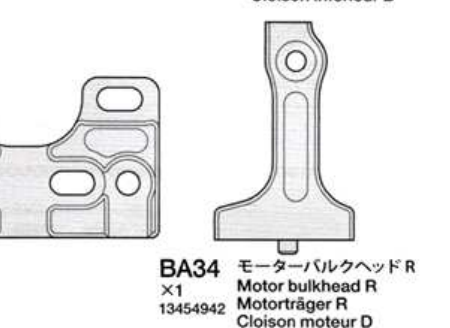

**A** デフオイル (#900・透明) ×1  
Differential oil 53445  
Differentialöl  
Huile de différentiel

**BA35** ×4  
54479

セバレートサスマウントスペーサー (0.5mm)  
Suspension mount spacer  
Aufhängungs-Distanzstück  
Entretoise de support de suspension

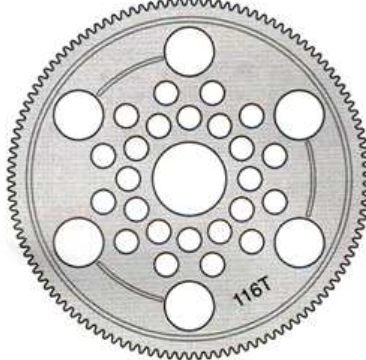

**BA41** 116Tスパークギヤ  
×1  
51557  
Spur gear  
Stirnradgetriebe  
Pignon intermédiaire

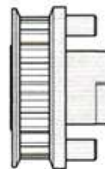

**BA36** ×1  
13454936  
メインプーリー  
Main pulley  
Haupt-Zahnriemenrad  
Poulie principale



**BA37** ×1  
13454938  
プーリー  
Drive pulley  
Antriebsriemenrad  
Poulie d'entraînement

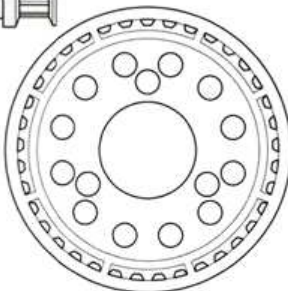

**BA42** 37Tワンウェイプーリー  
×1  
54023  
37T One-way pulley  
37Z Riemenscheibe des Freilaufs  
Poulie 37 dts de roue libre



**BA38** ×1  
13454935

ダイレクトホルダー  
Direct holder  
Direktantriebs-  
Mitnehmer  
Support direct

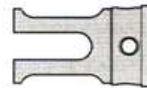

**BA39**  
×2  
19804512

ダイレクトカップ  
Direct cup  
Direktantriebs-  
Mitnehmerhülse  
Coupelle directe

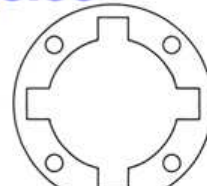

**BA40** デフガスケット  
×1  
51464  
Differential gasket  
Differentialgehäuse-Dichtung  
Joint de carter de différentiel

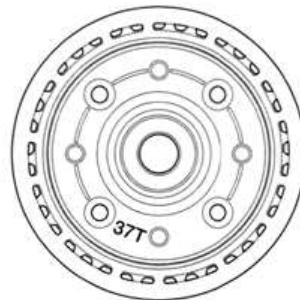

**BA43** 37Tギヤデフプーリー  
×1  
51468  
Differential pulley  
Zahnriemenrad  
Poulie de différentiel



**BA44** ギヤデフプーリーケース  
×1  
51468  
Differential case  
Differentialgehäuse  
Carter de différentiel

**B** 8~13

**BA8** ×3  
19804779  
5×5mm六角ビローボール (H5)  
Ball connector  
Kugelkopf  
Connecteur à rotule

**BB6** ×6  
53642  
5mmビローボール  
Ball connector  
Kugelkopf  
Connecteur à rotule

**BA1** ×2  
19805765  
3×8mm六角丸ビス  
Screw  
Schraube  
Vis

**BB1** ×11  
19804212  
3×6mm六角丸ビス  
Screw  
Schraube  
Vis

**BB2** ×1  
19805957  
3×10mm六角皿ビス  
Screw  
Schraube  
Vis

**BB3** ×4  
19805767  
3×8mm六角皿ビス  
Screw  
Schraube  
Vis

**BA3** ×1  
19804210  
3×6mm六角皿ビス  
Screw  
Schraube  
Vis

**BB4** ×2 19804334  
2.6×8mmキャップスクリュー  
Cap screw  
Zylinderkopfschraube  
Vis à tête cylindrique

**BB5** ×4  
19804780  
4×8mmホロービス  
Screw  
Schraube  
Vis

**BB7** ×8  
53709  
サスボール  
Suspension ball  
Aufhängungs-Kugel  
Rotule de suspension

**BB8** ×2  
42108  
630ベアリング  
Ball bearing  
Kugellager  
Roulement à billes

**BB9** ×2  
13455917  
6.5×3.05×1mmスペーサー  
Spacer  
Distanzring  
Entretoise

**BB10** ×4  
19804152  
3×3mmスペーサー  
Spacer  
Distanzring  
Entretoise

**BA11** ×6  
53539  
3×1mmスペーサー  
Spacer  
Distanzring  
Entretoise

**BB11** ×2  
19805645  
3×0.7mmスペーサー  
Spacer  
Distanzring  
Entretoise

**BB12** ×6  
19804198  
3×0.5mmスペーサー  
Spacer  
Distanzring  
Entretoise

**BB13** ×2  
53587  
5×0.1mmシム  
Shim  
Scheibe  
Cale

**BB14** ×4  
53585  
3×0.1mmシム  
Shim  
Scheibe  
Cale

**BB15** ×4  
51093  
3×46mmシャフト  
Shaft  
Achse  
Axe

**BB16** ×2  
54250  
3×42mmターンバックルシャフト  
Turnbuckle shaft  
Spann-Achse  
Biellette à pas inversés

**BB17** ×1  
54247  
3×18mmターンバックルシャフト  
Turnbuckle shaft  
Spann-Achse  
Biellette à pas inversés

**BB18** ×6  
53601  
5mmアジャスター  
Adjuster  
Einstellstück  
Chape à rotule

**BB19** ×1  
13454932  
サスマウント 1C  
Suspension mount 1C  
Aufhängungs-Befestigung 1C  
Support de suspension 1C

**BB20** ×1  
13454933  
サスマウント 1E  
Suspension mount 1E  
Aufhängungs-Befestigung 1E  
Support de suspension 1E

**BB21** ×2  
53932  
サスマウントスペーサー (0.5mm)  
Suspension mount spacer  
Aufhängungs-Distanzstück  
Entretoise de support de suspension

**BB22** ×2  
13454924  
ステアリングアーム  
Steering arm  
Schubstange  
Commande de direction

**BB23** ×1  
13454925  
ステアリングブリッジ  
Steering bridge  
Lenkungs-Brücke  
Pontet de direction

**BB24** ×1 13454923  
ベルトスタビマウント  
Belt stabilizer mount  
Halterung des Riemen-Stabilisators  
Suport de stabilisateur de courroie

**BB25** ×1 13454923  
ベルトスタビマウント  
Belt stabilizer mount  
Halterung des Riemen-Stabilisators  
Suport de stabilisateur de courroie

**BB26** ×1 13454923  
ベルトスタビマウント  
Belt stabilizer mount  
Halterung des Riemen-Stabilisators  
Suport de stabilisateur de courroie

**BB27** ×1 13454923  
ベルトスタビマウント  
Belt stabilizer mount  
Halterung des Riemen-Stabilisators  
Suport de stabilisateur de courroie

**C** 14~19

**BC4** ×4  
19804782  
5×10mm六角ビローボール  
Ball connector  
Kugelkopf  
Connecteur à rotule

**BC5** ×2  
19804543  
5×9mm六角ビローボール (短)  
Ball connector (short)  
Kugelkopf (kurz)  
Connecteur à rotule (court)

**BC6** ×2  
53907  
5×8mm六角ビローボール  
Ball connector  
Kugelkopf  
Connecteur à rotule

**BC7** ×2  
53906  
5×5mm六角ビローボール  
Ball connector  
Kugelkopf  
Connecteur à rotule

**BC11** ×6  
42113  
1050ベアリング  
Ball bearing  
Kugellager  
Roulement à billes

**BC12** ×2  
42220  
1050ベアリング (3mm幅)  
Ball bearing (3mm)  
Kugellager (3mm)  
Roulement à billes (3mm)

**BC13** ×4  
19804372  
5×1.5mmスペーサー  
Spacer  
Distanzring  
Entretoise

**BB10** ×2  
19804152  
3×3mmスペーサー  
Spacer  
Distanzring  
Entretoise

**BB11** ×2  
19805645  
3×0.7mmスペーサー  
Spacer  
Distanzring  
Entretoise

**BB12** ×6  
19804198  
3×0.5mmスペーサー  
Spacer  
Distanzring  
Entretoise

**BC14** ×2  
19804396  
4.6×4.7mmフランジパイプ  
Flanged tube  
Kragenrohr  
Tube à flasque

**BC15** ×2  
19804382  
4.5×3.5mmフランジパイプ  
Flanged tube  
Kragenrohr  
Tube à flasque

**BB13** ×4  
53587  
5×0.1mmシム  
Shim  
Scheibe  
Cale

**BC16** ×2  
53827  
2.6×25mmシャフト  
Shaft  
Achse  
Axe

**BC17** ×2  
53827  
2.6×22mmシャフト  
Shaft  
Achse  
Axe

**BC18** ×4  
50594  
2×10mmシャフト  
Shaft  
Achse  
Axe

**BA14** ×2  
51444  
2×9.8mmシャフト  
Shaft  
Achse  
Axe

**BC19** ×4  
42221  
1.6×9mmシャフト  
Shaft  
Achse  
Axe

**BB2** ×2  
19805957  
3×10mm六角皿ビス  
Screw  
Schraube  
Vis

**BA3** ×4  
19804210  
3×6mm六角皿ビス  
Screw  
Schraube  
Vis

**BC1** ×4  
19805893  
1.6×4mmキャップスクリュー  
Cap screw  
Zylinderkopfschraube  
Vis à tête cylindrique

**BC2** ×8  
50576  
3×3mmイモネジ  
Grub screw  
Madenschraube  
Vis pointeau

**BC3** ×8  
19805777  
3×2.5mmイモネジ  
Grub screw  
Madenschraube  
Vis pointeau

**BC20** ×4 3×32mm ターンバックルシャフト  
Turnbuckle shaft  
Spann-Achse  
Biellette à pas inversés  
54249

**BC21** ×2 ホイールアクスル  
Wheel axle  
Rad-Achse  
Axe de roue  
51445

**BC22** ×2 44mm スイングシャフト (青)  
Swing shaft (blue)  
Querwelle (blau)  
Axe (bleu)  
54077

**BC23** ×2 アクスルリング  
Axle ring  
Achsring  
Moyeu  
51444

**BC24** ×2 クロススパイダー  
Cross joint  
Kreuzzapfen  
Joint croisé  
51444

**BB18** ×10 5mm アジャスター  
Adjuster  
Einstellstück  
Chape à rotule  
53601

**BC25** ×4 5mm アジャスター-S  
Adjuster  
Einstellstück  
Chape à rotule  
54489

**BC26** ×2 4mm アジャスター  
Adjuster  
Einstellstück  
Chape à rotule  
51111

**BC27** ×4 ロッドストッパー  
Rod stopper  
Gestänge-Stelling  
Bague de renvoi  
53827

**BC28** ×4 スタビエンド  
Stabilizer end  
Stabilisator-Endstück  
Extrémité de barre  
anti-roulis  
19804781

**BC29** ×4 ホイールハブ  
Wheel hub  
Radnabe  
Moyeu de roue  
53570

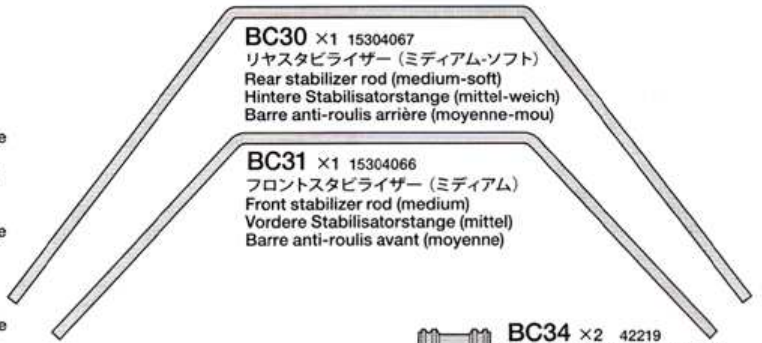

**BC32** ×2 Wカルダン アクスルシャフト  
Wheel axle  
Rad-Achse  
Axe de roue  
42218

**BC33** ×2 Wカルダン 44mm スイングシャフト  
Swing shaft  
Querwelle  
Axe  
42217

**BC34** ×2 42219  
Wカルダン ジョイントパイプ  
Joint pipe  
Verbindungsrohr  
Tubes de liaison

**BC35** ×4 42221  
Wカルダン アクスルリング  
Axle ring  
Achsring  
Moyeu

**BC36** ×4 42221  
Wカルダン クロススパイダー  
Cross joint  
Kreuzzapfen  
Joint croisé

**D** 20~24

**BA1** ×4 3×8mm 六角丸ビス  
Screw  
Schraube  
Vis  
19805765

**BB3** ×8 3×8mm 六角皿ビス  
Screw  
Schraube  
Vis  
19805767

**BD1** ×8 2mm Eリング  
E-Ring  
Circlip  
50588

**BD2** ×4 5mm ビローボールナット  
Ball connector nut  
Kugelpf-Mutter  
Ecrou-connecteur à  
rotule  
53640

**BD3** ×4 ピストン  
Piston  
Kolben  
53573

**BD4** ×4 ロッドガイド  
Rod guide  
Stangenführung  
Guide d'axe  
53574

**BD5** ×4 2mm シャフトガイド  
Shaft guide  
Stangenführung  
Guide d'axe  
84292

**BD6** ×4 ピストンロッド  
Piston rod  
Kolbenstange  
Axe de piston  
53850

**BD7** ×4 12mm Oリング  
O-ring  
O-Ring  
Joint torique  
19444361

**BD8** ×4 3mm Oリング (シリコン)  
Silicone O-ring  
Silikon-O-Ring  
Joint silicone  
53574

**BD9** ×4 42131  
ダンパーシリンダー  
Damper cylinder  
Dämpfer-Zylinder  
Corps d'amortisseur

**BD10** ×4 19444358  
シリンダーキャップ  
Cylinder cap  
Zylinder-Kappe  
Capuchon d'amortisseur

**BD11** ×4 19444359  
ロッドガイドキャップ  
Rod guide cap  
Kappe an der Gestängeführung  
Coupelle de guidage d'axe

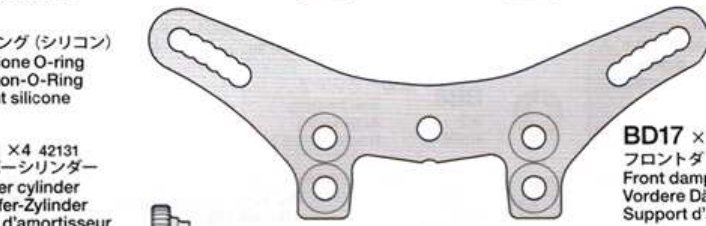
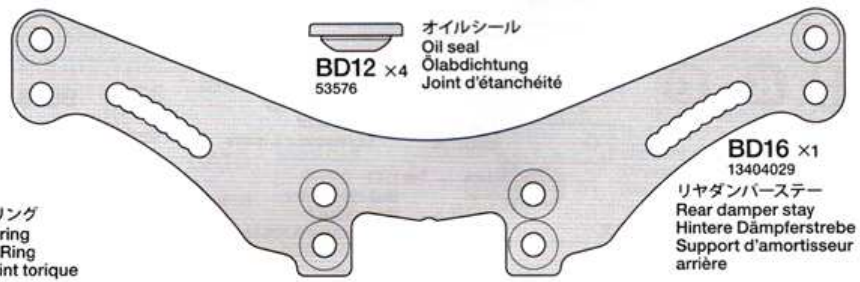

**BD13** ×4 19804414  
スプリングリテーナー  
Spring retainer  
Feder-Spanner  
Butée de ressort

**BD14** ×4 42192  
スプリングホルダー  
Spring holder  
Federhalter  
Embase de ressort

**BD15** ×4 19804783  
コイルスプリング  
(ミディアム 黒/黒)  
Coil spring  
(medium, black/black)  
Spiralfeder  
(mittel, schwarz/schwarz)  
Ressort hélicoïdal  
(moyenne, noir/noir)

ダンパーオイル .....×1  
Damper oil 53443  
Dämpfer-Öl  
Huile pour amortisseurs

**E** 25~33

**BE1** ×1 3×10mm 六角丸ビス  
Screw  
Schraube  
Vis  
19805763

**BA1** ×5 3×8mm 六角丸ビス  
Screw  
Schraube  
Vis  
19805765

**BB1** ×2 3×6mm 六角丸ビス  
Screw  
Schraube  
Vis  
19804212

**BB2** ×6 3×10mm 六角皿ビス  
Screw  
Schraube  
Vis  
19805957

**BB3** ×8 3×8mm 六角皿ビス  
Screw  
Schraube  
Vis  
19805767

**BE2** ×1 2.6×10mm キャップスクリュー  
Cap screw  
Zylinderkopfschraube  
Vis à tête cylindrique  
19805888

**BE3** ×1 3×10mm タッピングビス  
Tapping screw  
Schneidschraube  
Vis taraudeuse  
50577

**BE4** ×1 2.6×10mm タッピングビス  
Tapping screw  
Schneidschraube  
Vis taraudeuse  
50575

**BE5** ×4 4mm フランジナット  
Flange nut  
Kragennutter  
Ecrou à flasque  
42143

**BE6** ×4 3mm ワッシャー  
Washer  
Beilagscheibe  
Rondelle  
50586

**BB10** ×1 3×3mm スペーサー  
Spacer  
Distanzring  
Entretoise  
19804152

**BE7** ×1 3×2mm スペーサー  
Spacer  
Distanzring  
Entretoise  
19804153

**BB12** ×2 3×0.5mm スペーサー  
Spacer  
Distanzring  
Entretoise  
19804198

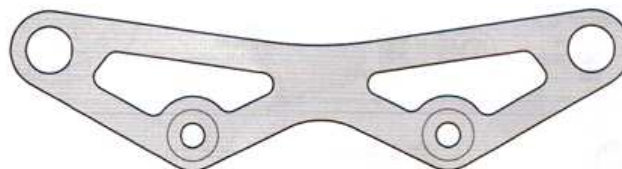

**BD2** ×1 5mm ビローボールナット  
Ball connector nut  
Kugelpf-Mutter  
Ecrou-connecteur à  
rotule  
53640

**BE8** ×4 19805899  
11.5×0.5mm スペーサー  
Spacer  
Distanzring  
Entretoise

**BE9** ×2 51000  
サーボセイバースプリング (小)  
Servo saver spring (small)  
Servo-Saver-Feder (klein)  
Ressort de sauve-servo  
(petit)

**BE10** ×1 51000  
サーボセイバースプリング (大)  
Servo saver spring (large)  
Servo-Saver-Feder (groß)  
Ressort de sauve-servo  
(grand)

**BE12** ×1 13454926  
サーボマウント  
Servo mount  
Servo-Halterung  
Support de servo

**BE13** ×1 13455898  
アンテナポスト  
Antenna post  
Antennenstange  
Pied d'antenne

**BE14** ×6 51537  
6mm スナップピン  
Snap pin  
Federstift  
Epingle métallique

**BE15** ×1 84189  
アンテナキャップ  
Antenna cap  
Antennenkappe  
Capuchon d'antenne

両面テープ (黒×20×120mm) .....×1  
Double-sided tape (black) 50171  
Doppelklebeband (schwarz)  
Adhésif double face (noir)