

M-07 CONCEPT

1/10 SCALE RADIO CONTROL FWD HIGH PERFORMANCE RACING CAR

セッティングシート
Ver 1.00
SETTING SHEET

氏名 Name 杉浦 諒 日付 Date 9/16 気温 Air temp. 18°C 湿度 Humidity 88% 路面温度 Track temp. ?

コース Track コースコンディション Track condition ベストラップ Best lap

《フロント》
《Front》

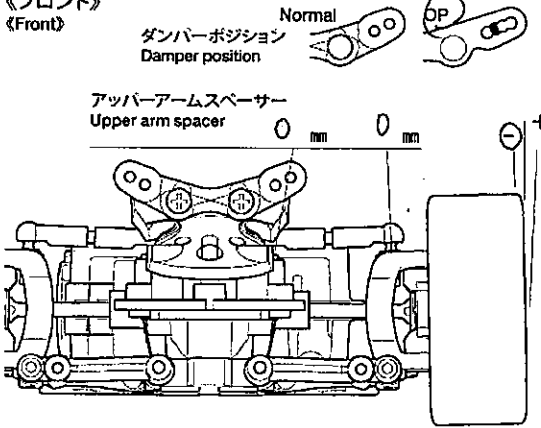

アップライト Front upright	Normal	OP
キャンバー角 Camber angle	1.5°	
車高 Ground clearance	5.5 mm	
リバウンドストローク Rebound stroke	2 mm	
フロントドライブ Front drive	ギヤテラ(カム)	
ドライブシャフト Drive shaft	W カルダン	
ホイールハブ + スペーサー Wheel hub + spacer	5 mm	

スタビライザー Stabilizer	なし	
ダンパータイプ Damper type	TRF	
ピストン Piston	3 穴	個 piece(s)
オイル Oil	400	
スプリング Spring	黄	#
リテーナー Retainer	ダウン	

《リヤ》
《Rear》

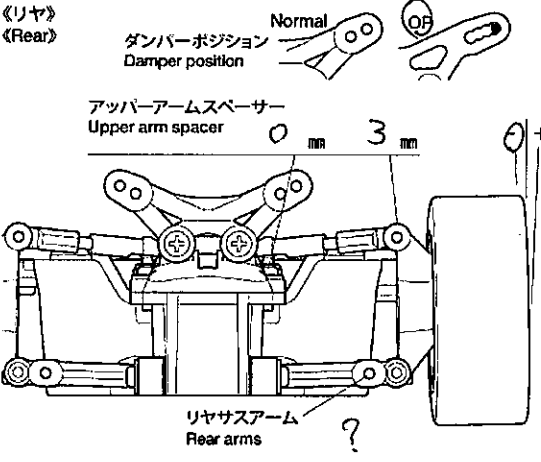

アップライト Front upright	Normal	OP
キャンバー角 Camber angle	1.5°	
車高 Ground clearance	6.0 mm	
リバウンドストローク Rebound stroke	2 mm	
リヤアクスルスぺーサー Rear axle spacer		
Inside	mm	
Outside	mm	
ホイールハブ + スペーサー Wheel hub + spacer	4+1 mm	

スタビライザー Stabilizer	ソフト	
ダンパータイプ Damper type	黄TRF	
ピストン Piston	3 穴	個 piece(s)
オイル Oil	450	
スプリング Spring	青	
リテーナー Retainer	ダウン	

フロントトー角 Toe angle (front) 1.0° アップライトスペーサー Upright spacer 0 mm ステアリングスペーサー Steering spacer 0 mm

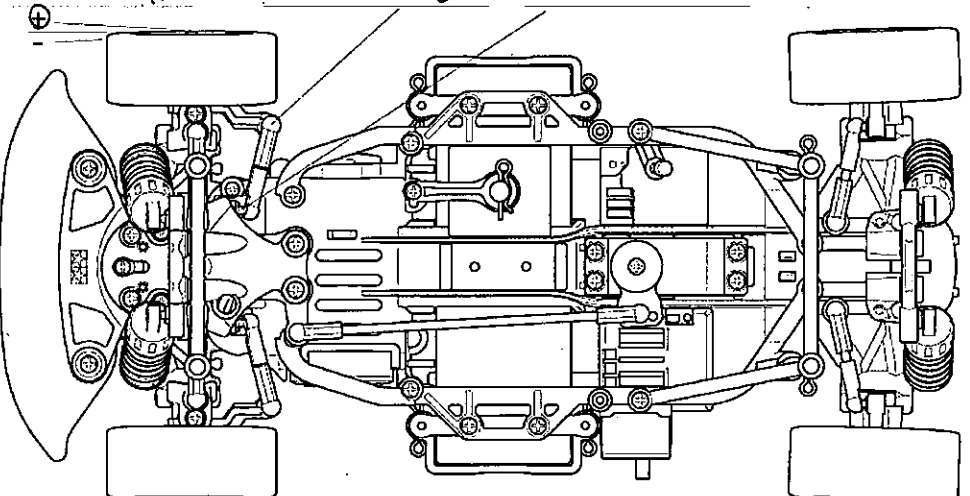

リヤサスマウント Rear suspension mounts Normal OP

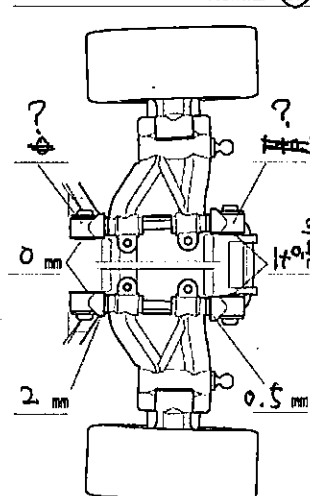

ホイールベース Wheelbase L モーター Motor 3 1/4 バッテリー Battery 1600SP g
ボディ Body デミオ ピニオンギヤ Pinion gear 20 T タイヤ Tire F S R S
ホイール Wheel F スフト R スフト インナー Tire insert F ハード R ハード