

M-07 CONCEPT

1/10 SCALE RADIO CONTROL FWD HIGH PERFORMANCE RACING CAR

セッティングシート
Ver 1.00
SETTING SHEET

氏名 Name 飯野 和義 日付 Date 9/18 気温 Air temp. - 湿度 Humidity - 路面温度 Track temp. -

コース Track カキガ7 コースコンディション Track condition - ベストラップ Best lap -

《フロント》
《Front》

ダンパーポジション Damper position Normal OP

アッパーアームスペーサー Upper arm spacer 0 mm 3 mm

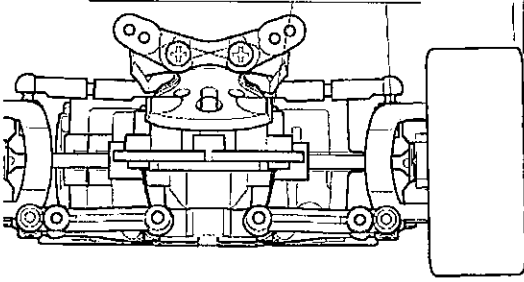

アップライト Front upright Normal OP

キャンバー角 Camber angle 2.0°

車高 Ground clearance 5.0 mm

リバウンドストローク Rebound stroke 3.0 mm

フロントドライブ Front drive ギヤテ7

ドライブシャフト Drive shaft ダブルカルダン

ホイールハブ + スペーサー Wheel hub + spacer 5.0 mm

スタビライザー Stabilizer ナシ

ダンパータイプ Damper type TRF



ナシ 個 piece(s)

ピストン Piston 2 穴 hole(s)

オイル Oil 300

スプリング Spring 黒アカ #

リテーナー Retainer ダウン

《リヤ》
《Rear》

ダンパーポジション Damper position Normal OP

アッパーアームスペーサー Upper arm spacer 3 mm 0 mm

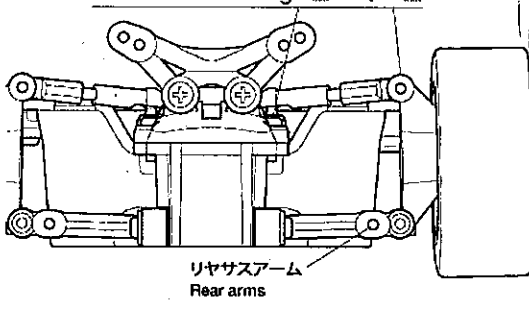

アップライト Front upright Normal OP

キャンバー角 Camber angle 2.0°

車高 Ground clearance 5.5 mm

リバウンドストローク Rebound stroke 3.0 mm

リヤアクスルスぺーサー Rear axle spacer Inside 1-7mm

Outside 1-7mm

ホイールハブ + スペーサー Wheel hub + spacer 4.0 mm

スタビライザー Stabilizer ハード

ダンパータイプ Damper type TR1

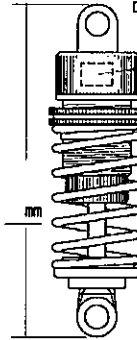

ナシ 個 piece(s)

ピストン Piston 2 穴 hole(s)

オイル Oil 400

スプリング Spring 黒キ

リテーナー Retainer ダウン

フロントトー角 Toe angle (front) -1.0°

アップライトスペーサー Upright spacer 1.0 mm

ステアリングスペーサー Steering spacer 4.0 mm

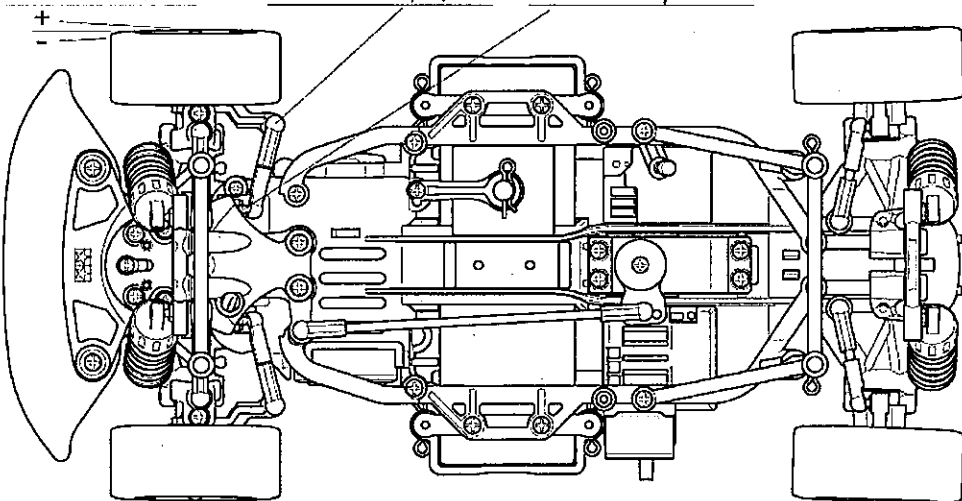

リヤサスマウント Rear suspension mounts Normal OP

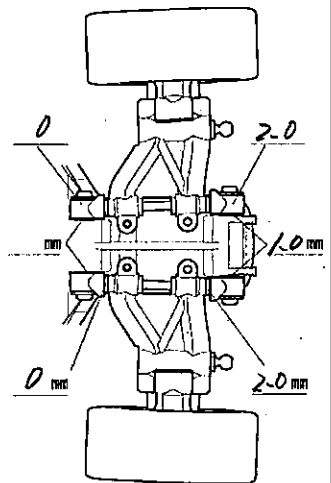

ホイールベース Wheelbase L

モーター Motor ライト

バッテリー Battery 1600SP1 g

ホイール Wheel Fライト Rライト

ボディ Body テミオ

ピニオンギヤ Pinion gear 20 T

タイヤ Tire F S R S

インナー Tire insert Fパート Rパート