

# 1/10 SCALE RADIO CONTROL FWD HIGH PERFORMANCE RACING CAR

## 1/10 電動RC FFレーシングカー M-07 CONCEPT シャーシキット

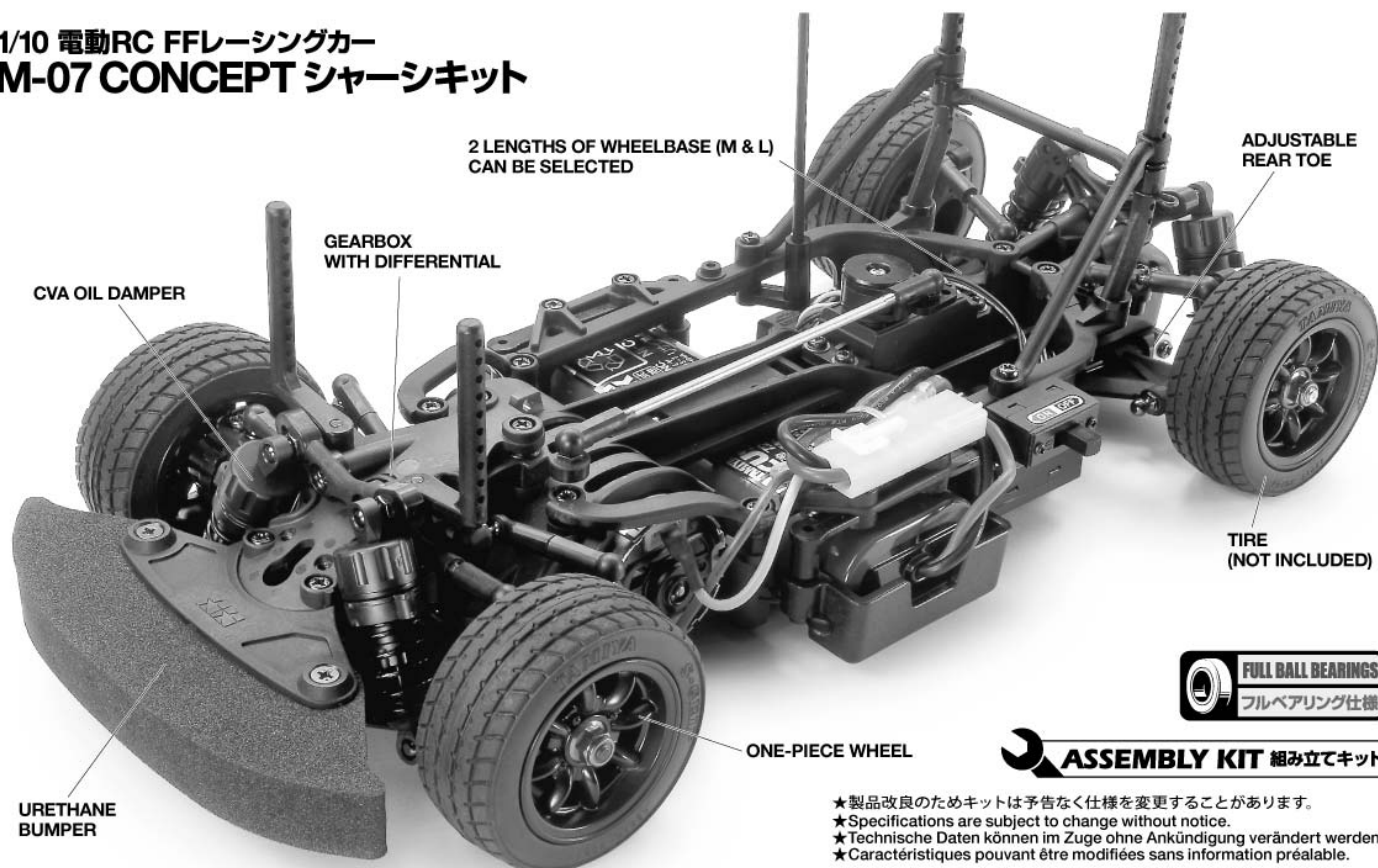

# M-07 CONCEPT CHASSIS KIT

ボディ、モーター、タイヤ、RC装置、走行用バッテリーはキットに含まれません。

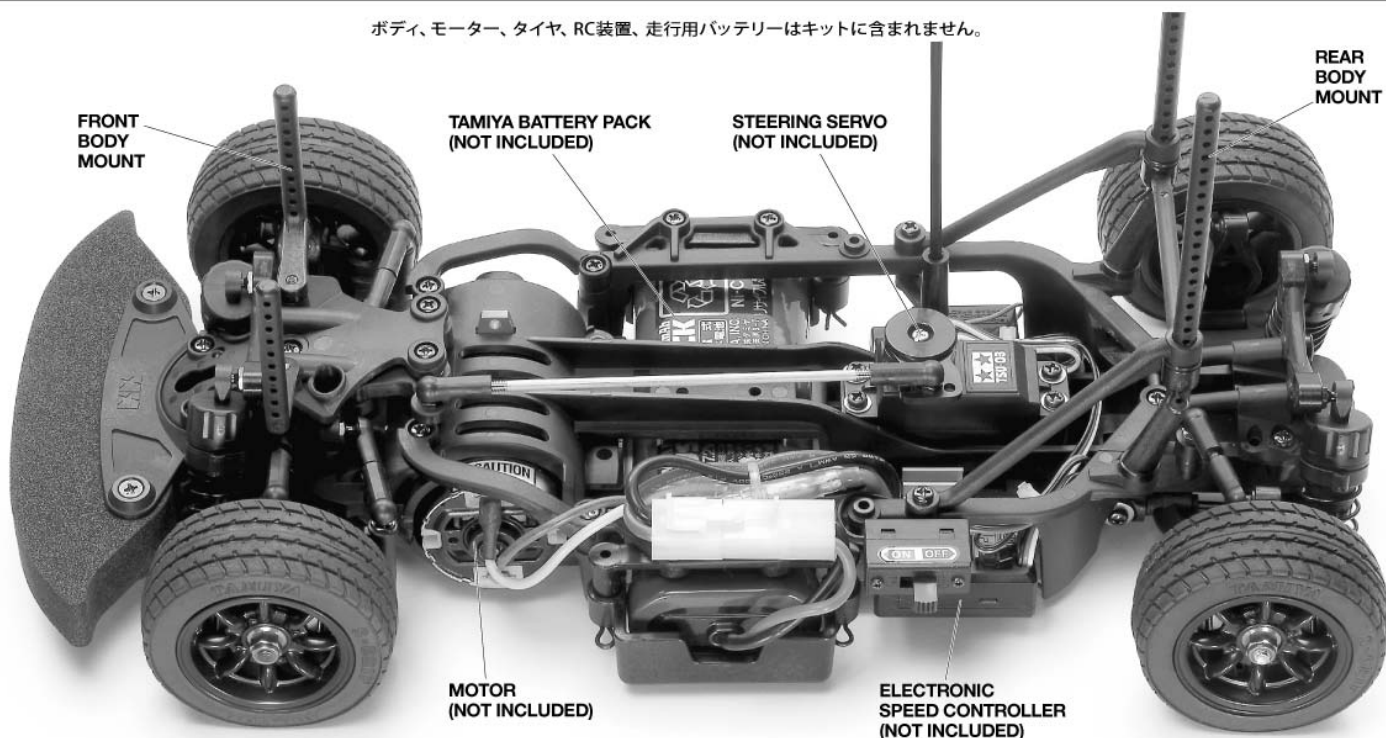

# M-07 CONCEPT CHASSIS KIT

●小学生や組み立てにできない方は、  
模型に詳しい方にお手伝いをお願いしてください。

## 組み立てる前に用意する物 ITEMS REQUIRED ERFORDERLICHES ZUBEHÖR OUTILLAGE NECESSAIRE

### 《ラジオコントロールメカ》

このRCカーには、ESC (スピードコントローラー) 付き2チャンネルプロポセット (小型受信機、小型ESC (スピードコントローラー)、標準型サーボのセットがお勧めです。) をご使用ください。他社製品を使用した場合、それによって生じた不具合につきましては保証いたしかねますのでご了承願います。

★取り扱いについては、それぞれの説明書をご覧ください。  
《走行用モーター、バッテリー・充電器》  
★キットにはモーターは含まれていません。  
Mシャーシ用モーター、タミヤ走行用バッテリーと専用充電器をご用意ください。

### 《使用できるサーボの大きさ》

Suitable servo size  
Größe der Servos  
Dimensions max des servos

(標準型サーボ)  
Standard size servo  
Servos in Standardgröße  
Servo de taille standard

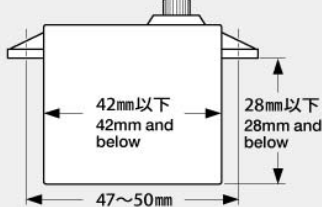

(ローハイトサーボ)  
Low-profile servo  
Flaches Servo  
Servo extra-plat

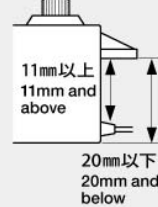

### RADIO CONTROL UNIT

Standard 2-channel R/C unit plus electronic speed controller is suggested for this model (combination of small size receiver, electronic speed controller and standard size servo is recommended).

★Read and follow instructions supplied with R/C unit.

### MOTOR / POWER SOURCE

★This kit does not include motor.  
Purchase separately sold motor, Tamiya battery pack and compatible charger.

### FERNSTEUER-EINHEIT

Für dieses Modell wird eine übliche RC-Einheit mit einem elektronischen Fahrregler vorgeschlagen (eine Kombination eines kleinen Empfängers mit elektronischem Fahrregler und Servo in Normalgröße wird empfohlen).

★Lesen und befolgen Sie die der RC-Einheit beiliegende Anleitung.

### MOTOR / STROMQUELLE

★Dieser Baukasten enthält keinen Motor.  
Motor, Tamiya Akkupack und Geeignetes Ladegerät separat erhältlich.

### ENSEMBLE DE RADIOCOMMANDE

Pour piloter ce modèle, nous vous suggérons d'employer un ensemble de radiocommande 2 voies standard avec variateur de vitesse électronique (récepteur et variateur de taille mini et servo de taille standard recommandés).

★Lire et suivre les instructions fournies avec l'ensemble R/C.

### MOTEUR / BATTERIE DE PROPULSION

★Ce kit n'inclut pas le moteur.  
Se procurer séparément un moteur, pack d'accus Tamiya et chargeur compatible.

### タミヤ・ファインスペック 2.4G プロポ / ESC付き

Tamiya FINESPEC 2.4G R/C system  
Tamiya FINESPEC 2.4G R/C System  
Ensemble R/C Tamiya FINESPEC 2.4G  
(※ESCはエレクトロニック スピードコントローラーの略です。)

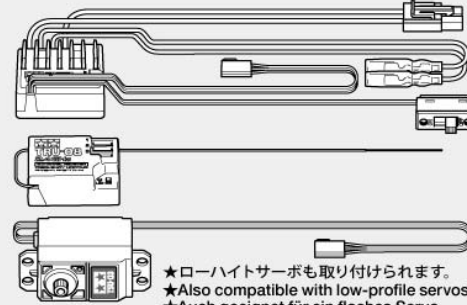

★ローハイトサーボも取り付けられます。  
★Also compatible with low-profile servos  
★Auch geeignet für ein flaches Servo  
★Egalement compatible avec des servos extra-plats



### ESC (FETアンプ) 付き2チャンネルプロポ

2-channel R/C unit with electronic speed controller  
2-Kanal RC-Einheit mit elektronischem Fahrregler  
Ensemble R/C 2 voies avec variateur électronique

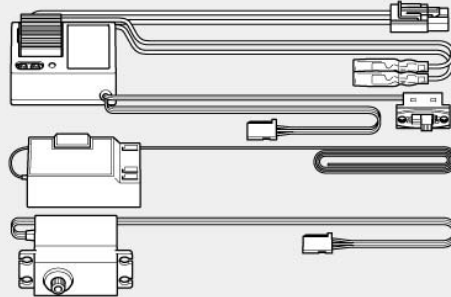

### タミヤ走行用バッテリーと専用充電器

Tamiya battery pack and compatible charger  
Tamiya Akkupack und geeignetes Ladegerät  
Pack d'accus Tamiya et chargeur compatible



### 《走行用モーター》

★キットにはモーターは含まれていません。  
23ページを参考に最適なギヤ比のとれるモーター、ピニオンギヤを選択してください。

### MOTOR

★This kit does not include motor. Choose separately available electric motor and pinion gear referring to page 23 of this manual.

### MOTOR

★Dieser Bausatz enthält keinen Motor. Wählen Sie einen getrennt erhältlichen Elektromotor und ein Ritzel gemäß Seite 23 dieses Handbuchs.

### MOTEUR

★Moteur et pignon moteur ne sont pas inclus dans ce kit. Se procurer séparément un moteur et un pignon en suivant les conseils donnés page 23 de ce manuel.

### 《走行用ボディ》

キットにはボディは含まれていません。  
電動RCカーMシャーシ用ボディパーツセットの  
●ホイールベース225mmのボディ  
●ホイールベース239mmのボディ  
を別にお買い求めください。  
★ボディによってはシャーシに干渉する部分等のカットが必要です。  
★ホイールベース210mmのボディは取り付けられません。

### BODY SHELL

Body is not included. Purchase separately sold Tamiya 1/10 scale R/C polycarbonate M-Chassis body parts set (225mm or 239mm wheelbase). Some bodies may require modification. ★210mm wheelbase bodies are not compatible.

### KAROSSERIE

Dieser Baukasten enthält keine Karosserie. Tamiya Lexan Karosserieset für M-Chassis 1/10 für Radstand 225mm bzw 239mm separat erhältlich. Bei einigen Karosserien sind Modifikationen erforderlich. ★Karosserien mit 210mm Radstand sind nicht geeignet.

### CARROSSERIE

La carrosserie n'est pas incluse. Se procurer séparément une carrosserie polycarbonate M-Chassis 1/10 Tamiya (empattement 225mm ou 239mm). Certaines carrosseries peuvent nécessiter des modifications. ★Les carrosseries à empattement de 210mm ne sont pas compatibles.

### 《用意する工具》

## RECOMMENDED TOOLS BENÖTIGTE WERKZEUGE OUTILLAGE

+ドライバー (大)  
+ Screwdriver (large)  
+ Schraubenzieher (groß)  
Tournevis + (grand)



+ドライバー (小)  
+ Screwdriver (small)  
+ Schraubenzieher (klein)  
Tournevis + (petit)



クラフトナイフ  
Modeling knife  
Modellbaumesser  
Couteau de modéliste



ラジオペンチ  
Long nose pliers  
Flachzange  
Pincers à becs longs



ニッパー  
Side cutters  
Seitenschneider  
Pincers coupantes



はさみ  
Scissors  
Schere  
Ciseaux

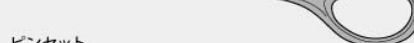

ピンセット  
Tweezers  
Pinzette  
Précettes

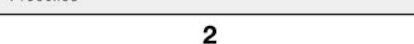

ピンバイス (ドリル刃2.5mm)  
Pin vise (2.5mm drill bit)  
Schraubstock (2.5mm Spiralbohrer)  
Outil à percer (2.5mm de diamètre)



ネジ止め剤 (中強度)  
Thread lock  
Schraubensicherung  
Frein-filet

瞬間接着剤 (タイヤ用)  
Instant cement  
Sekundenkleber  
Colle rapide

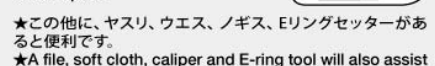

★この他に、ヤスリ、ウエス、ノグス、Eリングセッターがあると便利です。  
★A file, soft cloth, caliper and E-ring tool will also assist in construction.  
★Beim Zusammenbau können eine Feile, ein weiches Tuch, ein Meßschieber und ein E-Ring-Abzieher hilfreich sein.  
★Une lime, un chiffon, un pied à coulisse et un outil à circlip seront également utiles.



●組み立てる前に説明図を必ずお読みください。また、保護者の方もお読みください。



●小さなお子様のいる場所での工作はおやめください。小さな部品やビニール袋を口に入れたりする危険があります。



●小学生やうまく組み立てられない方は、保護者の方やRCカーに詳しい方にお手伝いをお願いしてください。



●工具で固い物を切らないでください。刃が折れるなどの危険があります。



●色を塗る時や、接着剤を使う場合は必ず窓を開けて換気に注意してください。

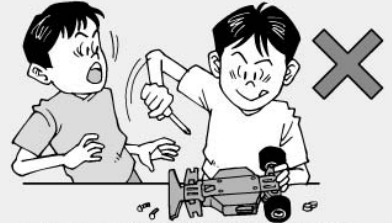

●組み立てる時はまわりに注意してください。また、工具を振り回すようなことはやめてください。

### CAUTION

- Read carefully and fully understand the instructions before commencing assembly. A supervising adult should also read the instructions if a child assembles the model.
- When assembling this kit, tools including knives are used. Extra care should be taken to avoid personal injury.
- Read and follow the instructions supplied with paints and/or cement, if used (not included in kit).
- Keep out of reach of small children. Children must not be allowed to put any parts in their mouths or pull vinyl bags over their heads.

### VORSICHT

- Bevor Sie mit dem Zusammenbau beginnen, sollten Sie alle Anweisungen gelesen und verstanden haben. Falls ein Kind das Modell zusammenbaut, sollte ein beaufsichtigender Erwachsener die Bauanleitung ebenfalls gelesen haben.
- Beim Zusammenbau dieses Bausatzes werden Werkzeuge einschließlich Messer verwendet. Zur Vermeidung von Verletzungen ist besondere Vorsicht angebracht.
- Wenn Sie Farben und/oder Kleber verwenden (nicht im Bausatz enthalten), beachten und befolgen Sie die dort beiliegenden Anweisungen.
- Bausatz von kleinen Kindern fernhalten. Kindern darf keine Möglichkeit gegeben werden, irgendwelche Teile in den Mund zu nehmen oder sich Plastiktüten über den Kopf zu ziehen.

### PRECAUTIONS

- Bien lire et assimiler les instructions avant de commencer l'assemblage. La construction du modèle par un enfant doit s'effectuer sous la surveillance d'un adulte.
- L'assemblage de ce kit requiert de l'outillage, en particulier des couteaux de modélisme. Manier les outils avec précaution pour éviter toute blessure.
- Lire et suivre les instructions d'utilisation des peintures et ou de la colle, si utilisées (non incluses dans le kit).
- Garder hors de portée des enfants en bas âge. Ne pas laisser les enfants mettre en bouche ou sucer les pièces, ou passer un sachet vinyl sur la tête.

### 《タミヤ・ファインスペック 2.4G プロボ / ESC (スピードコントローラー) 付き》 TAMIYA FINESPEC 2.4G R/C SYSTEM (WITH ELECTRONIC SPEED CONTROLLER)

### 《2チャンネルプロボの名称》

- 送信機=コントロールボックスとなるもので、ステアリング、スロットルの操作を電波信号に変えて発信します。  
●ステアリングホイール、スロットルトリガー=ステアリングホイールでステアリングサーボを、スロットルトリガーでESCをコントロールします。
- 受信機=送信機からの電波を受け、それをESCやサーボにつなえます。  
※アンテナのない受信機もあります。
- ESC (スピードコントローラー)=受信機が受けた電波信号を電気的な信号に変え、車のスピードをコントロールします。
- ステアリングサーボ=受信機が受けた電波信号を機械的な動きに変え、ハンドルを切ります。

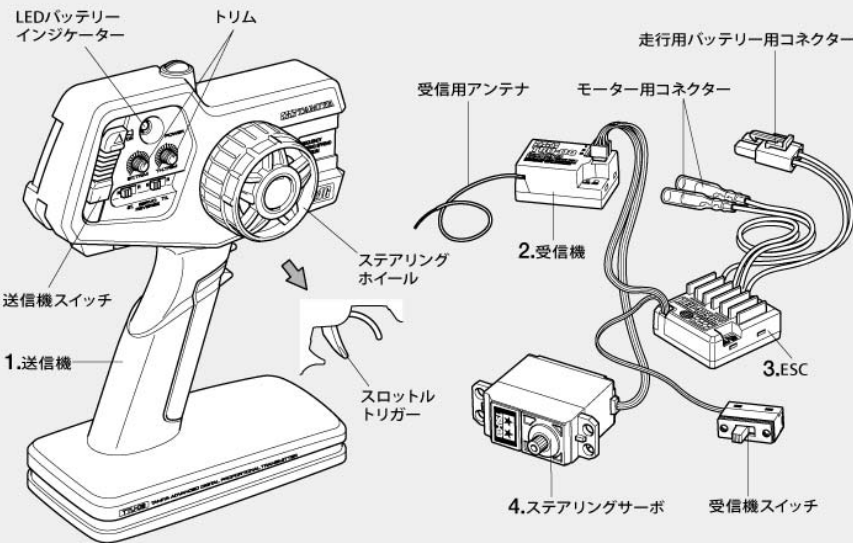

### COMPOSITION OF 2-CHANNEL R/C UNIT

- Transmitter: Serves as control box. Steering wheel/stick and throttle trigger/stick movements are transformed into radio signals which are transmitted through the antenna.  
●Wheel & Trigger: Moves servos, which steer car and adjust throttle.
- Receiver: Accepts signals from the transmitter and converts them into pulses that operate the model's servo and speed controller.
- Electronic speed controller: Accepts signals received from the receiver and controls the current going to the motor.
- Steering servo: Transforms signals received from the receiver into mechanical movements.

### ZUSAMMENSTELLUNG DER 2-KANAL RC-EINHEIT

- Sender: Dient als Steuergerät. Lenkrad/-knüppel- und Gaszuggriff/-knüppelbewegungen werden in Funksignale umgewandelt und über die Antenne ausgesendet.  
●Lenkrad und Gaszuggriff: Setzt die Servos in Bewegung, welche das Auto lenken und Gas geben.
- Empfänger: Der Empfänger nimmt die Signale des Senders auf und wandelt sie in Steuerimpulse für das Lenkservo und den Fahrregler um.
- Elektronischer Fahrregler: Erhält Steuersignale vom Empfänger und regelt den zum Motor fließenden Strom.
- Lenkservo: Wandelt die vom Empfänger kommenden Lenksignale in mechanische Bewegung um.

### COMPOSITION D'UN ENSEMBLE R/C 2 VOIES

- Emetteur: sert de boîtier de commande. Les actions sur le manche de direction/volant ou sur le manche de gaz/gâchette sont converties en signaux radio transmis par le biais de l'antenne.  
●Volant/Gâchette: permettent de contrôler respectivement la direction et le régime moteur du modèle.
- Récepteur: capte les signaux de l'émetteur, les convertit en impulsions et contrôle les mouvements du(des) servo(s) et le variateur électronique de vitesse.
- Variateur électronique de vitesse: reçoit un signal du récepteur et régule la quantité de courant alimentant le moteur.
- Servo de direction: convertit les signaux émanant du récepteur en mouvements mécaniques.

### 《スティックタイプ送信機》STICK TYPE TRANSMITTER

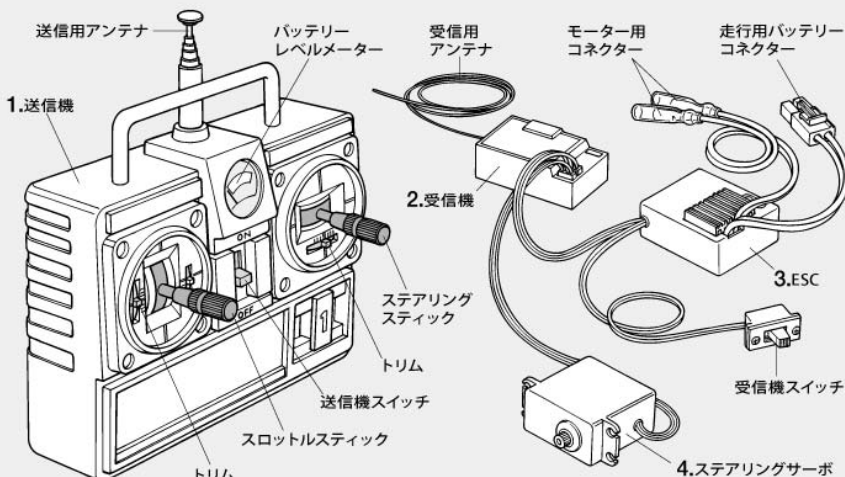





★お買い求めの際、また組み立ての前には必ず内容をお確かめください。万一不良部品、不足部品などありました場合には、お買い求めの販売店にご相談ください。

★小さなビス、ナット類が多く、よく似た形の部品もあります。図をよく見てゆっくり確実に組んでください。金具部品は少し多目に入っています。予備として使ってください。

このマークはグリスを塗る部分に指示しました。必ず、グリスアップして、組みこんでください。

★There are many small screws, nuts and similar parts. Assemble them carefully referring to the drawings. To prevent trouble and finish the model with good performance, it is necessary to assemble each step exactly as shown.

Apply grease to the places shown by this mark. Apply grease first, then assemble.

★Viele kleine Schrauben und Muttern etc. müssen genau der Anleitung nach eingebaut werden. Exaktes Bauen bringt ein gutes Modell mit bester Leistung.

Stellen mit diesem Zeichen erst fetten, dann zusammenbauen.

★Il y a beaucoup de petites vis, d'écrous et de pièces similaires. Les assembler soigneusement en se référant aux dessins. Pour éviter les erreurs suivre les stades du montage dans l'ordre indiqué.

Graisser les endroits indiqués par ce symbole. Graisser d'abord, assembler ensuite.

※の部品はキットには含まれていません。  
Parts marked ※ are not included in kit.  
Teile mit ※ sind im Bausatz nicht enthalten.  
Les pièces marquées ※ ne sont pas incluses dans le kit.

★組み立てに入る前に説明図を最後までよく見て、全体の流れをつかんでください。

★各部品の寸法精度を高めてあり、ビスのねじ込み等が硬い場合があります。その際には少量のグリスを付けて組み立ててください。

★Study the instructions thoroughly before assembly.

★Apply grease to screw tips if the fit is tight.

★Vor Baubeginn die Bauanleitung genau durchlesen.

★Auf die Schraubenspitze Fett auftragen falls der Sitz zu stramm ist.

★Assimilez les instructions parfaitement avant l'assemblage.

★Appliquer de la graisse à l'extrémité de la vis si l'assemblage est trop juste.

●このシャーシキットはリヤセクションの組み立て（リヤアームの取り付け向き）によって2種類のホイールベースが製作できます。ボディに合わせてホイールベースを選択してください。

●This kit can be assembled into 2 wheelbases by altering rear section assembly. Assemble with your desired wheelbase following the relevant instructions in this manual.

●Bei diesem Bausatz sind durch Änderung im Zusammenbau des Heckbereichs 2 Radstände möglich. Beachten Sie untenstehende Anleitung zum Zusammenbau des von Ihnen gewünschten Radstands.

●Ce kit peut être assemblé avec deux empattements différents en modifiant l'assemblage de la section arrière. Assemblez avec l'empattement désiré en suivant les instructions correspondantes.

M-07 M : 225 mm  
(ミドルホイールベース)  
(Middle Wheelbase)

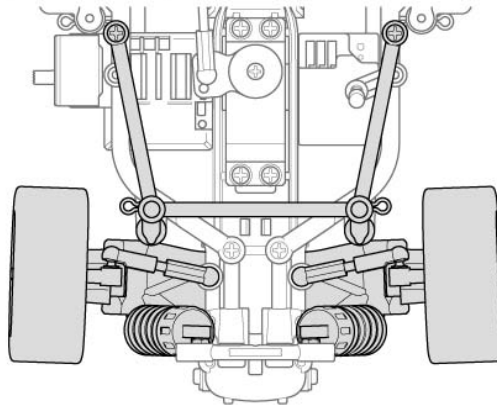

M-07 L : 239 mm  
(ロングホイールベース)  
(Long Wheelbase)

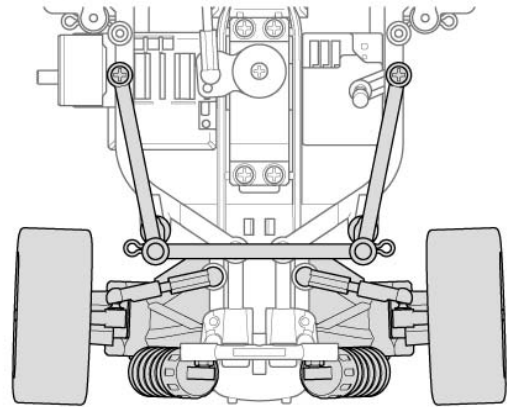

★ホイールベース：210mm（ショートホイールベース）には組み立てられません。

★This chassis kit can not be assembled into a 210mm (Short) wheelbase.

★Dieses Chassis kann nicht mit einem Radstand von 210mm gebaut werden.

★Ce châssis ne peut pas être assemblé avec un empattement de 210mm (court).

A

1~5

袋詰Aを使用します  
BAG A / BEUTEL A / SACHET A

1



3×6mm丸ビス  
Screw  
Schraube  
Vis



5mmビローボール  
Ball connector  
Kugelkopf  
Connecteur à rotule



ステアリングポスト  
Steering post  
Lagerzapfen der Lenkung  
Colonnettes de direction

★各部品の寸法精度を高めてあります。組み立てにはヤスリ、ドリル、タッパ等での加工が必要な場合があります。ネジの下穴加工にはタッパをご利用ください。

★As this kit is for experienced users, design tolerances of parts are very tight. Files and drills will be used for fine adjustment. Make threads using Thread Forming Tap.

★Dies ist ein Bausatz für Fortgeschrittene, daher sind die Toleranzen bei der Auslegung der Teile sehr eng. Zur Anpassung sind ggf. Feilen und Bohrer erforderlich. Unter Verwendung des Gewindefräasers Gewinde schneiden.

★Ce kit étant destiné à des utilisateurs expérimentés, les tolérances de conception des pièces sont minimes. Limes et forets seront utilisés pour les réglages fins. Faire un filetage avec un outil à fileter.

1 シャーシの組み立て  
Chassis  
Châssis

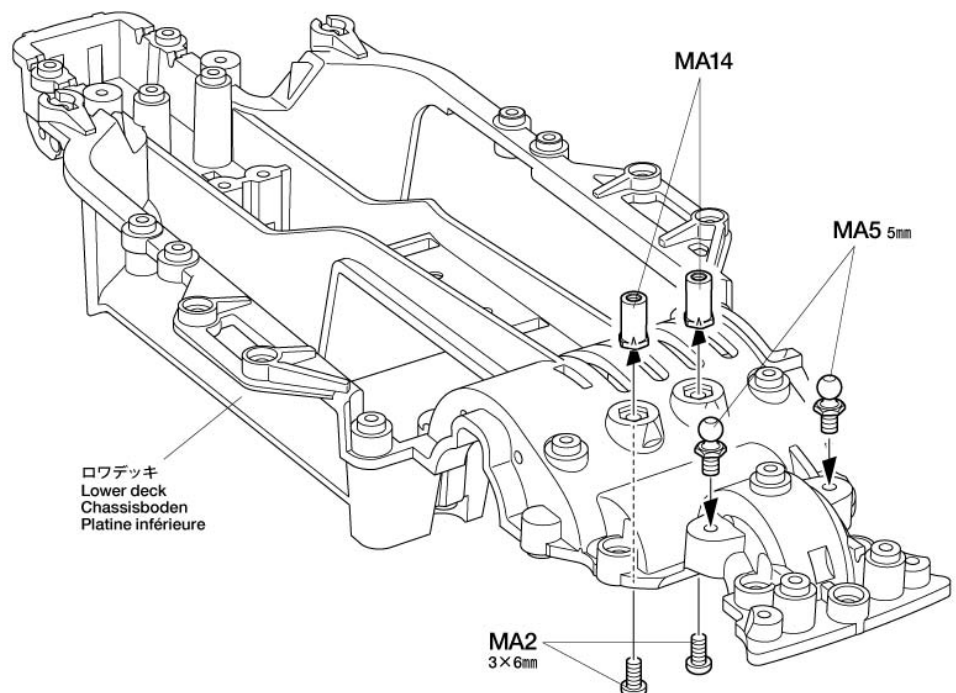



**2**

**MA4** ×4  
2×8mm 皿タッピングビス  
Tapping screw  
Schneidschraube  
Vis décollétée

**MA6** ×2  
1.6×8mm シャフト  
Shaft  
Achse  
Axe

**MA7** ×2  
5mm Oリング (赤)  
O-ring (red)  
O-Ring (rot)  
Joint torique (rouge)

**MA8** ×2  
1510 ベアリング  
Ball bearing  
Kugellager  
Roulement à billes

**MA12** ×2  
5×10×0.3mm シム  
Shim  
Scheibe  
Cale

**MA15** ×2  
デフジョイントカップ  
Differential joint cup  
Differential-Gelenkkapsel  
Noix de différentiel

**MA16** ×1  
52T ギヤデフケース  
Differential case  
Differentialge-  
häuse  
Carter de  
différentiel

**MA17** ×1  
ギヤデフカバー  
Differential cover  
Differential-  
Abdeckung  
Couvercle de  
différentiel

**MA20** ×1  
デフガスケット  
Differential  
gasket  
Differentialge-  
häuse-Dichtung  
Joint de carter de  
différentiel

**3**

**MA3** ×3  
3×8mm 皿ビス  
Screw  
Schraube  
Vis

**MA9** ×1  
1150 ベアリング  
Ball bearing  
Kugellager  
Roulement à billes

**MA10** ×1  
850 ベアリング  
Ball bearing  
Kugellager  
Roulement à billes

**MA13** ×1  
センターシャフト  
Center shaft  
Hauptwelle  
Axe principal

**GB2** ×1  
スパーギヤ  
Spur gear  
Stirnradgetriebe  
Pignon intermédiaire

**2** デフギヤの組み立て  
Differential gear  
Differentialgetriebe  
Différentiel

★きれいに切り取ります。  
★Remove.  
★Entfernen.  
★Enlever.

GV1 GV2

GV3 GV1

デフオイル (#100,000)  
Differential oil  
Differentialöl  
Huile de différentiel

★GV3までオイルを  
入れます。  
★Fill with oil up to the  
level of GV3.  
★Mit Öl bis auf Höhe  
von GV3 füllen.  
★Remplir jusqu'au  
niveau de GV3.

**GV2**  
★みぞに入れます。  
★Fit into grooves.  
★In die Ausneh-  
mungen einpassen.  
★Insérer dans les  
rainures.

**MA6** 1.6×8mm  
**MA12** 5×10×0.3mm  
**MA7** 5mm  
**MA16**

**MA15**

上下反転  
Turn upside down.  
Die Oberseite nach  
unten drehen.  
Retourner.

**MA4** 2×8mm  
**MA20**

**GV2**  
★みぞに入れます。  
★Fit into grooves.  
★In die Ausneh-  
mungen einpassen.  
★Insérer dans les  
rainures.

**MA6** 1.6×8mm  
**MA12** 5×10×0.3mm  
**MA7** 5mm  
**MA17**

**MA15**

**MA8** 1510

**MA8** 1510

**3** スパーギヤの取り付け  
Attaching spur gear  
Stirnradgetriebe-Einbau  
Fixation du pignon intermédiaire

**MA3** 3×8mm  
★ネンロック剤 (別売) で緩み止め  
をしてください。  
★Apply thread lock (available  
separately).  
★Tragen Sie Schraubensicherung  
(separat erhältlich) auf.  
★Appliquer du frein-filet  
(disponible séparément).

**GB2**

**MA10** 850

**MA9** 1150





**B3**

**MA3** 3×8mm

**MA19**  
モータープレート  
Motor plate  
Motor-Platte  
Plaque-moteur

**MA13**

**4**

-  3×8mm丸ビス  
Screw  
Schraube  
Vis  
**MA1** ×8
-  1150ベアリング  
Ball bearing  
Kugellager  
Roulement à billes  
**MA9** ×1
-  840ベアリング  
Ball bearing  
Kugellager  
Roulement à billes  
**MA11** ×1
-  **MA18** ×1  
カウンターシャフト  
Counter shaft  
Vorgelegewelle  
Axe de pignon  
intermédiaire
-  **GB1**×1  
カウンターギヤ ×1  
Counter gear  
Vorgelege-Rad  
Pignon intermédiaire

**5**

-  3×8mm丸ビス  
Screw  
Schraube  
Vis  
**MA1** ×3

**NOTE**

《防塵》  
Sponge sheet  
Schaumgummi-Vlies  
Feuille mousse

- ★付属のスポンジシートを下図のように貼ることで防塵効果があります。
- ★Attach sponge sheet as shown below to help prevent dust from entering.
- ★Schaumgummi-Vlies wie gezeigt anbringen, um das Eindringen von Staub zu verhindern.
- ★Appliquer de la feuille mousse comme montré ci-dessous pour empêcher la poussière d'entrer.

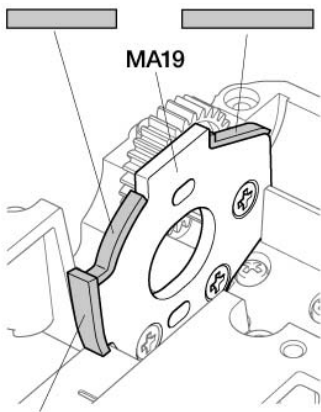

- ★スポンジシートで隙間を覆います。
- ★Use to cover gaps.
- ★Benutzen, um Lücken abzudecken.
- ★Utiliser pour couvrir les ouvertures.

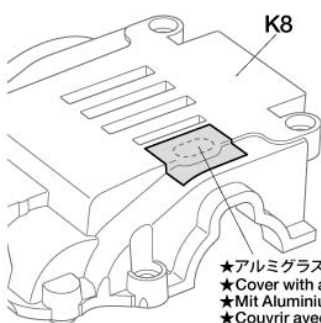

- ★アルミグラステープで穴を覆います。
- ★Cover with aluminum glass tape.
- ★Mit Aluminium-Glasfaser Klebeband abdecken.
- ★Couvrir avec de la bande renforcée aluminium.

**4**

ギヤの取り付け  
Attaching gears  
Getriebe-Einbau  
Installation des pignons

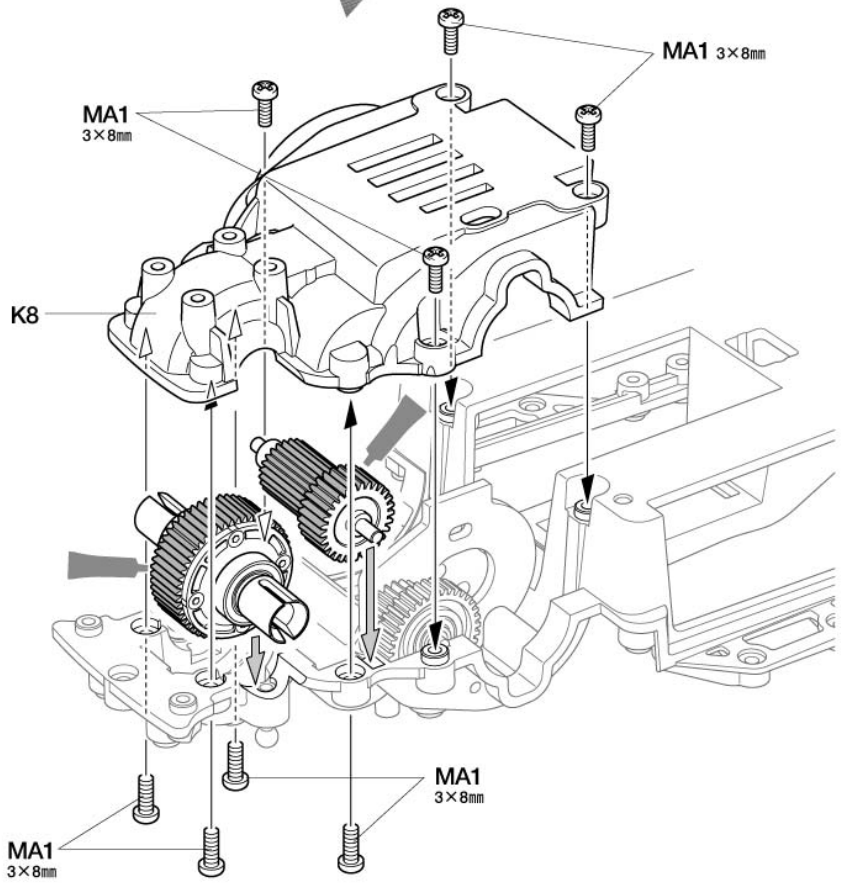
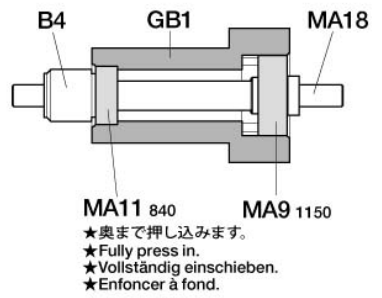
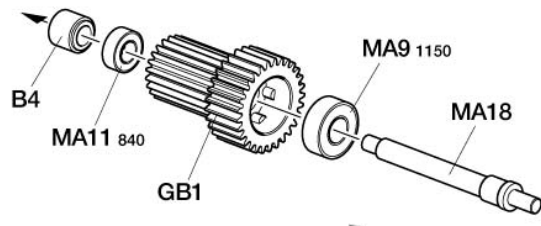

**5**

フロントバンパーの取り付け  
Attaching front bumper  
Vordere Stoßfänger-Einbau  
Fixation du pare-chocs avant

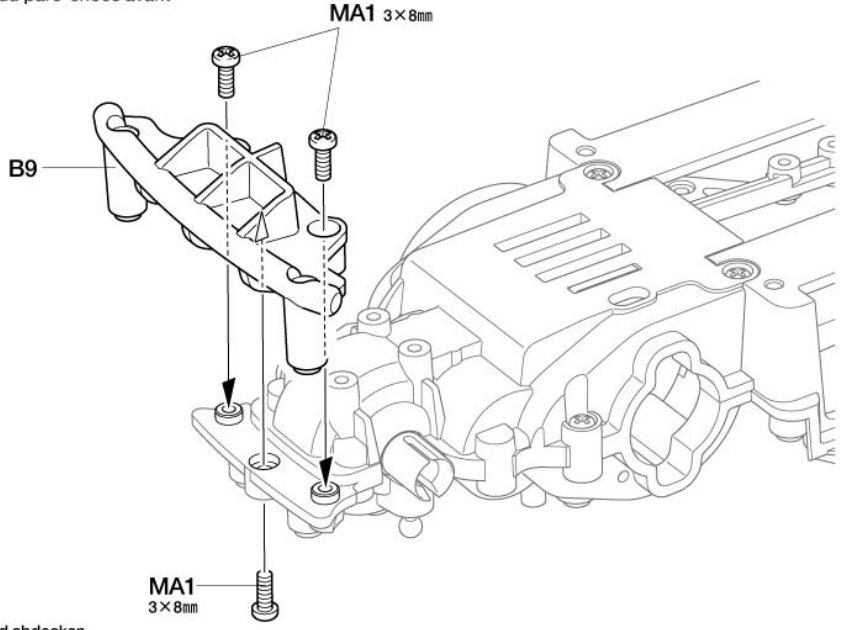

**B****6~16**袋詰Bを使用します  
BAG B / BEUTEL B / SACHET B**6**

MA5 ×2

5mmビローボール  
Ball connector  
Kugelkopf  
Connecteur à rotule

MB1 ×2

2.6×5mmトラスビス  
Screw  
Schraube  
Vis

MB4 ×2

3×4mmイモネジ  
Grub screw  
Madenschraube  
Vis pointeauMB11×2 3×46mmシャフト  
Shaft  
Achse  
Axe**6**

フロントアームの組み立て

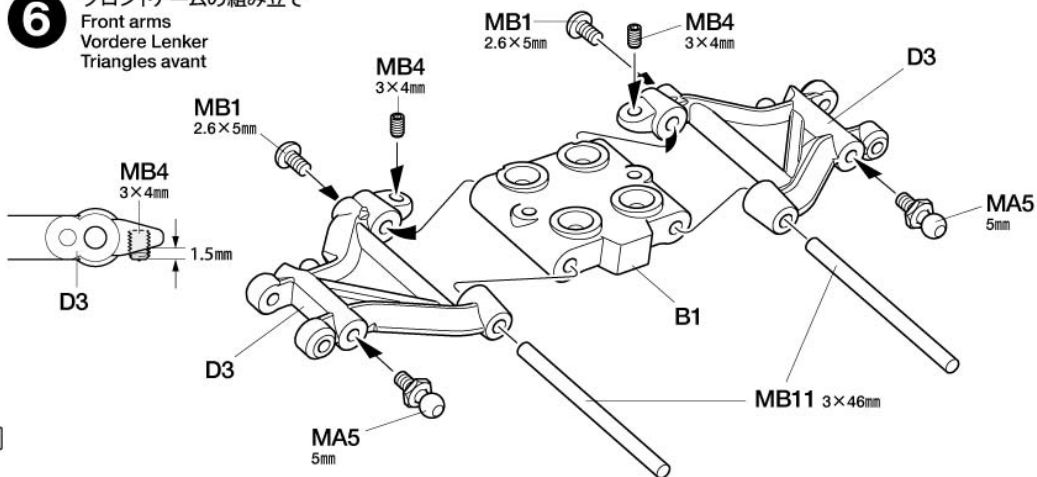
Front arms  
Vordere Lenker  
Triangles avant**7**

MA3 ×4

3×8mmビス  
Screw  
Schraube  
Vis**7**

フロントアームの取り付け

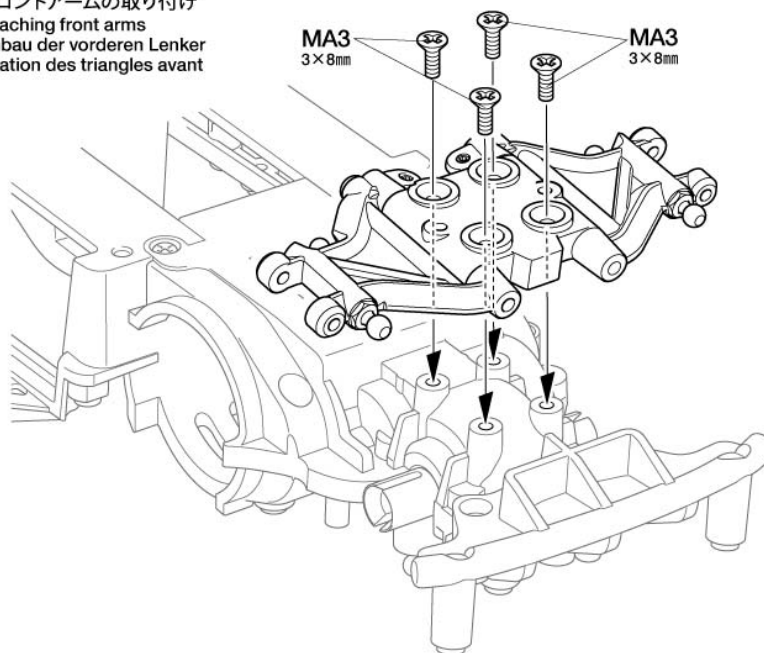
Attaching front arms  
Einbau der vorderen Lenker  
Fixation des triangles avant**8**

MA5 ×2

5mmビローボール  
Ball connector  
Kugelkopf  
Connecteur à rotule

MB7 ×4

1050ベアリング  
Ball bearing  
Kugellager  
Roulement à billes

MB13 ×2

2×9.8mmシャフト  
Shaft  
Achse  
Axe

MB15 ×2

5×7×0.2mmシム  
Shim  
Scheibe  
Cale

MB18 ×2

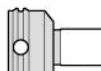
アクスルリング  
Axle ring  
Achsring  
Moyeu

MB19 ×2

ホイールアクスル  
Wheel axle  
Rad-Achse  
Axe de roue

MB20 ×2

クロススパイダー  
Cross joint  
Kreuzzapfen  
Joint croisé

MB21 ×2

33mmスイングシャフト  
Swing shaft  
Querwelle  
Axe

MB22 ×2

6mmスナップピン  
Snap pin  
Federstecker  
Epingle métallique**8**

フロントアクスルの組み立て

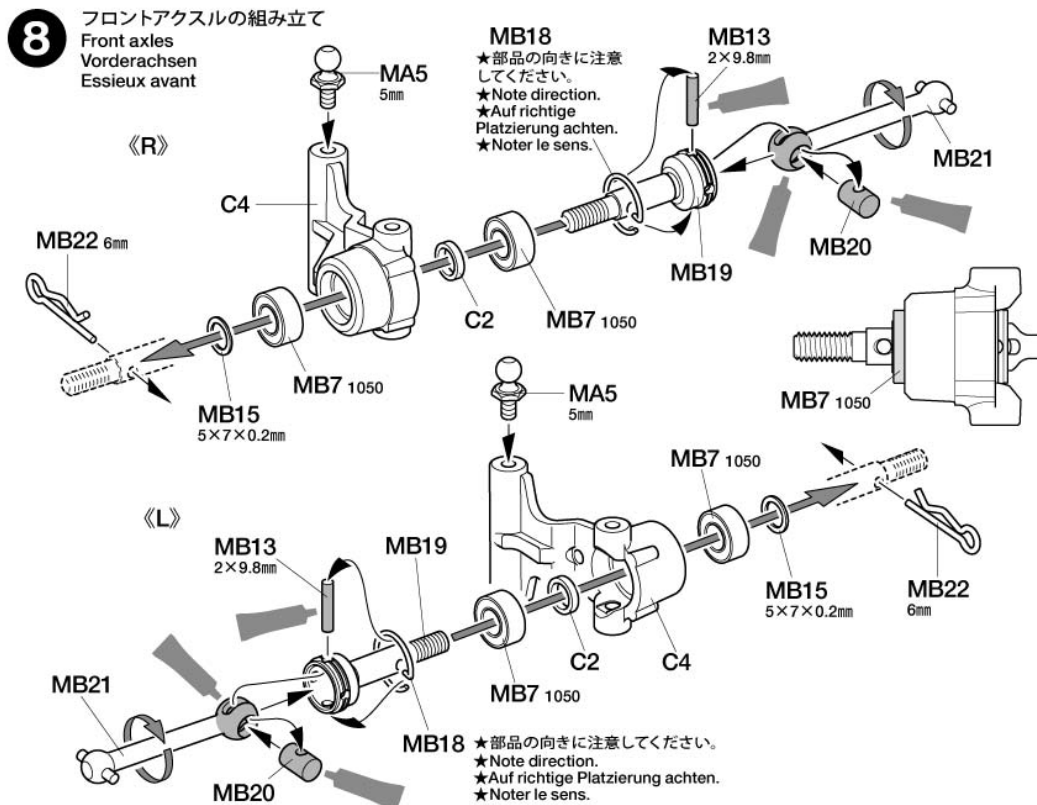
Front axles  
Vorderachsen  
Essieux avant



**9**

3×8mm丸ビス  
Screw  
Schraube  
Vis

MA1 ×4



5mmビローボール  
Ball connector  
Kugelkopf  
Connecteur à rotule

MA5 ×2



5×3×3.5mmパイプ  
Pipe  
Rohr  
Tube

MB16 ×4

《C1》

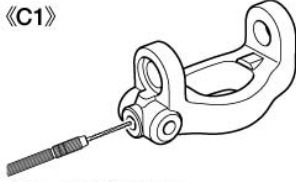

★2.5mmドリルを通します。  
★Make 2.5mm hole as shown.  
★2,5mm Loch wie abgebildet bohren.  
★Percer un trou de 2,5mm comme indiqué.

**9**

## フロントアップライトの組み立て

Front uprights  
Vordere Achsschenkel  
Fusées avant

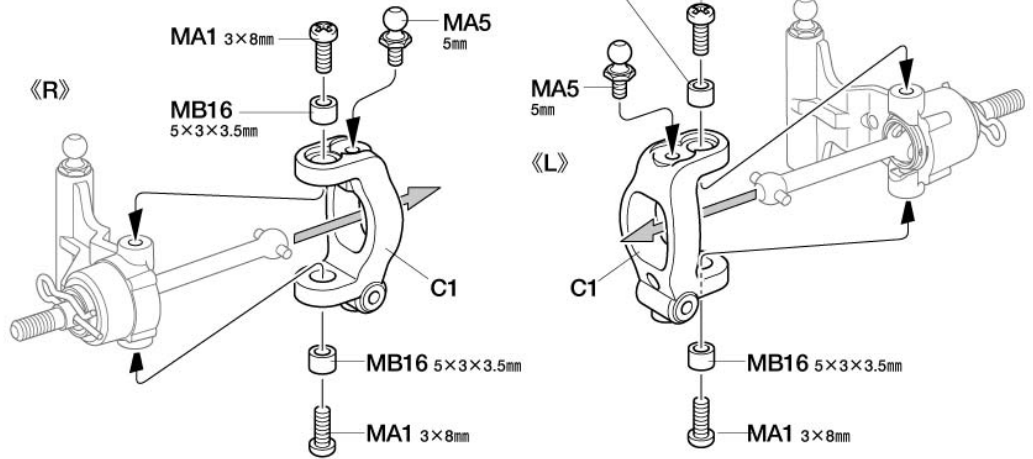
**10**

3×3mmイモネジ  
Grub screw  
Madenschraube  
Vis pointeau

MB5 ×2



5mmアジャスター  
Adjuster  
Einstellstück  
Chape à rotule

MB10 ×4



2.6×22mmシャフト  
Shaft  
Achse  
Axe

MB12 ×2



3×18mm両ネジシャフト  
Threaded shaft  
Gewindestange  
Tige fileté

MB14 ×2

MB12 2.6×22mm

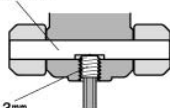

MB5 3×3mm

★平らな部分に締め込みます。  
★Firmly tighten on shaft flat.  
★Auf der flachen Seite des Schaftes festziehen.  
★Bloquer sur le méplat de l'arbre.

**10**

## フロントアップライトの取り付け

Attaching front uprights  
Einbau der vorderen Achsschenkel  
Installation des fusées avant

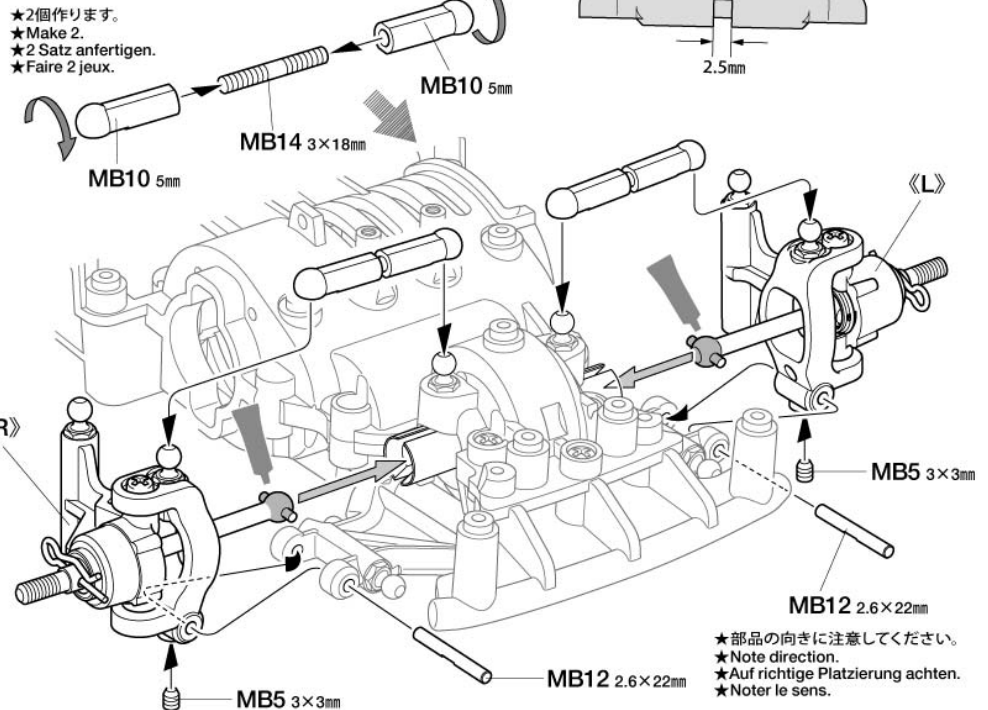

★2個作ります。  
★Make 2.  
★2 Satz anfertigen.  
★Faire 2 jeux.

★部品の向きに注意してください。  
★Note direction.  
★Auf richtige Platzierung achten.  
★Noter le sens.

**11**

3×8mm丸ビス  
Screw  
Schraube  
Vis

MA1 ×4

**11**

## ステフナーの取り付け

Attaching stiffeners  
Anbau der Verstärkungen  
Fixation des raidisseurs

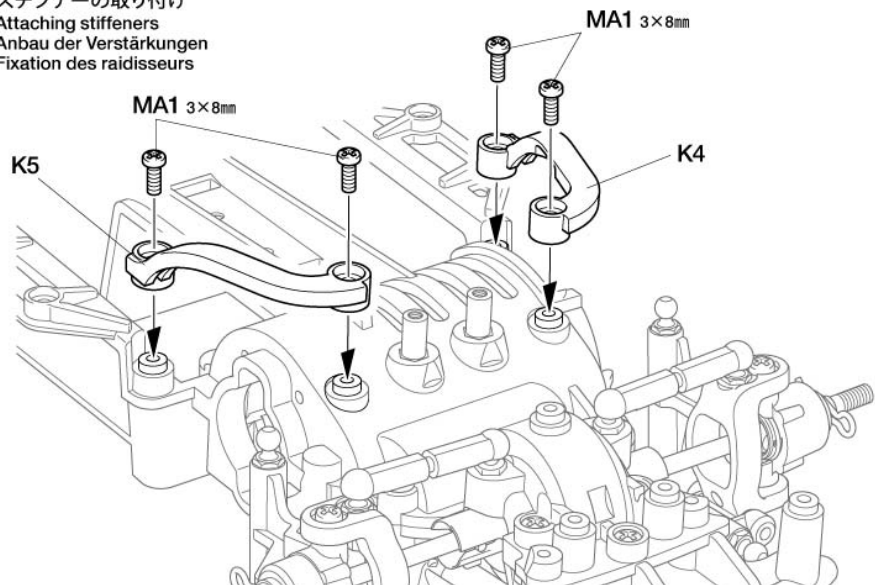







## TAMIYA CATALOG

The latest in cars, bikes, airplanes, ships and tanks. Motorized and museum quality models are all shown in full color in Tamiya's latest catalog.

## タミヤカタログ

スケールモデルを中心に掲載したタミヤカタログは年に一回発行されています。ご希望の方は模型店でおたずねください。

12



-  3×8mm丸ビス  
Screw  
Schraube  
Vis  
**MA1** ×3
-  5mmピローボール  
Ball connector  
Kugelkopf  
Connecteur à rotule  
**MA5** ×2
-  850ベアリング  
Ball bearing  
Kugellager  
Roulement à billes  
**MA10** ×4
-  3×12mmイモネジ  
Grub screw  
Madenschraube  
Vis pointeau  
**MB3** ×2
-  5×5.5mmボールナット  
Ball connector  
Kugelkopf  
Connecteur à rotule  
**MB6** ×1
-  730ベアリング  
Ball bearing  
Kugellager  
Roulement à billes  
**MB8** ×2
-  5mmアジャスター  
Adjuster  
Einstellstück  
Chape à rotule  
**MB10** ×4

12

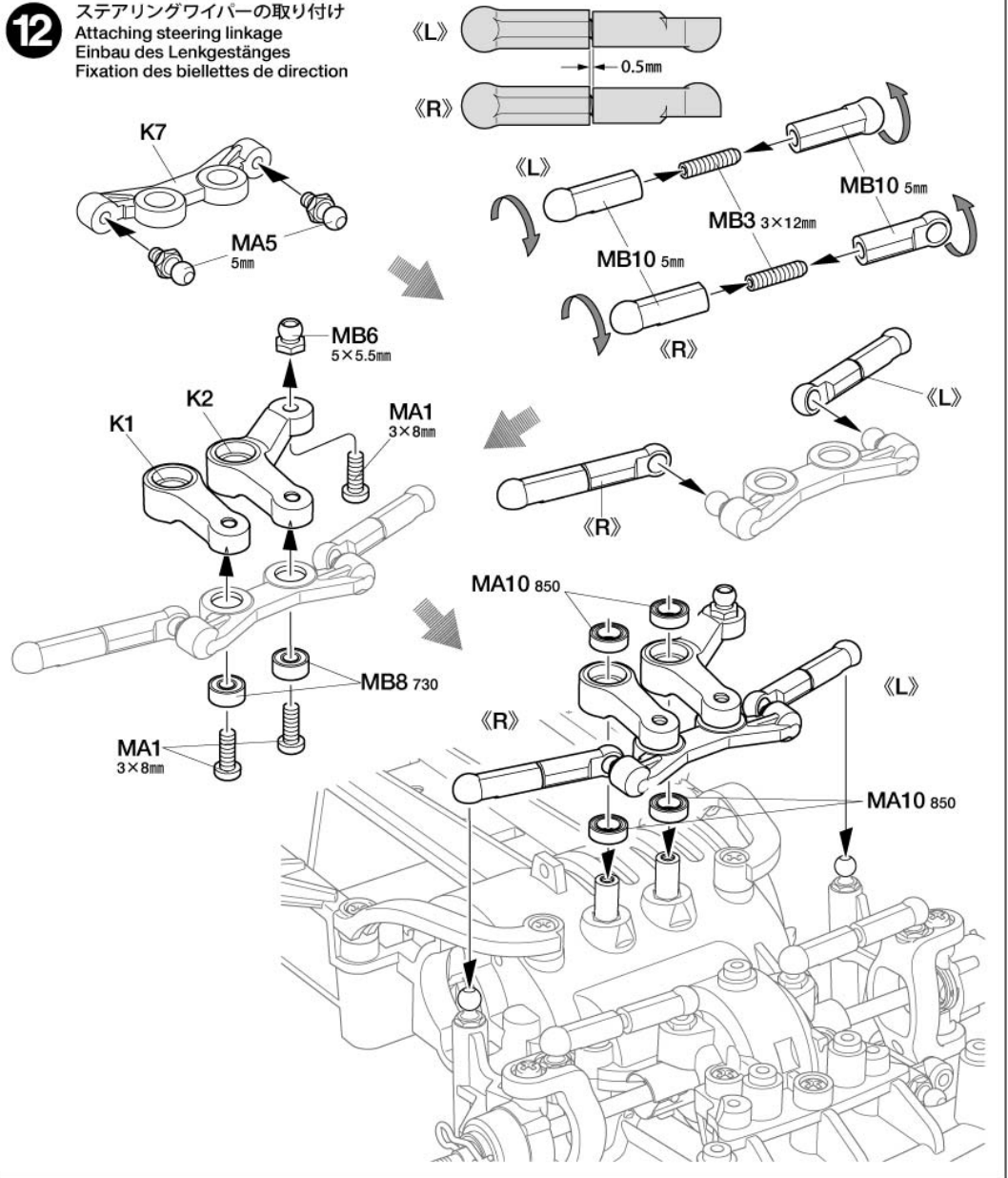
ステアリングワイバーの取り付け  
Attaching steering linkage  
Einbau des Lenkgestänges  
Fixation des biellettes de direction



13

-  3×8mm丸ビス  
Screw  
Schraube  
Vis  
**MA1** ×5
-  3×8mm皿ビス  
Screw  
Schraube  
Vis  
**MA3** ×2

13

フロントバルクヘッドの取り付け  
Attaching front bulkhead  
Einbau des vorderer Lagerschildes  
Fixation de la cloison avant

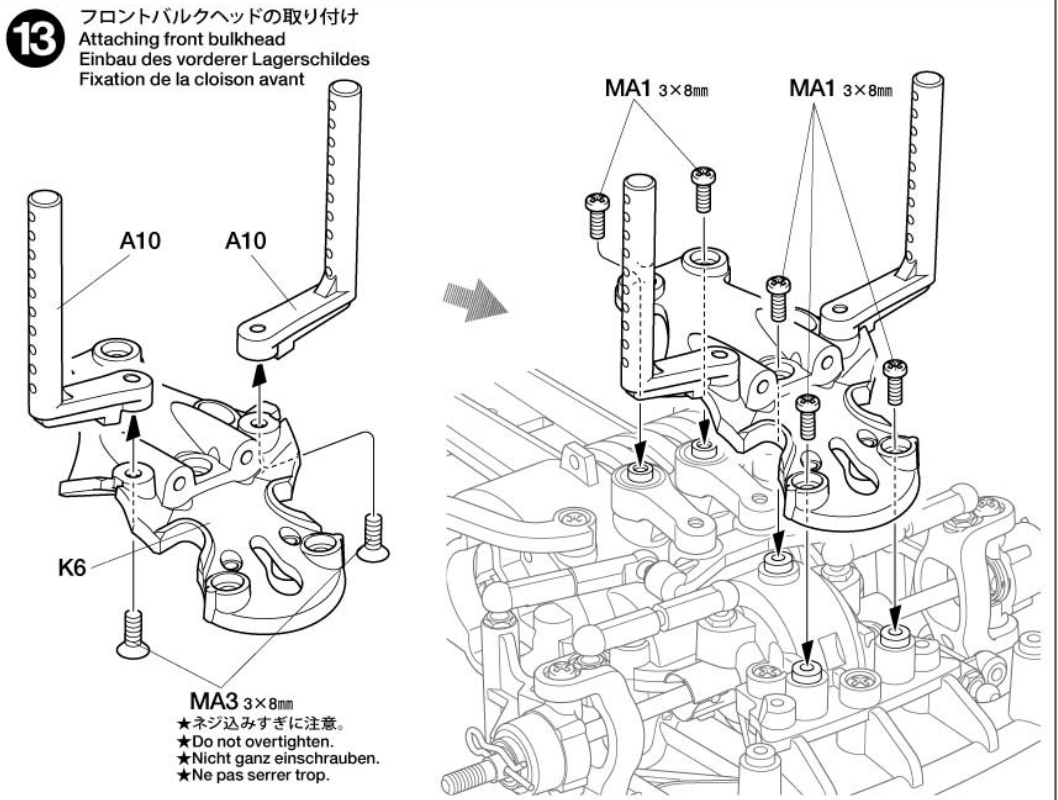

OPTIONS

- ★OPスタビライザーのクリアランス調整用に取り付けます。
- ★Use to adjust clearance of stabilizer Hop Up Option parts (available separately).
- ★Benutzen, um den Freigang des Stabilisators (separat als Tuningteil erhältlich) einzustellen.
- ★Utiliser pour régler le dégagement pour la barre stabilisatrice optionnelle Hop Up (disponible séparément).

-  3×3mmイモネジ  
Grub screw  
Madenschraube  
Vis pointeau  
**MB5** ×2

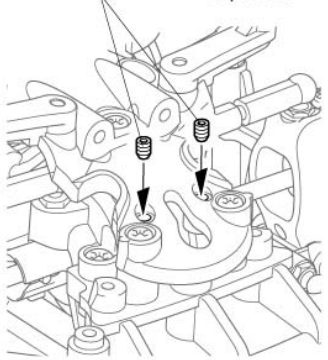

- MA3** 3×8mm
- ★ネジ込みすぎに注意。
- ★Do not overtighten.
- ★Nicht ganz einschrauben.
- ★Ne pas serrer trop.

14

MB5  
×1

3×3mmイモネジ  
Grub screw  
Madenschraube  
Vis pointeau

MB17  
×1

20Tピニオンギヤ  
20T Pinion gear  
20Z Motorritzel  
Pignon moteur 20  
dents

14

モーター  
Motor  
Moteur



六角棒レンチ (1.5mm)  
Hex wrench (1.5mm)  
Imbusschlüssel (1,5mm)  
Clé Allen (1,5mm)

★平らな部分にしめ込みます。  
★Firmly tighten on shaft flat.  
★Auf der flachen Seite des  
Schaftes festziehen.  
★Bloquer sur le méplat de  
l'arbre.

MB5 3×3mm

MB17 20T

※モーター (別売)  
※Motor (available separately)  
※Motor (separat erhältlich)  
※Moteur (disponible séparément)

15

MB2 ×2

3×6mmキャップスクリュー  
Cap screw  
Zylinderkopfschraube  
Vis à tête cylindrique

MB9 ×2

3mmワッシャー  
Washer  
Beilagscheibe  
Rondelle

15

モーターの取り付け  
Attaching motor  
Motor-Einbau  
Fixation du moteur

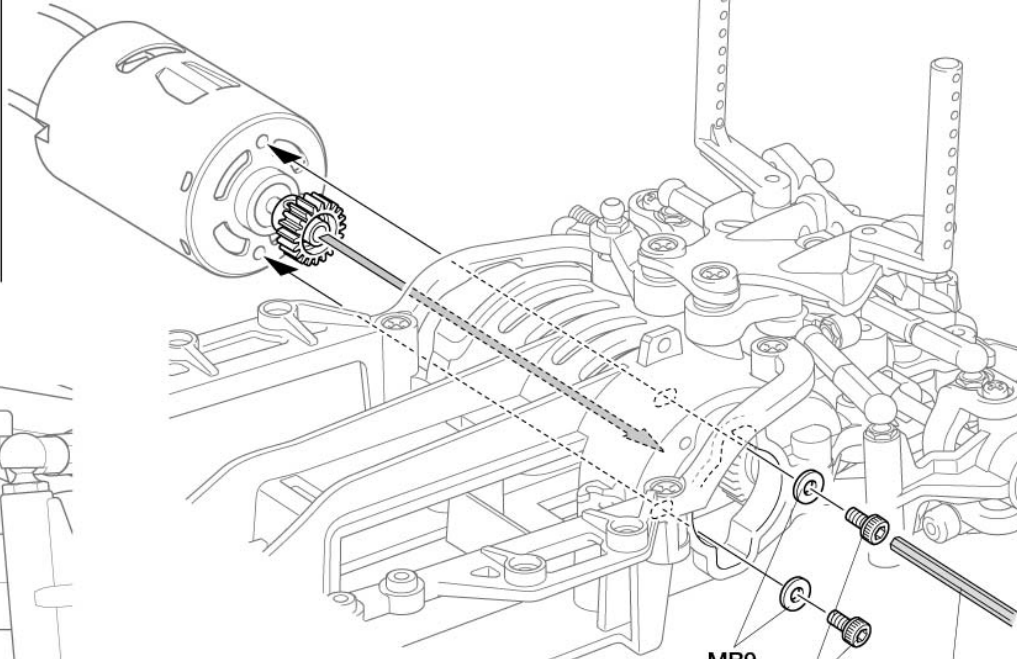

MB9  
3mm

MB2  
3×6mm

六角棒レンチ (2.5mm)  
Hex wrench (2.5mm)  
Imbusschlüssel (2,5mm)  
Clé Allen (2,5mm)

★ギヤが軽くまわるようにすきまを調節してモーターを固定してください。  
★Allow clearance for gears to run smoothly.  
★Den Zahnrädern genügend Spiel für zügigen Lauf geben.  
★Ajuster l'espace pour permettre la libre rotation des pignons.

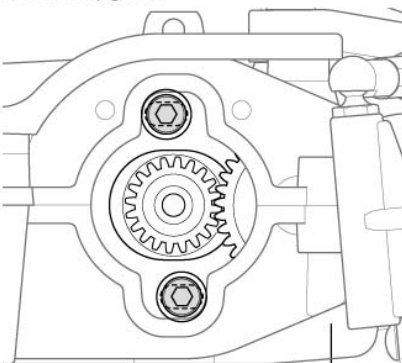

16

## NOTE

●本製品はオンロード走行専用シャーシです。  
オフロードで走行した場合、砂や砂利等がRCメカに入ったり、ギヤや回転部に詰まって走行不能になります。  
●This chassis is intended for on-road driving.  
If used for off-road driving, sand and/or debris may cause moving parts to malfunction.  
●Dieses Chassis ist für Glattbahn-Fahrt ausgelegt.  
Wird es zu Geländefahrten hergenommen, können Sand und/oder Steinchen ein Versagen der bewegten Teile verursachen.  
●Ce châssis est conçu pour la piste.  
Si utilisé en tout terrain, du sable ou des saletés peuvent causer un mauvais fonctionnement des pièces en mouvement.

16

モーターキャップの取り付け  
Attaching motor cap  
Anbau Motordeckel  
Fixation du couvercle moteur

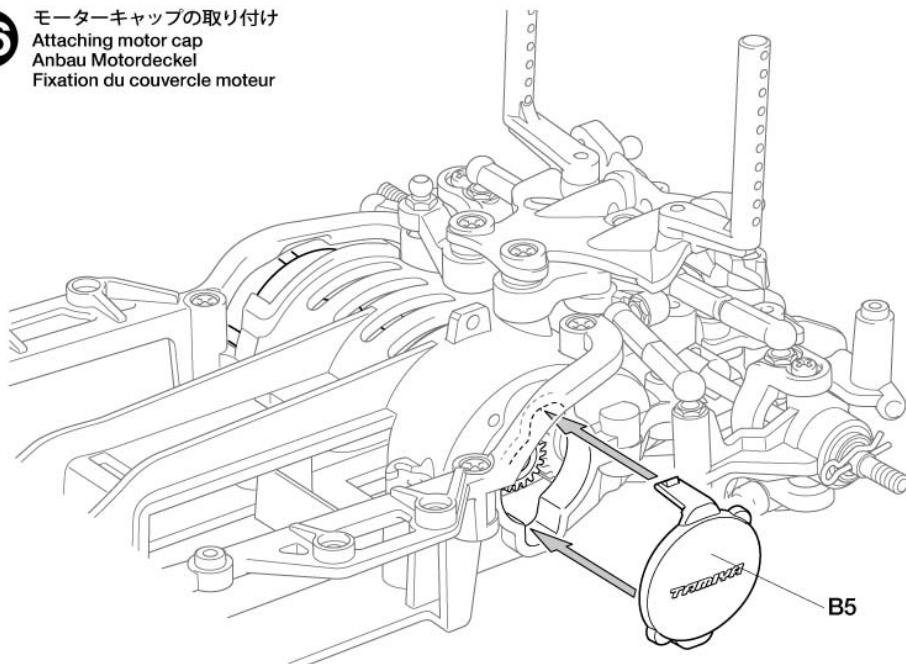

B5



**C** **17~36**  
袋詰Cを使用します  
BAG C / BEUTEL C / SACHET C

**17**

- MC2** ×8 2mmEリング  
E-Ring  
Circlip
- MC6** ×8 3mmOリング (シリコン)  
Silicone O-ring  
Silikon-O-Ring  
Joint silicone
- MC11** ×4 ピストンロッド  
Piston rod  
Kolbenstange  
Axe de piston

**17** ダンパーの組み立て 1  
Dampers 1  
Stoßdämpfer 1  
Amortisseurs 1

- ★4個作ります。
- ★Make 4.
- ★4 Satz anfertigen.
- ★Faire 4 jeux.

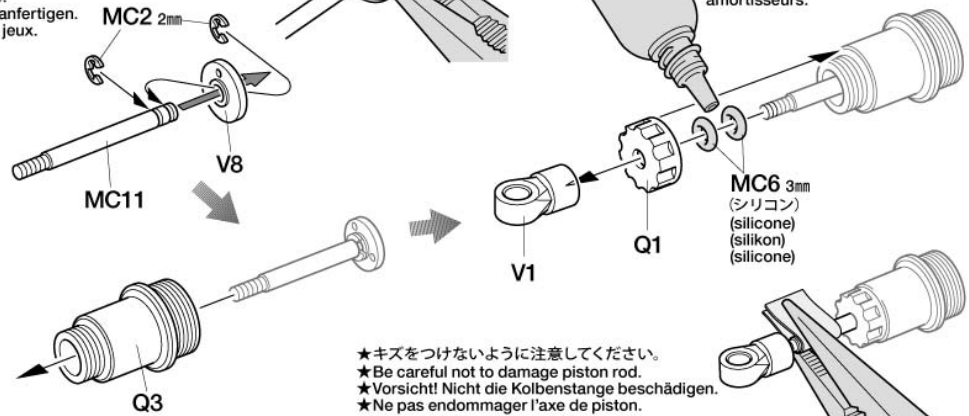

- ★押し込みます。
- ★Snap on.
- ★Einschnappen.
- ★Insérer.
- ★ダンパーオイルを塗ります。
- ★Apply damper oil.
- ★Dämpferöl auftragen.
- ★Appliquer de l'huile pour amortisseurs.

- ★キズをつけないように注意してください。
- ★Be careful not to damage piston rod.
- ★Vorsicht! Nicht die Kolbenstange beschädigen.
- ★Ne pas endommager l'axe de piston.

**18**

- MC13** ×4 オイルシール  
Oil seal  
Ölabdichtung  
Joint d'étanchéité

**18** ダンパーオイルの入れ方  
Damper oil  
Dämpfer-Öl  
Huile pour amortisseurs

- ★4個作ります。
- ★Make 4.
- ★4 Satz anfertigen.
- ★Faire 4 jeux.

- ★キット付属のダンパーオイルは#400です。
- ★Kit-standard damper oil (#400).
- ★Bausatz-Standard Dämpferöl (#400).
- ★Huile d'amortisseurs standard (#400) du kit.

1. ピストンを下に下げ、オイルを入れます。ピストンをゆっくり上下させてオイル中の気泡を抜きます。  
1. Pull down piston and pour oil into cylinder. Remove air bubbles by slowly moving piston up and down.
2. ピストンをいっぱいにおろし、オイルシールをはめ込み、あふれたオイルをティッシュペーパーですいとります。  
2. Pull down piston, attach oil seal and absorb oil overflow with tissue paper.
3. シリンダーキャップをしめ込んで完了です。  
3. Tighten cylinder cap.

1. Kolben nach unten ziehen und Öl einfüllen. Luftblasen durch Auf- und Abbewegen des Kolbens herausdrücken.
2. Kolben nach unten ziehen. Ölabdichtung einstecken, überlaufendes Öl mit Papiertaschentuch abwischen.
3. Zylinder-Kappe aufschrauben.

1. Pousser le piston vers le bas et remplir le corps d'huile. Chasser les bulles d'air en déplaçant le piston de bas en haut.
2. Pousser le piston vers le bas, placer le joint d'étanchéité et essuyer l'excédent d'huile avec du papier essuie-tout.
3. Serrer le capuchon d'amortisseur.

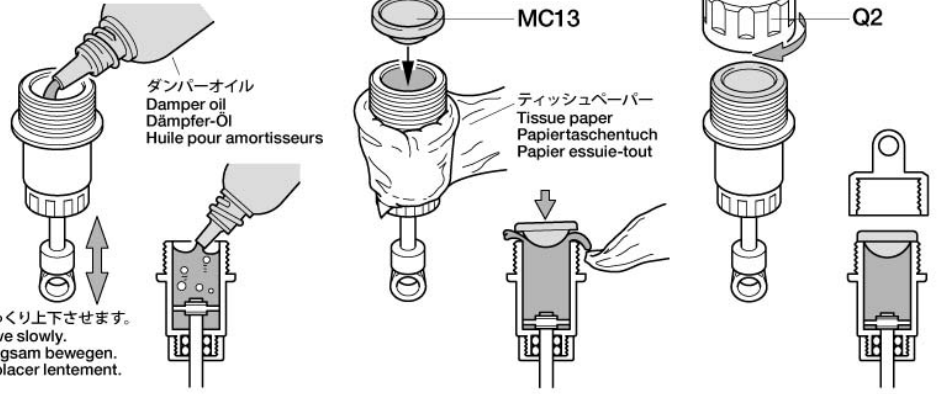

- ★ゆっくり上下させます。
- ★Move slowly.
- ★Langsam bewegen.
- ★Déplacer lentement.

**19**

- MC8** ×2 コイルスプリング (ミディアム 黒/黄)  
Coil spring (medium, black/yellow)  
Spiralfeder (mittel, schwarz/gelb)  
Ressort hélicoïdal (moyenne, noir/jaune)
- MC9** ×2 コイルスプリング (ハード 黒/青)  
Coil spring (hard, black/blue)  
Spiralfeder (hart, schwarz/blau)  
Ressort hélicoïdal (dur, noir/bleu)

**19** ダンパーの組み立て 2  
Dampers 2  
Stoßdämpfer 2  
Amortisseurs 2

- 《フロント》 ★2個作ります。
- ★Make 2.
- ★2 Satz anfertigen.
- ★Faire 2 jeux.

- ★コイルスプリングをちぎちぎしてV5を取り付けます。
- ★Compress spring to attach V5.
- ★Feder zusammendrücken, um V5 einzufügen.
- ★Comprimer le ressort pour attacher V5.

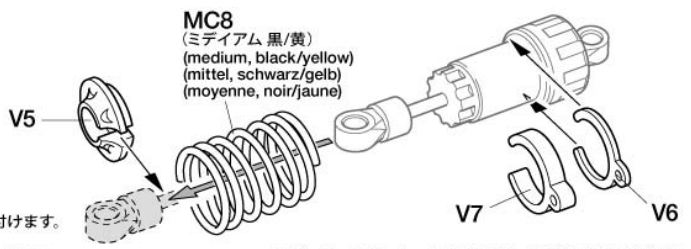

- ★ダンパースペーサーは車高に合わせて取り付けてください。(標準車高5~6mm)
- ★Use damper spacers to adjust length to match ground clearance (standard: 5-6mm).
- ★Benutzen Sie Dämpfer-Distanzstücke um die Fahrhöhe einzustellen (Standard 5-6mm).
- ★Utiliser des bagues d'amortisseur pour ajuster la longueur en fonction de la garde au sol (standard : 5-6mm).

- 《リア》 ★2個作ります。
- ★Make 2.
- ★2 Satz anfertigen.
- ★Faire 2 jeux.

- ★コイルスプリングをちぎちぎしてV5を取り付けます。
- ★Compress spring to attach V5.
- ★Feder zusammendrücken, um V5 einzufügen.
- ★Comprimer le ressort pour attacher V5.

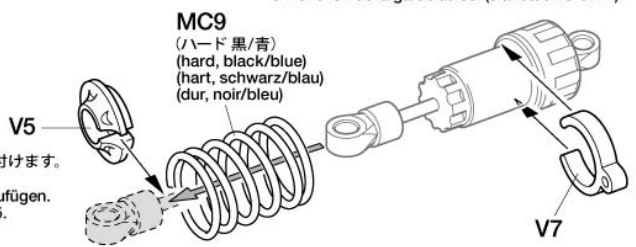

**OPTIONS**

《ダンパーオイルのセッティング》  
別売のタミヤシリコンダンパーオイルは、RCカーのオイルダンパー用に開発された高性能オイルです。温度が変化しても粘度変化が少なく、安定したダンピング効果を発揮。路面状態やコースレイアウトに合わせて、幅広いダンパーセッティングが可能です。

|                                   |                      |        |
|-----------------------------------|----------------------|--------|
| ソフトセット<br>SOFT SET<br>(53443)     | 赤<br>RED             | # 200  |
|                                   | 橙<br>ORANGE          | # 300  |
|                                   | 黄<br>YELLOW          | # 400  |
| ミディアムセット<br>MEDIUM SET<br>(53444) | 緑<br>GREEN           | # 500  |
|                                   | 青<br>BLUE            | # 600  |
|                                   | 紫<br>PURPLE          | # 700  |
| ハードセット<br>HARD SET<br>(53445)     | ピンク<br>PINK          | # 800  |
|                                   | クリアー<br>CLEAR        | # 900  |
|                                   | ライトブルー<br>LIGHT BLUE | # 1000 |

20



3×8mm皿ビス  
Screw  
Schraube  
Vis



5mmビローボール  
Ball connector  
Kugelkopf  
Connecteur à rotule

20

フロントダンパーの取り付け  
Attaching front dampers  
Einbau der vorderen Stoßdämpfer  
Fixation des amortisseurs avant

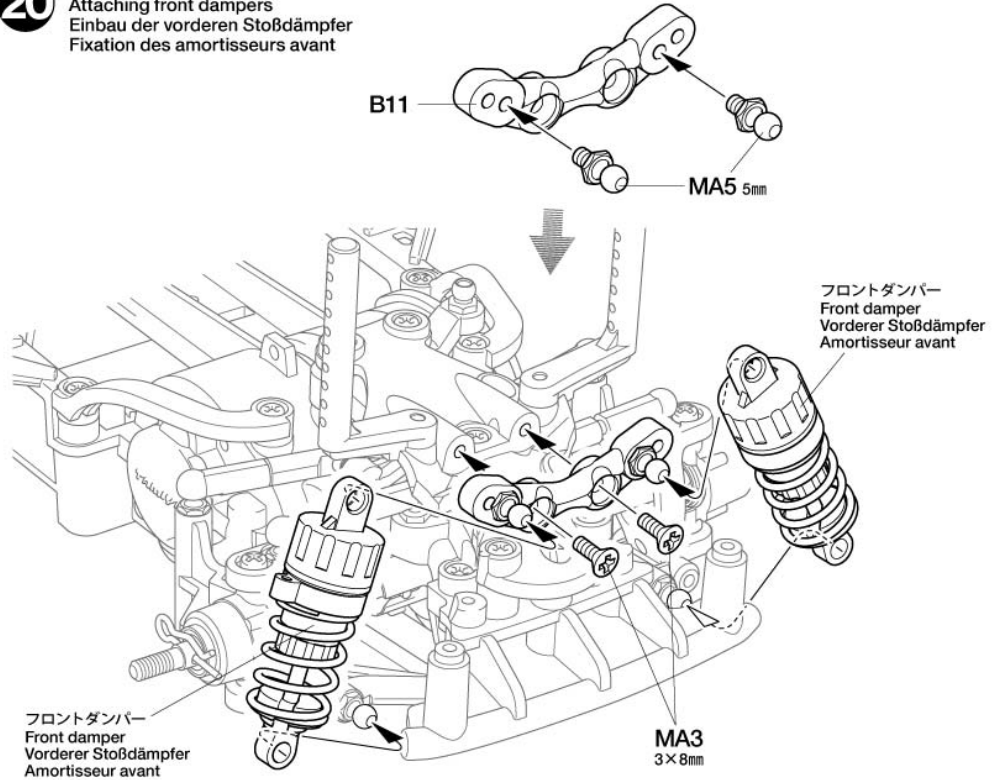

- リヤアームの取り付け向きによって2種類のホイールベースが製作できます。ボディに合わせてホイールベースを選択してください。
- This kit can be assembled into 2 wheelbases by altering rear arm attachment direction. Choose wheelbase according to body.

- Dieses Chassis kann mit 2 Radständen gebaut werden durch Veränderung der Befestigung der hinteren Schwingarme. Wählen Sie den Radstand passend zur Karosserie.
- Ce kit peut être assemblé avec deux emplacements différents en modifiant le sens de fixation des triangles arrière. Choisir l'emplacement en fonction de la carrosserie.

21~28 M-07 L : 239mm (ロングホイールベース / Long Wheelbase)

21



3×8mm皿ビス  
Screw  
Schraube  
Vis



3×15mm丸ビス  
Screw  
Schraube  
Vis



3mmワッシャー (大)  
Washer (large)  
Beilagscheibe (groß)  
Rondelle (grand)



3mmロックナット (薄)  
Lock nut (thin)  
Sicherungsmutter (dünn)  
Ecrou de blocage (fin)

21

リヤボディマウントの取り付け  
Attaching rear body mounts  
Anbringung der hinteren Karosseriehalterungen  
Fixation des supports de carrosserie arrière

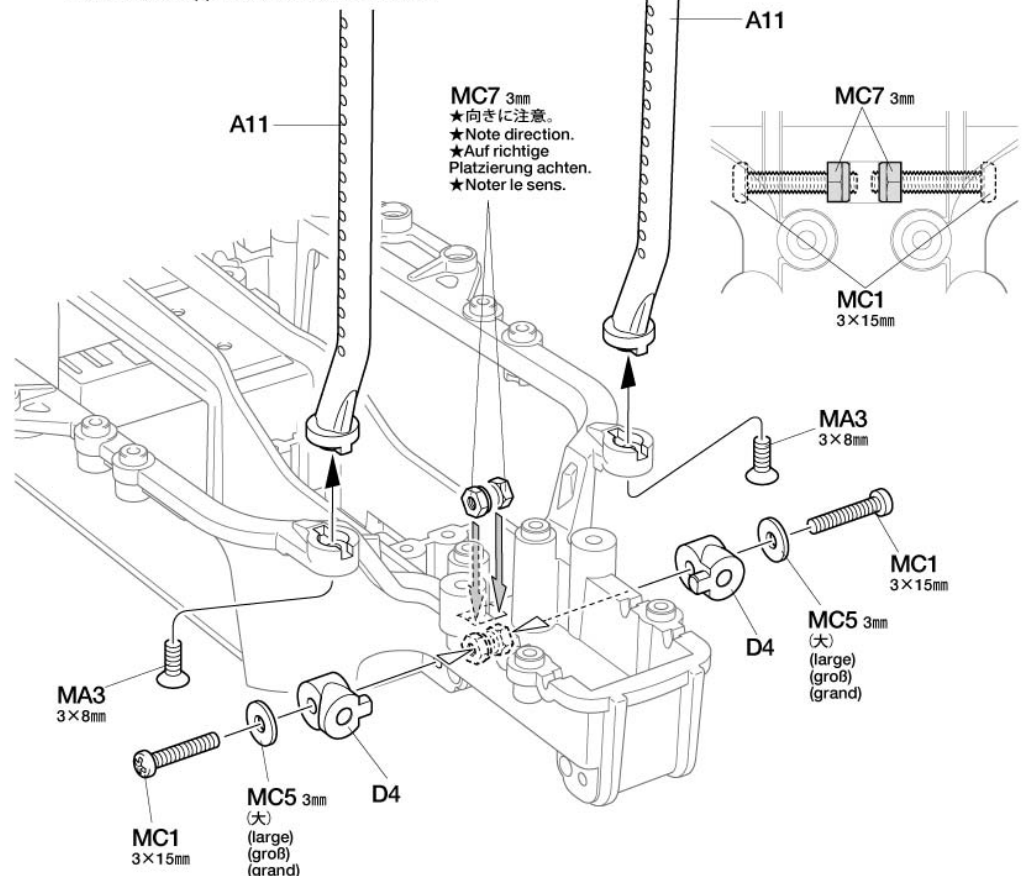

TAMIYA CRAFT TOOLS

良い工具選びは傑作づくりのための第一歩。本格派をめざすモデラーにふさわしいタミヤクラフトツール。耐久性も高く、使いやすい高品質な工具です。

SIDE CUTTER for PLASTIC

精密ニッパー  
(プラスチック用)



ITEM 74001

LONG NOSE w/CUTTER

ラジオペンチ



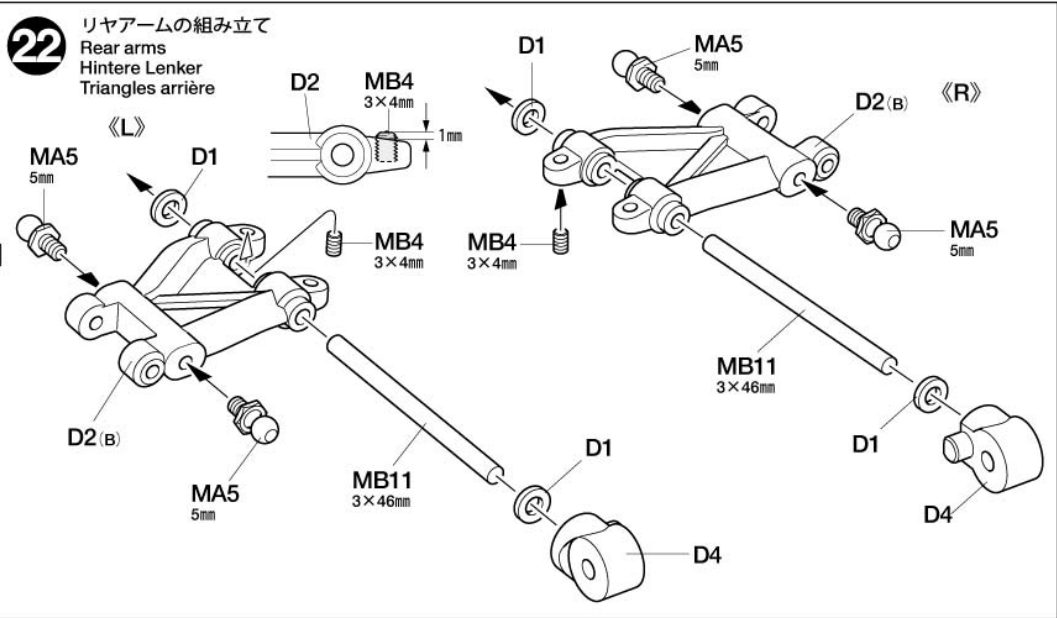

ITEM 74002

## 22

-  5mmピローボール  
Ball connector  
Kugelkopf  
Connecteur à rotule  
MA5 ×4
-  3×4mmイモネジ  
Grub screw  
Madenschraube  
Vis pointeau  
MB4 ×2
-  3×46mmシャフト  
Shaft  
Achse  
Axe  
MB11 ×2



## 23

-  5mmピローボール  
Ball connector  
Kugelkopf  
Connecteur à rotule  
MA5 ×2
-  3mmワッシャー  
Washer  
Beilagscheibe  
Rondelle  
MB9 ×4
-  3×15mm丸ビス  
Screw  
Schraube  
Vis  
MC1 ×2
-  3mmワッシャー (大)  
Washer (large)  
Beilagscheibe (groß)  
Rondelle (grand)  
MC5 ×2
-  3mmロックナット (薄)  
Lock nut (thin)  
Sicherungsmutter (dünn)  
Ecrou de blocage (fin)  
MC7 ×2

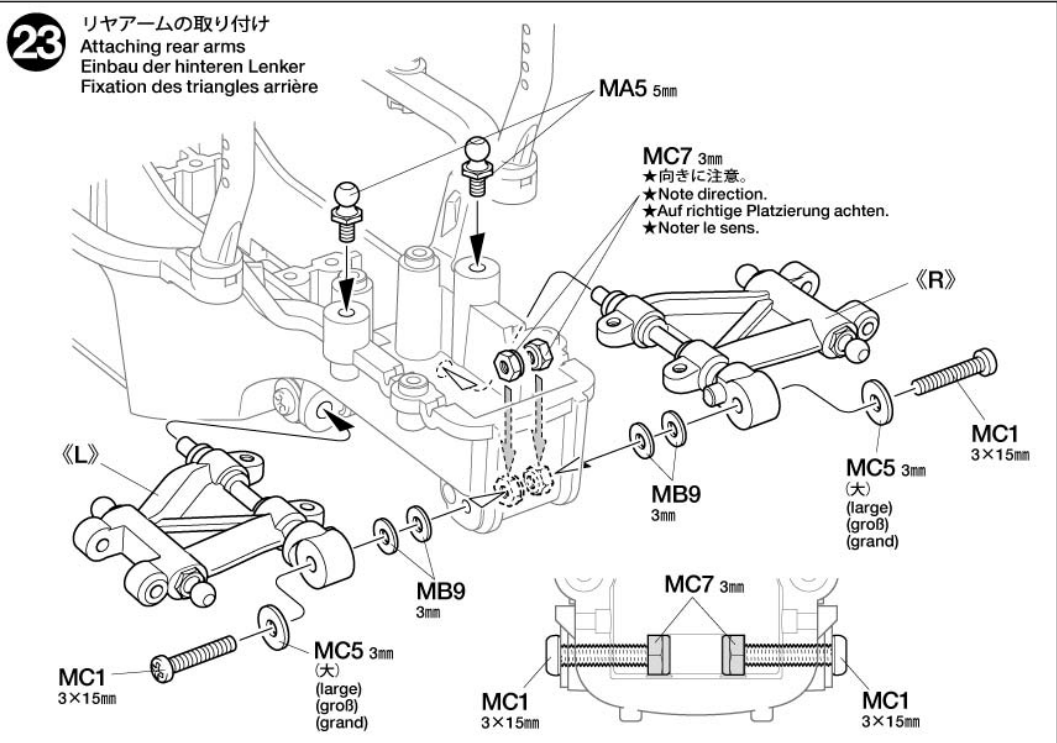

## 24

-  3×8mm丸ビス  
Screw  
Schraube  
Vis  
MA1 ×4

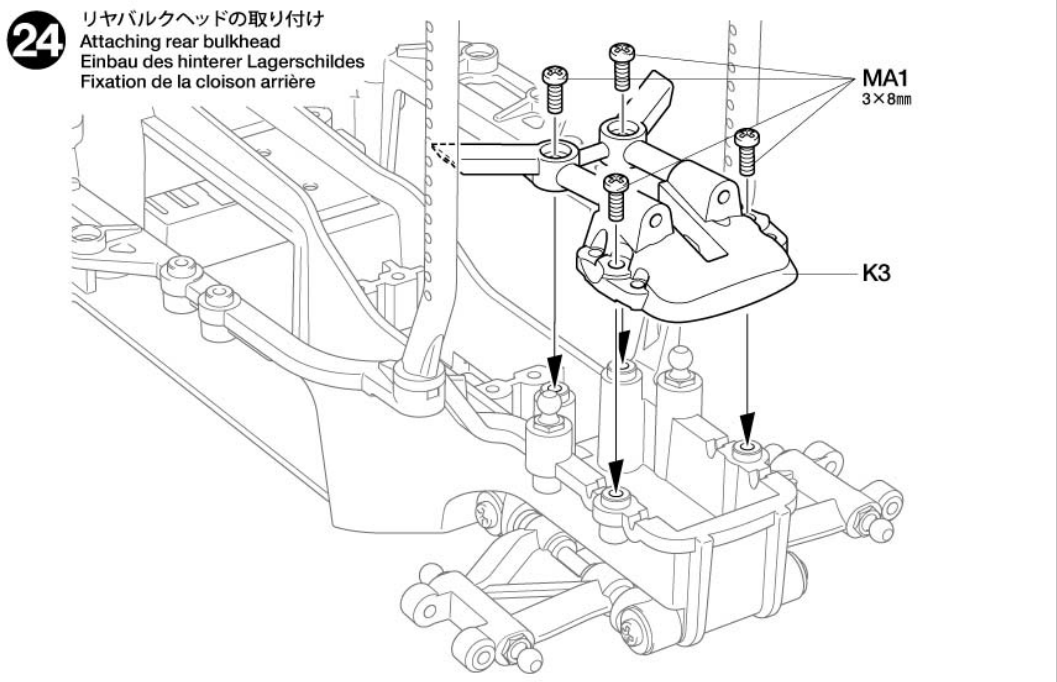

## OPTIONS

- ★OPスタビライザーのクリアランス調整用に取り付けます。
- ★Use to adjust clearance of stabilizer Hop Up Option parts (available separately).
- ★Benutzen, um den Freigang des Stabilisators (separat als Tuningteil erhältlich) einzustellen.
- ★Utiliser pour régler le dégagement pour la barre stabilisatrice optionnelle Hop Up (disponible séparément).

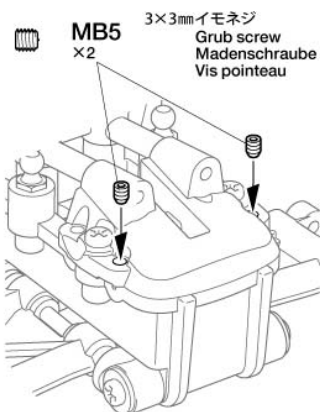

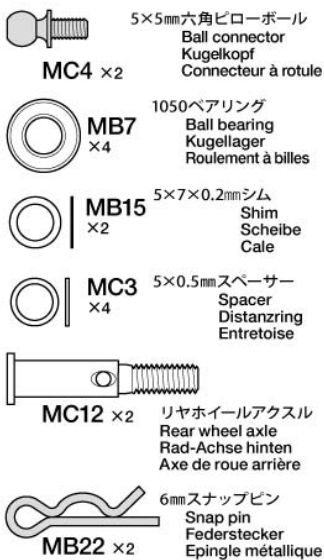

**25****25**

リヤアクスルの組み立て  
Rear axles  
Hinterachsen  
Essieux arrière

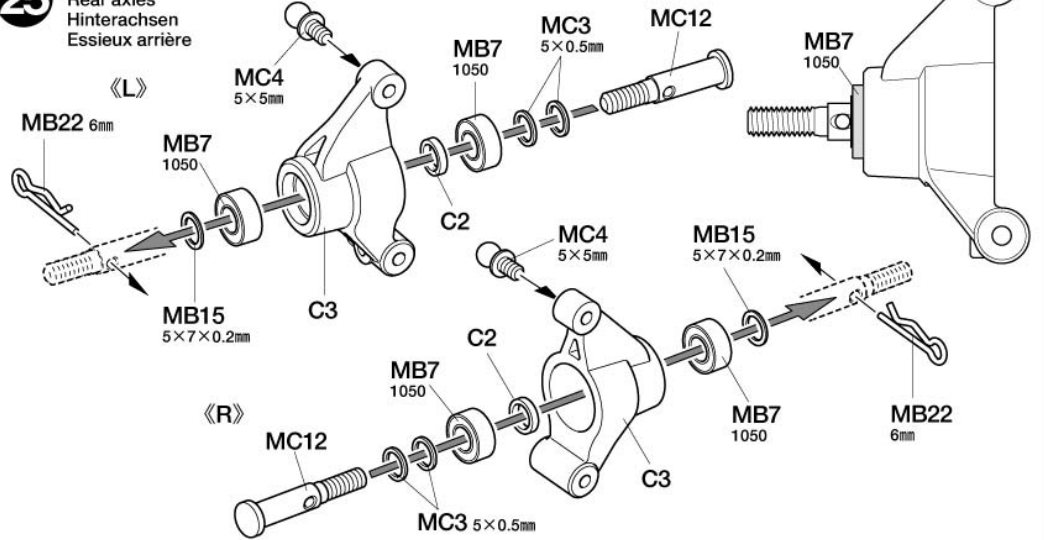

《C3》

- ★2.5mmドリルを通します。
- ★Make 2.5mm hole as shown.
- ★2,5mm Loch wie abgebildet bohren.
- ★Percer un trou de 2,5mm comme indiqué.

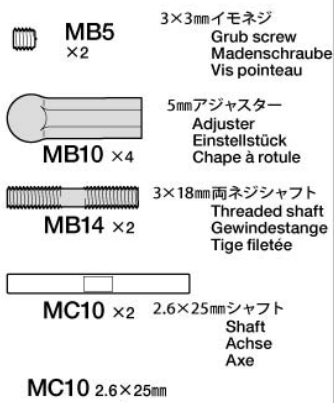
**26****26**

リヤアクスルの取り付け  
Attaching rear axles  
Hinterachsen-Einbau  
Fixation des essieux arrière

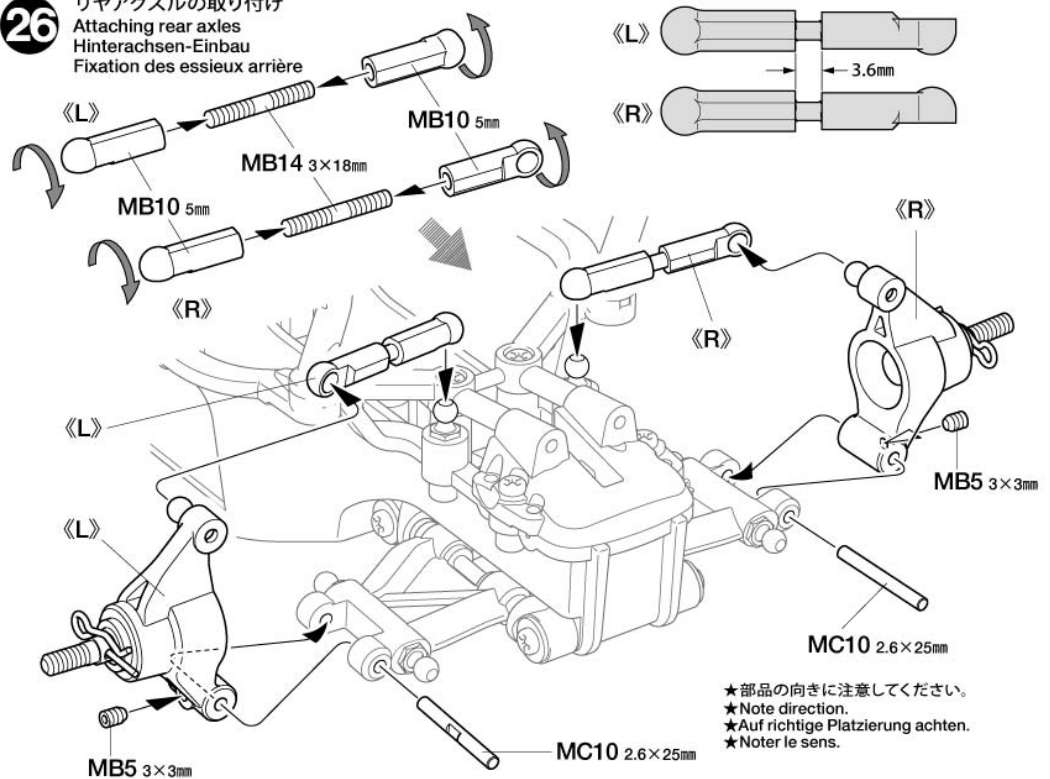

MB5 3×3mm

- ★平らな部分にしめ込みます。
- ★Firmly tighten on shaft flat.
- ★Auf der flachen Seite des Schaftes festziehen.
- ★Bloquer sur le méplat de l'arbre.

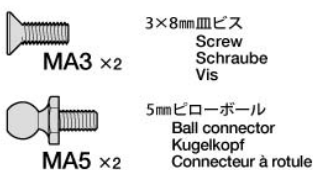
**27****27**

リヤダンパーステアの取り付け  
Attaching rear damper stay  
Hintere Dämpferstrebe-Einbau  
Fixation du support d'amortisseurs arrière

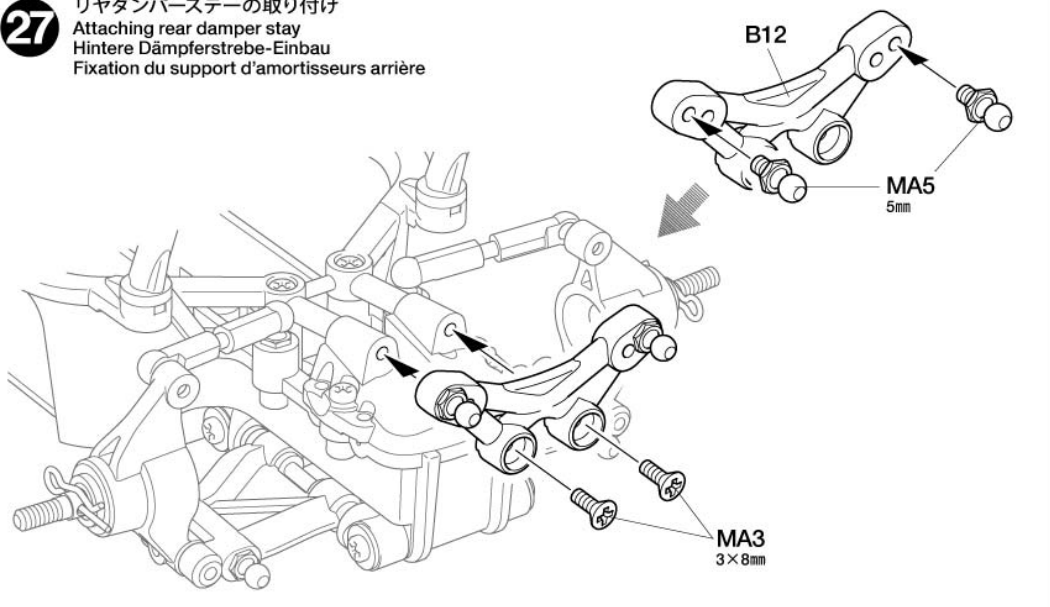

**28** リヤダンパーの取り付け  
 Attaching rear dampers  
 Einbau der hinteren Stoßdämpfer  
 Fixation des amortisseurs arrière

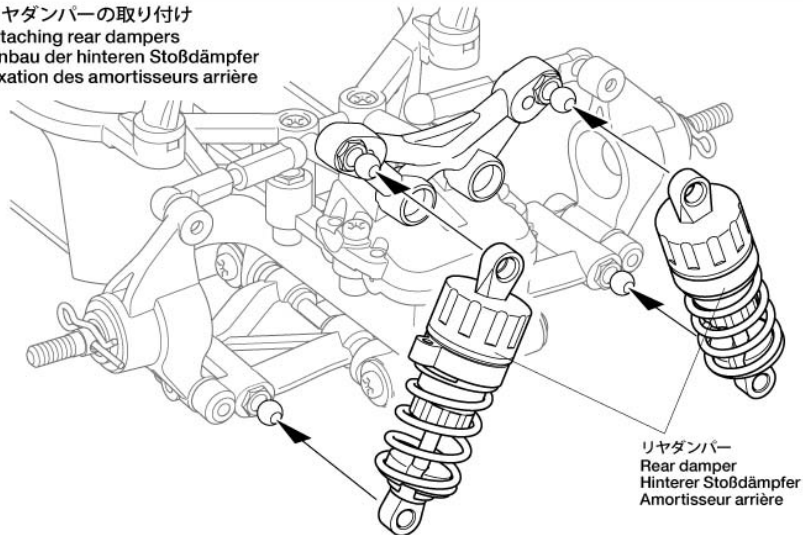

リヤダンパー  
 Rear damper  
 Hinterer Stoßdämpfer  
 Amortisseur arrière

**29~36** M-07 M : 225mm (ミドルホイールベース / Middle Wheelbase)

**29**

- MA3** ×2    3×8mm皿ビス  
Screw  
Schraube  
Vis
- MC1** ×2    3×15mm丸ビス  
Screw  
Schraube  
Vis
- MC5** ×2    3mmワッシャー (大)  
Washer (large)  
Beilagscheibe (groß)  
Rondelle (grand)
- MC7** ×2    3mmロックナット (薄)  
Lock nut (thin)  
Sicherungsmutter (dünn)  
Ecrou de blocage (fin)

**29** リヤボディマウントの取り付け  
 Attaching rear body mounts  
 Anbringung der hinteren Karosseriehalterungen  
 Fixation des supports de carrosserie arrière

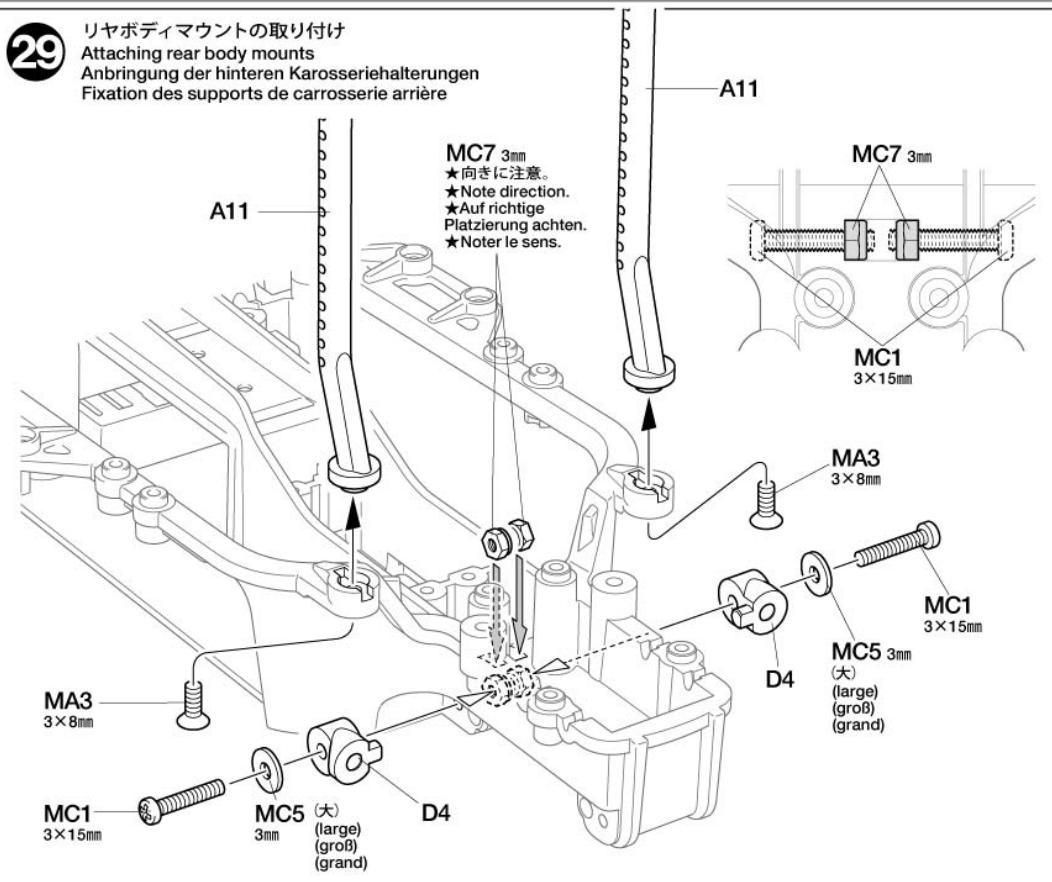

**30**

- MA5** ×4    5mmビローボール  
Ball connector  
Kugelkopf  
Connecteur à rotule
- MB4** ×2    3×4mmイモネジ  
Grub screw  
Madenschraube  
Vis pointeau

**MB11** ×2    3×46mmシャフト  
Shaft  
Achse  
Axe

**30** リヤアームの組み立て  
 Rear arms  
 Hintere Lenker  
 Triangles arrière

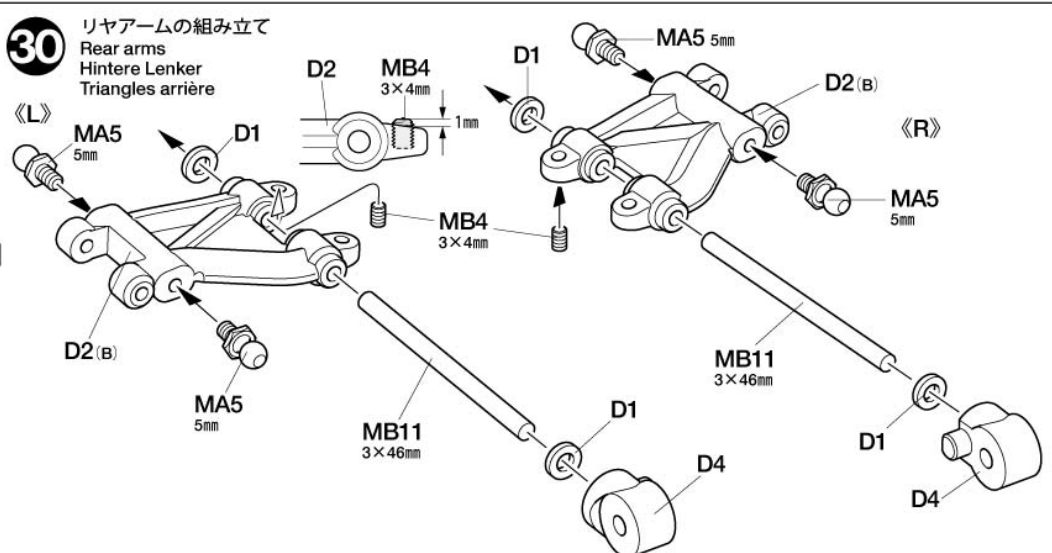

**タミヤニュースを読もう**

タミヤニュースはモデル作りの情報誌として多くの方に愛読されています。ご希望の方は模型店でおたずね下さい。当社より定期購読する方法もあります。

**31**

MA5 ×2

5mmビローボール  
Ball connector  
Kugelkopf  
Connecteur à rotule

MB9 ×4

3mmワッシャー  
Washer  
Beilagscheibe  
Rondelle

MC1 ×2

3×15mm丸ビス  
Screw  
Schraube  
Vis

MC5 ×2

3mmワッシャー (大)  
Washer (large)  
Beilagscheibe (groß)  
Rondelle (grand)

MC7 ×2

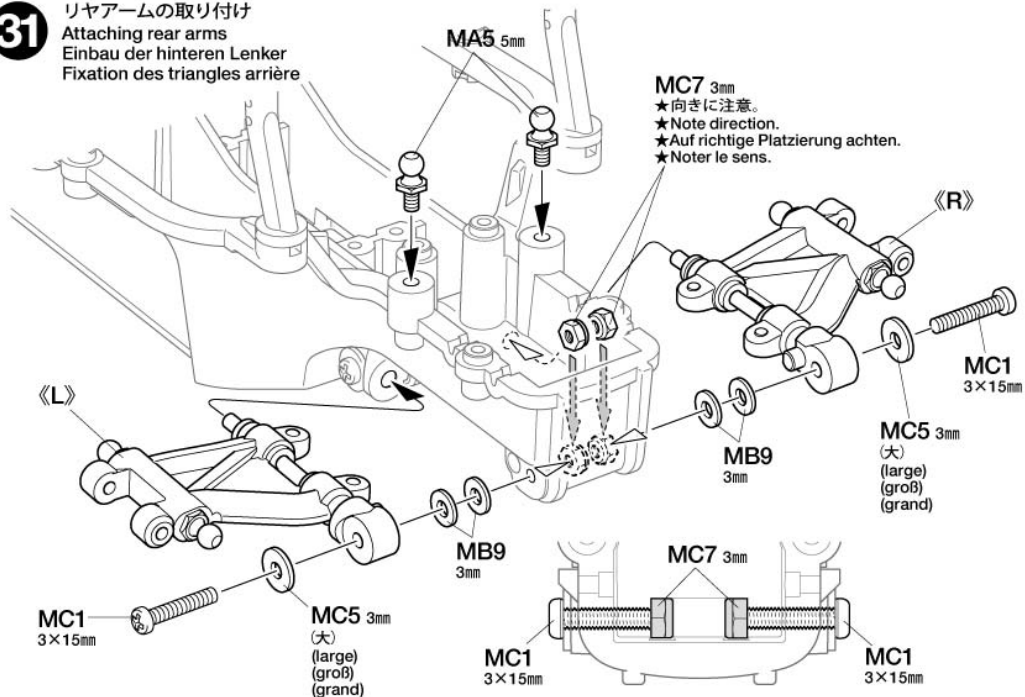
3mmロックナット (薄)  
Lock nut (thin)  
Sicherungsmutter (dünn)  
Ecrou de blocage (fin)**31**リヤアームの取り付け  
Attaching rear arms  
Einbau der hinteren Lenker  
Fixation des triangles arrière**32**

MA1 ×4

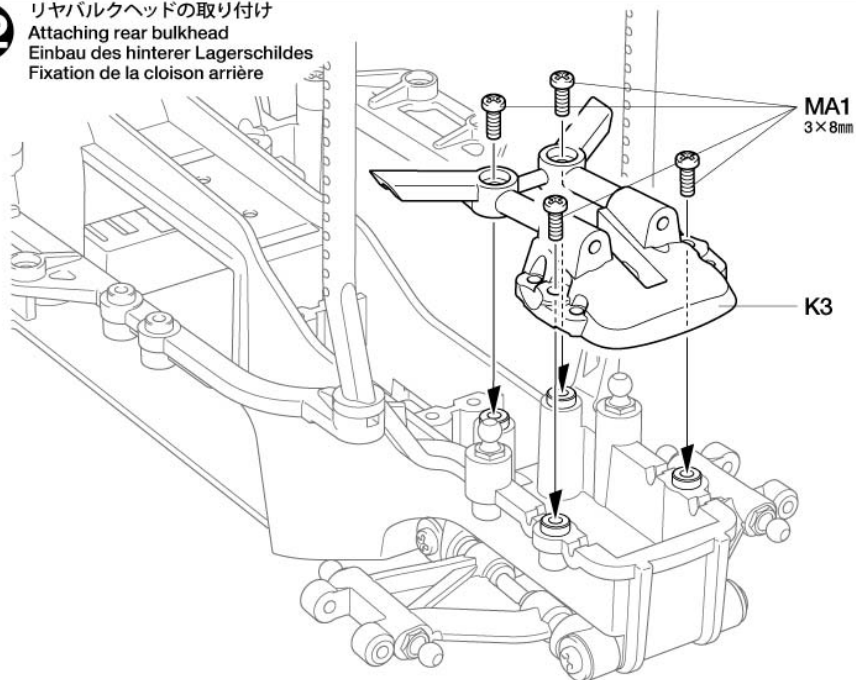
3×8mm丸ビス  
Screw  
Schraube  
Vis**32**リヤバルクヘッドの取り付け  
Attaching rear bulkhead  
Einbau des hinterer Lagerschildes  
Fixation de la cloison arrière**33**

MC4 ×2

5×5mm六角ビローボール  
Ball connector  
Kugelkopf  
Connecteur à rotule

MB7 ×4

1050ベアリング  
Ball bearing  
Kugellager  
Roulement à billes

MB15 ×2

5×7×0.2mmシム  
Shim  
Scheibe  
Cale

MC3 ×4

5×0.5mmスペーサー  
Spacer  
Distanzring  
Entretoise

MC12 ×2

リヤホイールアクスル  
Rear wheel axle  
Rad-Achse hinten  
Axe de roue arrière

MB22 ×2

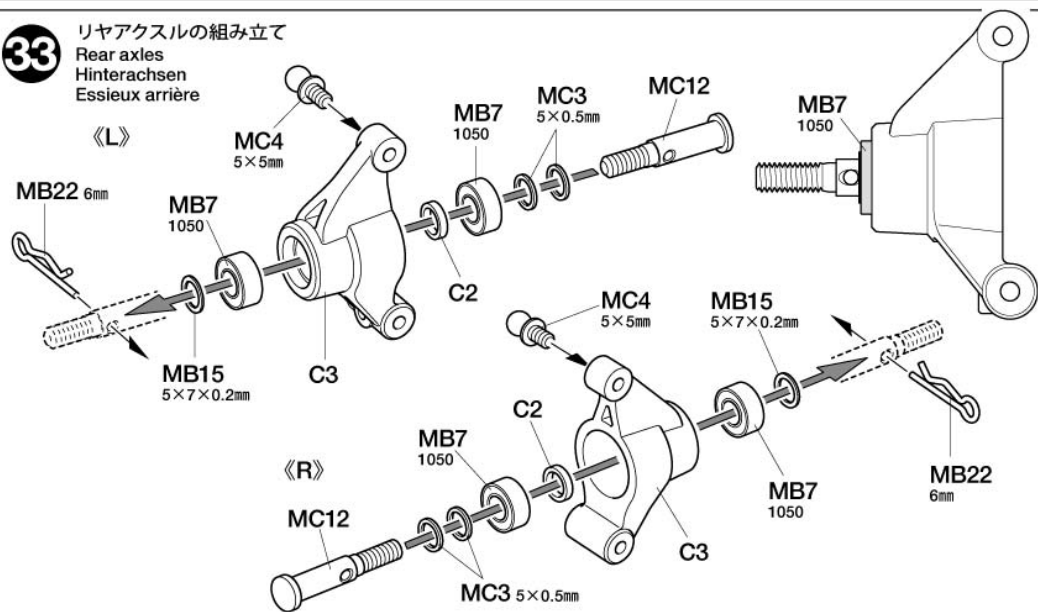
6mmスナップピン  
Snap pin  
Federstecker  
Epingle métallique**33**リヤアクスルの組み立て  
Rear axles  
Hinterachsen  
Essieux arrière

《C3》

★2.5mmドリルを  
通します。  
★Make 2.5mm hole  
as shown.  
★2.5mm Loch wie  
abgebildet bohren.  
★Percer un trou de  
2,5mm comme indiqué.





34

**MB5** ×2  
3×3mm イモネジ  
Grub screw  
Madenschraube  
Vis pointeau

**MB10** ×4  
5mm アジャスター  
Adjuster  
Einstellstück  
Chape à rotule

**MB14** ×2  
3×18mm 両ネジシャフト  
Threaded shaft  
Gewindestange  
Tige filetée

**MC10** ×2  
2.6×25mm シャフト  
Shaft  
Achse  
Axe

**MC10** 2.6×25mm

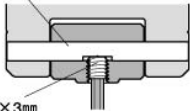

**MB5** 3×3mm

★平らな部分にしめ込みます。  
★Firmly tighten on shaft flat.  
★Auf der flachen Seite des Schaftes festziehen.  
★Bloquer sur le méplat de l'arbre.

34 リヤアクスルの取り付け  
Attaching rear axles  
Hinterachsen-Einbau  
Fixation des essieux arrière

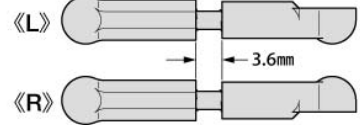
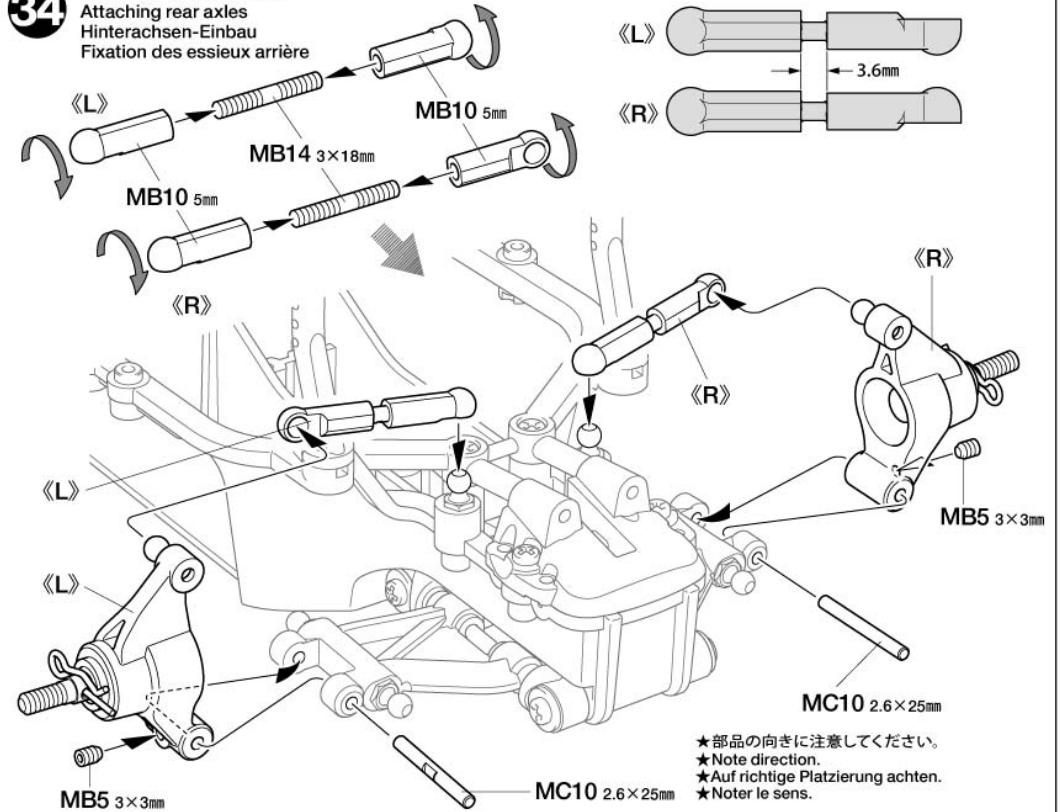

★部品の向きに注意してください。  
★Note direction.  
★Auf richtige Platzierung achten.  
★Noter le sens.

35

**MA5** ×2  
5mm ビローボール  
Ball connector  
Kugelkopf  
Connecteur à rotule

35 リヤダンパーステーの組み立て  
Rear damper stay  
Hintere Dämpferstrebe  
Support d'amortisseurs arrière

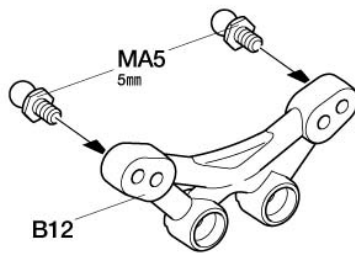

リヤダンパー  
Rear damper  
Hinterer Stoßdämpfer  
Amortisseur arrière

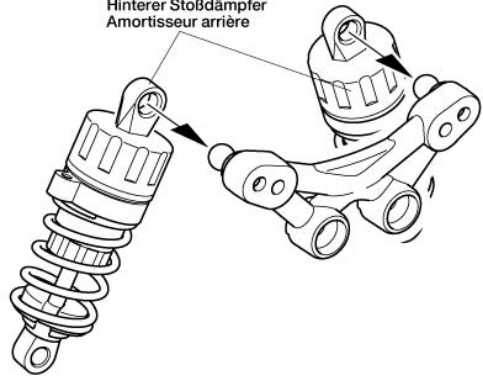

36

**MA3** ×2  
3×8mm 皿ビス  
Screw  
Schraube  
Vis

36 リヤダンパーの取り付け  
Attaching rear dampers  
Einbau der hinteren Stoßdämpfer  
Fixation des amortisseurs arrière

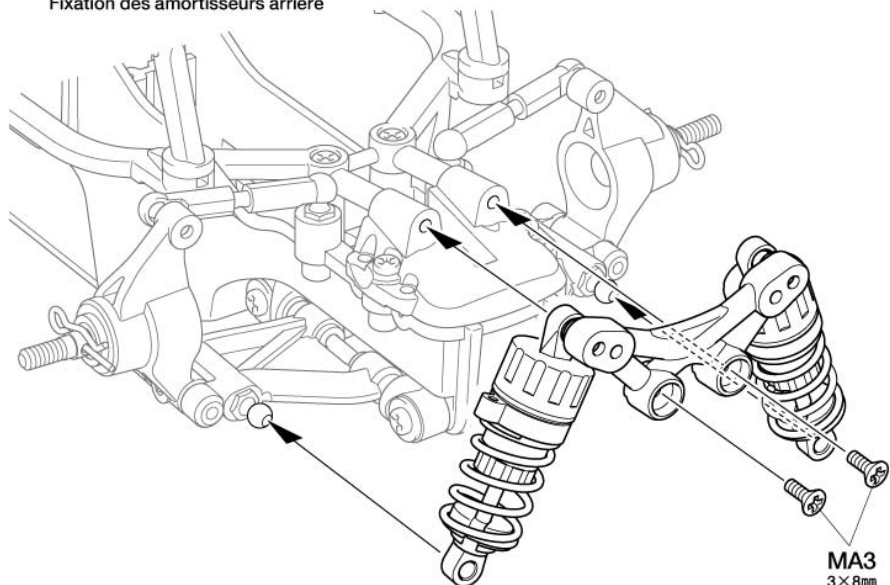

**MA3**  
3×8mm

OPTIONS

★OPスタビライザーのクリアランス調整用に取り付けます。  
★Use to adjust clearance of stabilizer Hop Up Option parts (available separately).  
★Benutzen, um den Freigang des Stabilisators (separat als Tuningteil erhältlich) einzustellen.  
★Utiliser pour régler le dégagement pour la barre stabilisatrice optionnelle Hop Up (disponible séparément).

**MB5** ×2  
3×3mm イモネジ  
Grub screw  
Madenschraube  
Vis pointeau

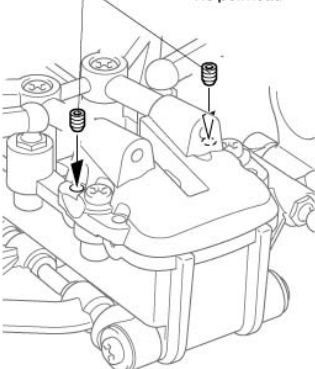

**D** **37~45**  
袋詰Dを使用します  
BAG D / BEUTEL D / SACHET D

**37**

**MB6** ×1  
5×5.5mmボールナット  
Ball connector  
Kugelkopf  
Connecteur à rotule

**MA1** ×1  
3×8mm丸ビス  
Screw  
Schraube  
Vis

**MD10** ×2  
サーボセイバースプリング(小)  
Servo saver spring (small)  
Servo-Saver-Feder (klein)  
Ressort de sauve-servo (petite)

**MD11** ×1  
サーボセイバースプリング(大)  
Servo saver spring (large)  
Servo-Saver-Feder (groß)  
Ressort de sauve-servo (grande)

**Checking R/C equipment**

- 1 Install batteries.
- 2 Extend receiver antenna.
- 3 Connect charged battery.
- 4 Switch on transmitter.
- 5 Switch on receiver.
- 6 Reverse switches on "N".
- 7 Trims in neutral.
- 8 Steering wheel in neutral.
- 9 Servo in neutral position.
- 10 After attaching servo saver, switch off R/C units and disconnect connectors.

**Überprüfen der RC-Anlage**  
(Siehe Bild rechts.)

- 1 Batterien einlegen.
- 2 Empfängerantenne ausrollen.
- 3 Voll aufgeladenen Akku verbinden.
- 4 Sender einschalten.
- 5 Empfänger einschalten.
- 6 Reverse-Schalter auf "N".
- 7 Trimmhebel neutral stellen.
- 8 Lenkrad neutral stellen.
- 9 Servo in Neutralstellung.
- 10 Nachdem die Servo-Saver angebracht ist, die RC-Einheit ausschalten und die Stecker abziehen.

**Vérification de l'équipement R/C**

- 1 Mettre en place les piles.
- 2 Déployer l'antenne du récepteur.
- 3 Charger complètement la batterie.
- 4 Allumer l'émetteur.
- 5 Allumer le récepteur.
- 6 Inverseurs de rotation de servo sur "N".
- 7 Placer les trims au neutre.
- 8 Le volant de direction au neutre.
- 9 Servo au neutre.
- 10 Après installation du sauve-servo, éteindre l'ensemble R/C et débrancher les connecteurs.

**37** ラジオコントロールメカのチェック  
Checking R/C equipment  
Überprüfen der RC-Anlage  
Vérification de l'équipement R/C

**注意!**  
CAUTION

- ★ご使用のプロポセット付属の取扱説明書をよく読んでからお使いください。
- ★Refer to the manual included with R/C equipment.
- ★Die bei der RC-Anlage enthaltene Anleitung beachten.
- ★Se référer au manuel inclus avec l'équipement R/C.

- ★番号の順にチェックし、必ずサーボのニュートラルを確認して組み立ててください。
- ★Make sure the servo is in neutral prior to assembly.
- ★Servo vor dem Einbau in neutrale Stellung bringen.
- ★S'assurer que le servo est au neutre avant assemblage.



- 6 リバーススイッチをノーマル側(N)にします。
- 7 トリムを中心位置にします。

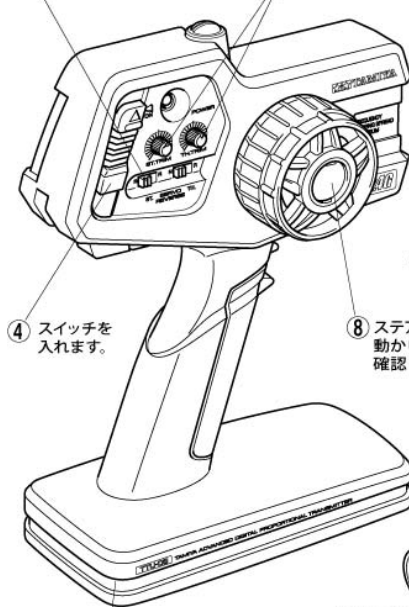

- 4 スイッチを入れます。
- 8 ステアリングホイールを動かし、サーボの動きを確認してください。

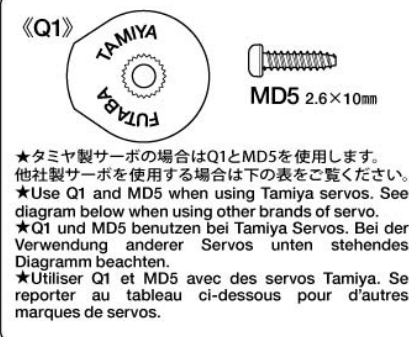

《Q1》  
★タミヤ製サーボの場合はQ1とMD5を使用します。  
★Use Q1 and MD5 when using Tamiya servos. See diagram below when using other brands of servo.  
★Q1 und MD5 benutzen bei Tamiya Servos. Bei der Verwendung anderer Servos unten stehendes Diagramm beachten.  
★Utiliser Q1 et MD5 avec des servos Tamiya. Se reporter au tableau ci-dessous pour d'autres marques de servos.

- 3 充電済の走行用バッテリーをつなぎます。

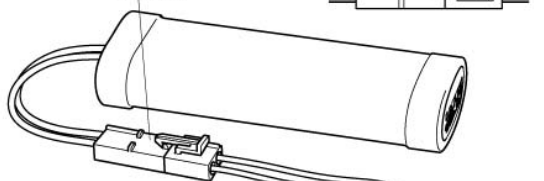

- 2 アンテナをのびします。 ※アンテナのない受信機もあります。

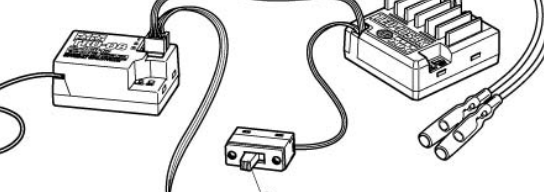

- 5 スイッチを入れます。

※ステアリングサーボ  
※Steering servo  
※Lenkservo  
※Servo de direction

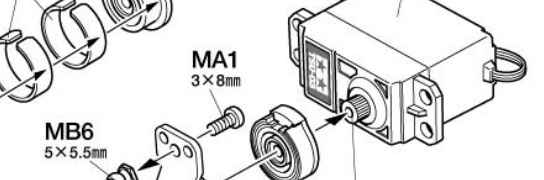

- 9 ステアリングホイール中立位置のとき、とまっている場所がサーボのニュートラル位置です。



- ★サーボがニュートラルの状態での図のように取り付けます。
- ★Attach as shown with servo in neutral.
- ★Wie angegeben Servo in Neutralstellung bringen.
- ★Monter comme indiqué avec le servo au neutre.

- 10 取り付け後、送受信機のスイッチを切り、走行用バッテリーもはずしておきます。

《サーボホーン用ビスの選び方》 / Selecting Servo Horn Screw  
Schraube des Servohorns / Choix du palonnier de servo

★他社製サーボを搭載する場合は、サーボホーン用ビスをキット付属の10mmサイズビスに交換します。この表をよく見て、4種類の中からサーボに合わせたビスを選んでください。また、これ以外のビスの場合はプロポメーカーにお問い合わせください。

★When using other brands of servo, replace servo horn screw with 10mm screw included in this kit, using this diagram to select the correct screw. If there is no suitable screw, please contact the servo manufacturer.

★Bei der Verwendung anderer Servos sollte die Schraube am Servohorn durch die beiliegende 10mm Schraube ersetzt werden. Beachten Sie das Diagramm für die Auswahl der richtigen Schraube. Ist dort keine geeignete Schraube aufgeführt, fragen Sie den Servohersteller.

★Pour d'autres marques de servos, remplacez la vis de palonnier par la vis 10mm incluse dans ce kit, en utilisant ce tableau pour choisir la vis correcte. S'il n'y a pas de vis compatible, contactez le fabricant du servo.

- ★サーボからビスを外します。
- ★Remove original servo horn screw.
- ★Originalschraube des Servohorns entfernen.
- ★Enlever la vis originale du palonnier.

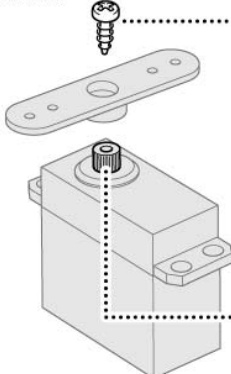

- 1 ★ビスのネジ部をよく見て、ビスの種類を確認します。  
★Examine screw and determine type.  
★Schraube überprüfen und die Richtige auswählen.  
★Examiner la vis et déterminer le type.

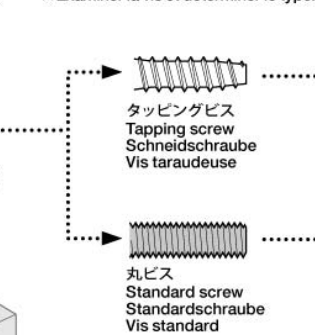

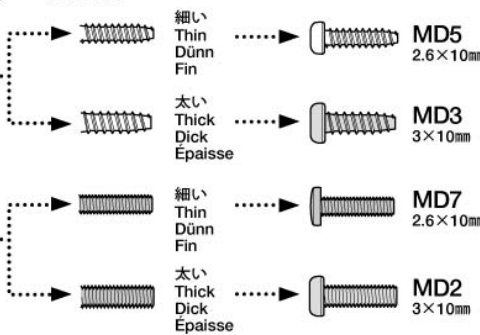

- 2 ★下の原寸図でビスの太さを確認し、選択したビスを使います。  
★Check screw thickness with diagram below. Use selected screw.  
★Dicke der Schraube mit dem unten stehenden Diagramm vergleichen. Die ausgewählte Schraube nutzen.  
★Vérifier l'épaisseur de la vis sur le tableau ci-dessous. Utiliser la vis choisie.

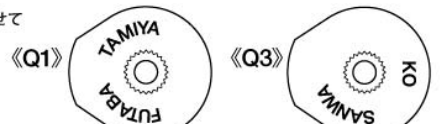

- ★使用するサーボの取り付け部に合わせて選びます。
- ★Match part with servo.
- ★Den zum Servo passenden Sockel aussuchen.
- ★Utiliser une pièce adaptée au servo.





38

-  3×6mm丸ビス  
Screw  
Schraube  
Vis  
MA2 ×1
-  3×8mm皿ビス  
Screw  
Schraube  
Vis  
MA3 ×1
-  5mmアジャスター  
Adjuster  
Einstellstück  
Chape à rotule  
MB10 ×2



《標準型サーボ搭載》

When installing standard size servo  
Beim Einbau eines Standard-Servos  
Si installation d'un servo standard

-  3×20mm丸ビス  
Screw  
Schraube  
Vis  
MD1 ×4
-  3mmワッシャー  
Washer  
Beilagscheibe  
Rondelle  
MB9 ×4



《ローハイトサーボ搭載》

When installing low-profile servo  
Beim Einbau eines flachen Servos  
Si installation d'un servo extra-plat

-  3×10mm丸ビス  
Screw  
Schraube  
Vis  
MD2 ×4
-  3mmワッシャー  
Washer  
Beilagscheibe  
Rondelle  
MB9 ×4

《予備スペース》

★ラジオコントロールメカやオプションパーツの取り付けにご利用ください。  
★Use as you like.  
★Nach Belieben verwenden.  
★Utiliser comme souhaité.

-  3×10mm皿ビス  
Screw  
Schraube  
Vis  
MD6 ×2
-  3×8mm皿ビス  
Screw  
Schraube  
Vis  
MA3 ×2

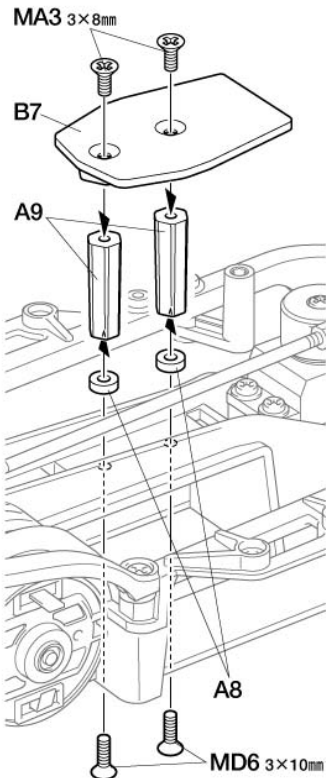

38

ステアリングサーボの取り付け  
Attaching steering servo  
Lenkservo-Einbau  
Fixation du servo de direction

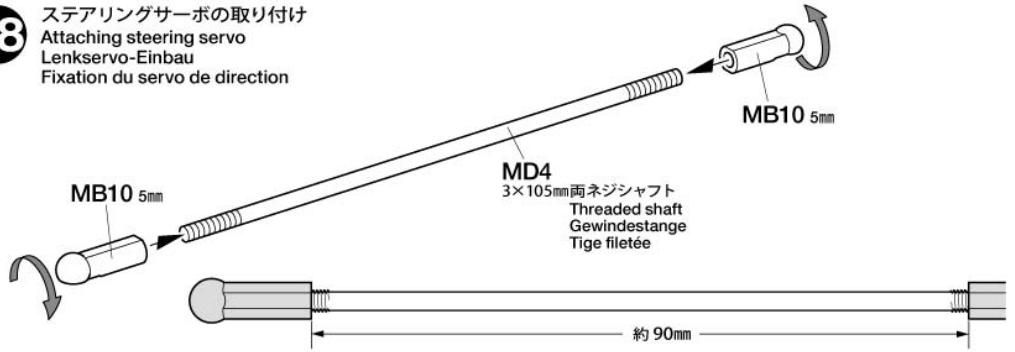

《標準型サーボ搭載》

When installing standard size servo  
Beim Einbau eines Standard-Servos  
Si installation d'un servo standard

★サーボコードの取り直しには注意してください。  
★Pass servo cables with care.  
★Servo Kabel vorsichtig durchführen.  
★Passer les câbles de servo avec précaution.

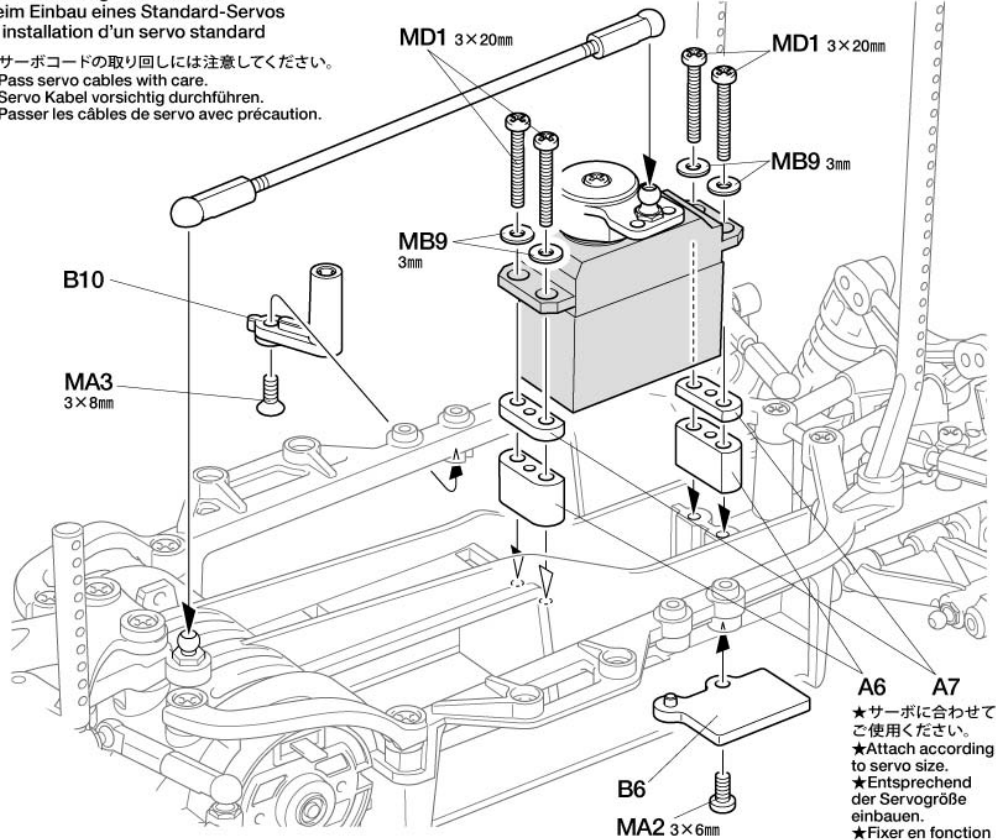

《ローハイトサーボ搭載》

When installing low-profile servo  
Beim Einbau eines flachen Servos  
Si installation d'un servo extra-plat

★サーボコードの取り直しには注意してください。  
★Pass servo cables with care.  
★Servo Kabel vorsichtig durchführen.  
★Passer les câbles de servo avec précaution.

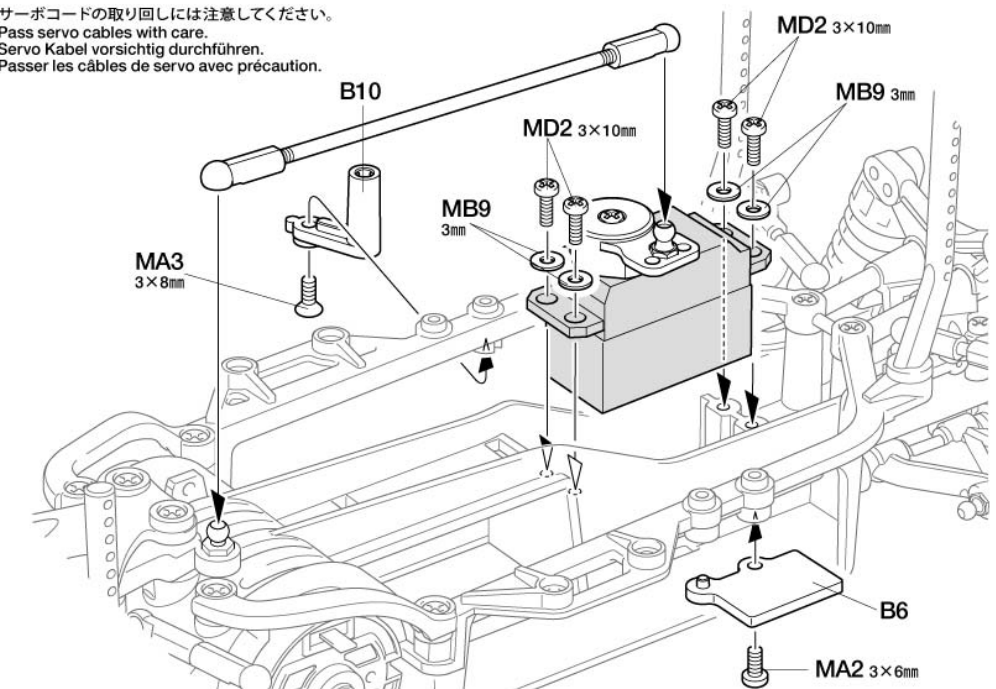

《モーターコードのつなぎ方》

Motor cables  
Motorkabel  
Câbles du moteur



|                                                                    |                                                          |
|--------------------------------------------------------------------|----------------------------------------------------------|
| ESC、アンプ側<br>Speed control<br>Fahrtenregler<br>Variateur de vitesse | モーター側<br>Motor<br>Moteur                                 |
| +                                                                  | +                                                        |
| (+) Red, orange<br>(+) Rot, orange<br>(+) Rouge, orange            | 黄/赤コード<br>Yellow / red<br>Gelb / rot<br>Jaune / rouge    |
| -                                                                  | -                                                        |
| (-) Black, blue<br>(-) Schwarz, blau<br>(-) Noir, bleu             | 緑/黒コード<br>Green / black<br>Grün / schwarz<br>Vert / noir |

★コネクター部は+ (プラス)、- (マイナス) を確かめ、しっかりつないでください。  
★Connect cables firmly.  
★Die Kabel fest zusammenstecken.  
★Connecter fermement les câbles.

《トランスポンダーホルダー》

Transponder stay  
Transponder-Halterung  
Support de transpondeur

3×8mm 丸ビス  
Screw  
Schraube  
Vis  
MA1 ×1

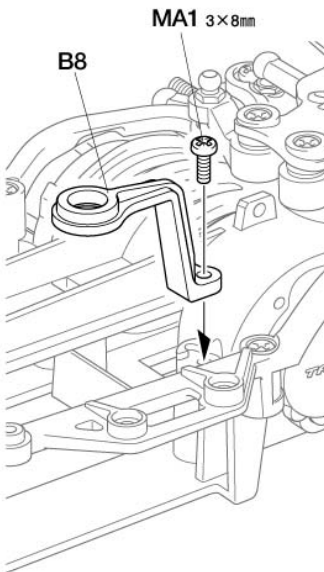

ラジオコントロールメカの搭載  
Attaching R/C equipment  
Einbau der RC-Anlage  
Installation de l'équipement R/C

※受信機  
※Receiver  
※Empfänger  
※Récepteur

★両面テープで取り付けます。  
★Double-sided tape  
★Doppelklebeband  
★Adhésif double face

★受信機アンテナ線を通します。  
★Pass antenna.  
★Antennekabel durchführen.  
★Passer l'antenne.

※受信機スイッチ  
※Receiver switch  
※Empfänger-Schalter  
※Interrupteur du circuit de réception

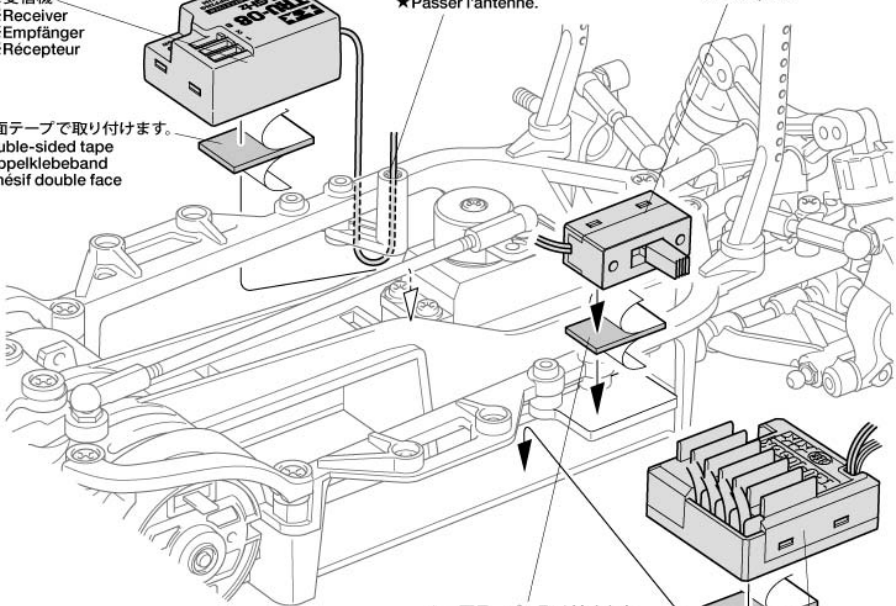

★両面テープで取り付けます。  
★Double-sided tape  
★Doppelklebeband  
★Adhésif double face

MD12  
アンテナキャップ  
Antenna cap  
Antennenkappe  
Capuchon d'antenne

アンテナ線  
Antenna cable  
Antennekabel  
Fil d'antenne

アンテナパイプ  
Antenna pipe  
Antennenrohr  
Gaine d'antenne

アンテナパイプ  
Antenna pipe  
Antennenrohr  
Gaine d'antenne

※ESC  
※Electronic speed controller  
※Elektronischer Fahrregler  
※Variateur de vitesse électronique

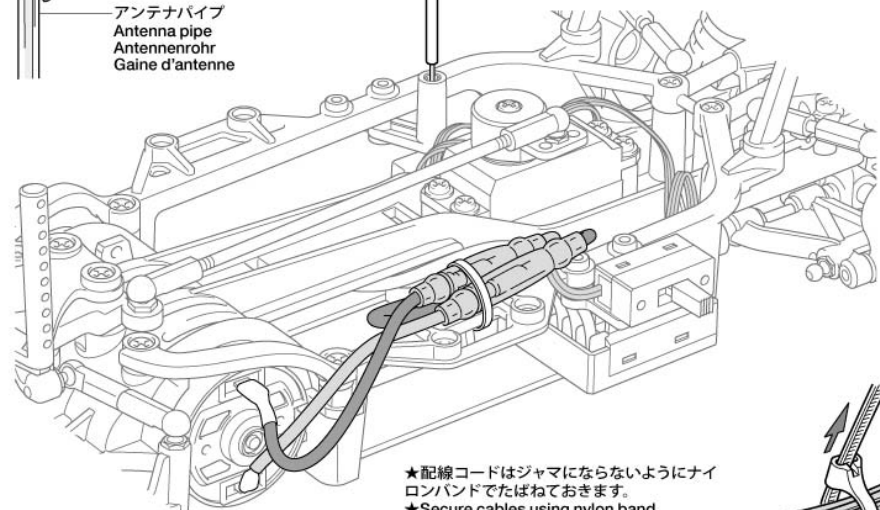

★配線コードはジャマにならないようにナイロンバンドでたばねておきます。  
★Secure cables using nylon band.  
★Kabel mit Nylonband zusammenbinden.  
★Maintenir les câbles en place avec un collier en nylon.

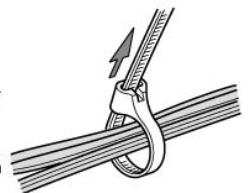

★タイヤとホイールの間に瞬間接着剤をながし込んで接着します。  
★Apply instant cement.  
★Sekundenkleber anfragen.  
★Appliquer de la colle rapide (cyanoacrylate).

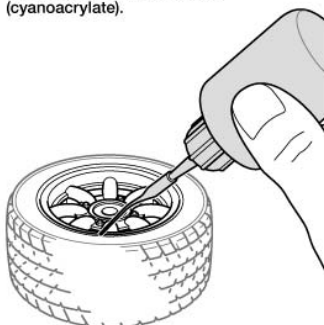

ホイールの組み立て

Wheels  
Räder  
Roues

★4個作ります。  
★Make 4.  
★4 Satz anfertigen.  
★Faire 4 jeux.

★インナーポンジは輪になるよう合成ゴム系接着剤で接着してください。  
★Make inner sponge into a ring, attaching ends using synthetic rubber cement (available separately).  
★Innere Schaumgummiringe mit Kleber für synthetischen Gummi (getrennt erhältlich) zum Ring formen.  
★Faire une bague de garniture mousse en fixant les extrémités avec de la colle pour caoutchouc synthétique (disponible séparément).

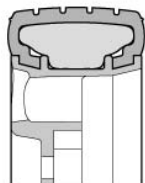

★タイヤをホイールのみぞにはめます。  
★Fit into grooves.  
★Reifen richtig in die Felgen eindrücken.  
★Insérer dans les rainures.

ホイール  
Wheel  
Rad  
Roue

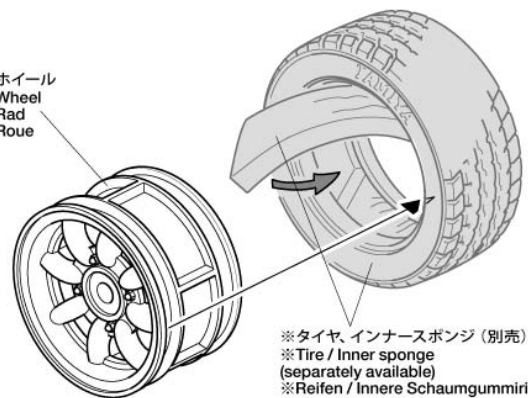

※タイヤ、インナーポンジ (別売)  
※Tire / Inner sponge (separately available)  
※Reifen / Innere Schaumgummiringe (getrennt erhältlich)  
※Pneu / Eponge intérieure (disponible séparément)



41

- MB13 2×9.8mmシャフト  
×4 Shaft Achse Axe
- MD8 4mmフランジロックナット  
×4 Flange lock nut Sicherungsmutter Ecrou nylstop à flasque

41 ホイールの取り付け  
Attaching wheels  
Einbau der Vorderräder  
Fixation des roues avant

《フロント》  
Front  
Vorne  
Avant

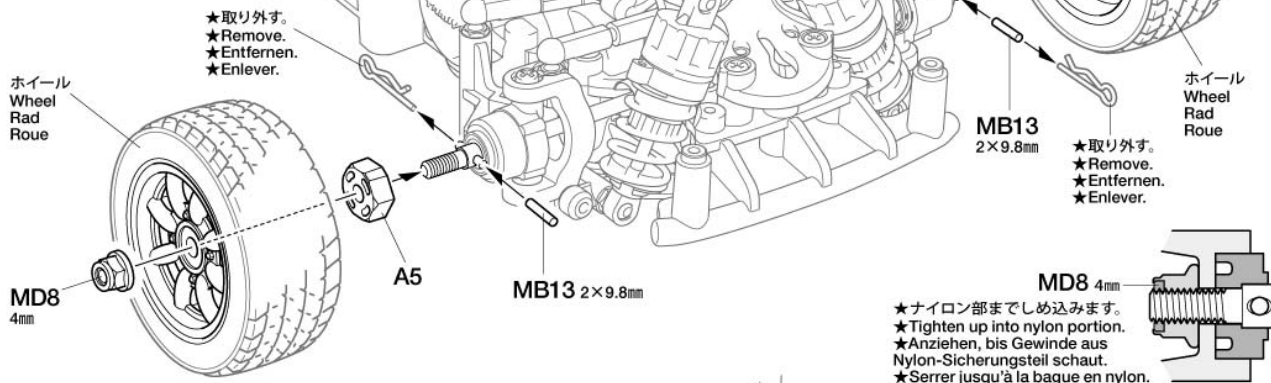

《リヤ》  
Rear  
Hinten  
Arrière

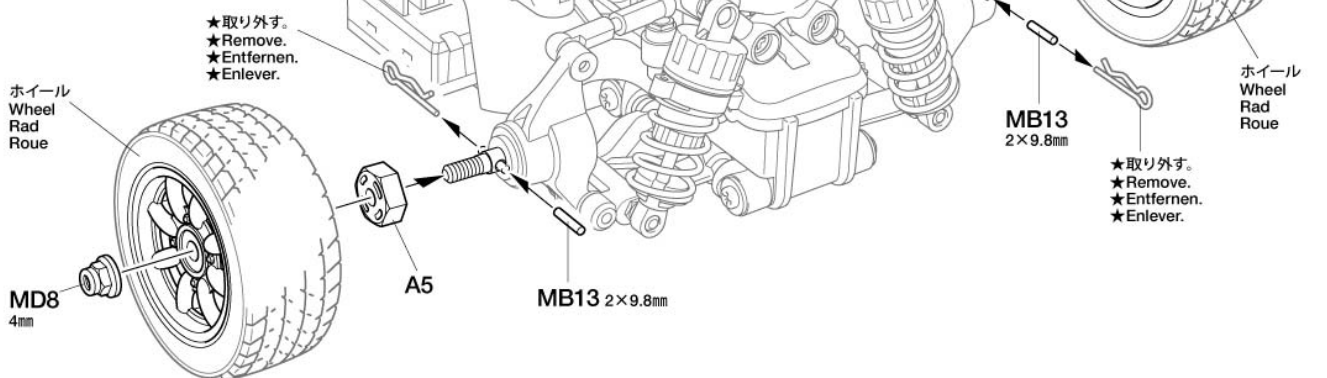

42

- MA3 3×8mm皿ビス  
×2 Screw Schraube Vis

42 ウレタンバンパーの取り付け  
Attaching urethane bumper  
Einbau der Urethan-Stoßfänger  
Fixation du pare-chocs en mousse

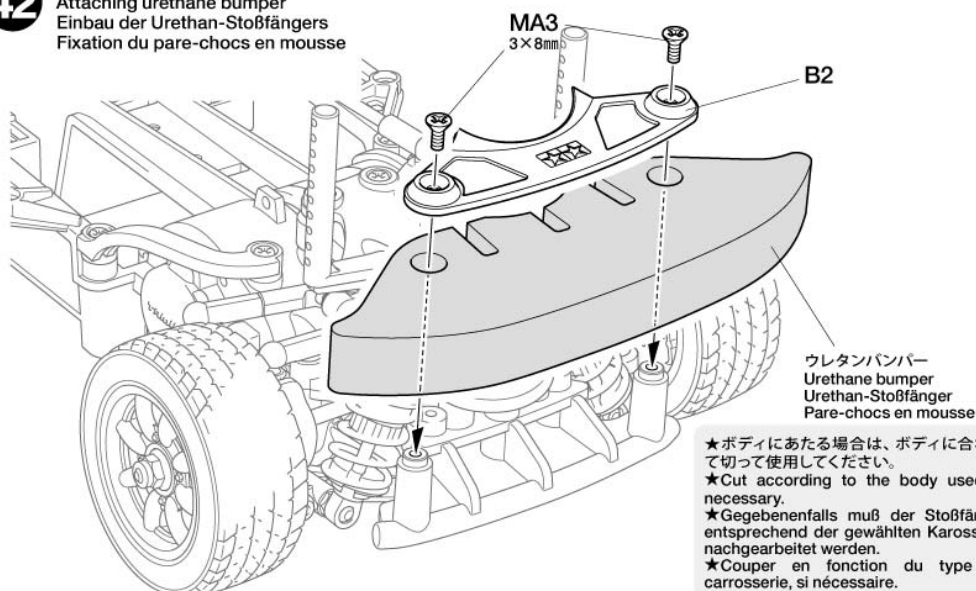

TAMIYA CRAFT TOOLS

PRECISION CALIPER  
精密ノギス



ITEM 74030

DECAL SCISSORS  
デカールバサミ



ITEM 74031

43



MA1 ×4

3×8mm丸ビス  
Screw  
Schraube  
Vis



MB22 ×4

6mmスナップピン  
Snap pin  
Federstecker  
Epingle métallique

43

走行用バッテリーの搭載  
Installing battery pack  
Einlegen des Akkupacks  
Installation du pack d'accus

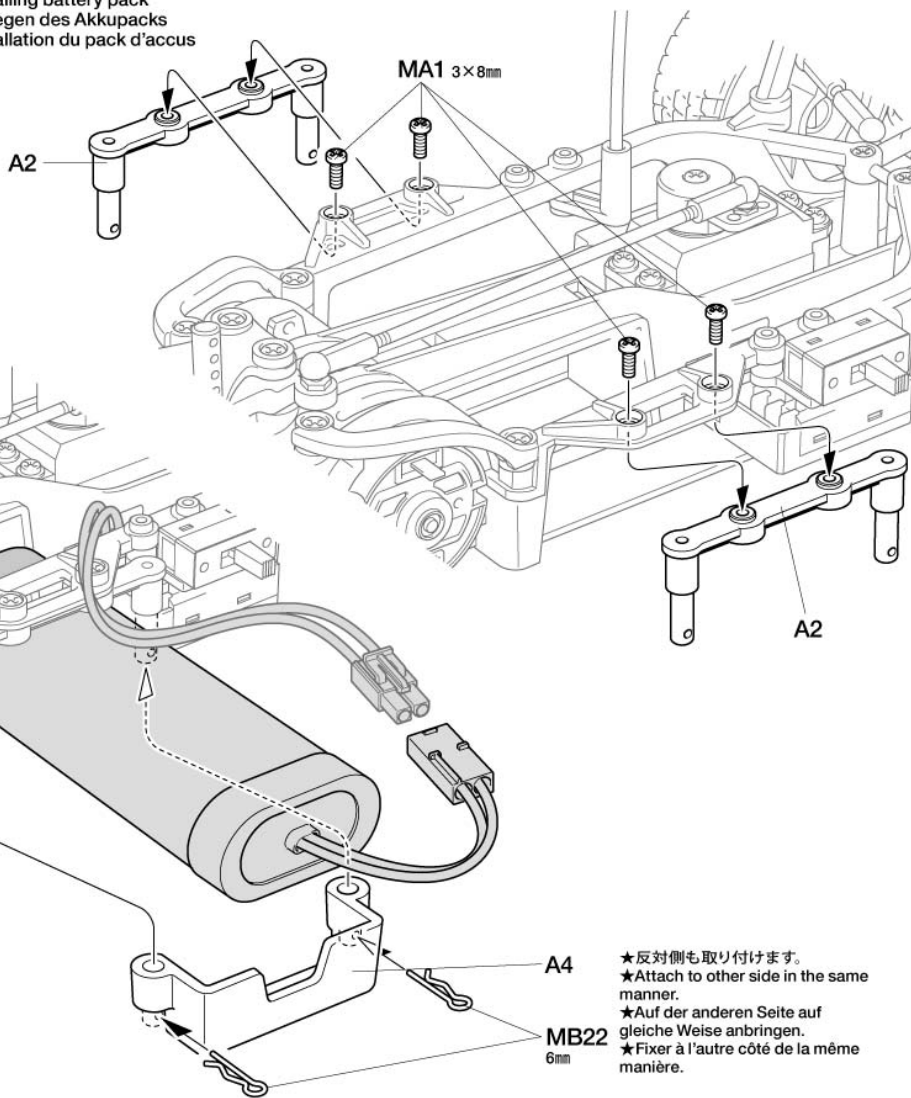

注意してください。  
CAUTION  
VORSICHT  
PRECAUTIONS



★走行させない時は必ず走行用バッテリーのコネクターを外してください。  
★Disconnect battery when the car is not being used.  
★Akkustecker abziehen, wenn das Auto nicht in Betrieb ist.  
★Déconnecter la batterie lorsque la voiture n'est pas utilisée.

★反対側も取り付けます。  
★Attach to other side in the same manner.  
★Auf der anderen Seite auf gleiche Weise anbringen.  
★Fixer à l'autre côté de la même manière.

44



MA1 ×2

3×8mm丸ビス  
Screw  
Schraube  
Vis



MD9 ×2

5mmOリング  
O-ring  
O-Ring  
Joint torique



MB22 ×2

6mmスナップピン  
Snap pin  
Federstecker  
Epingle métallique

44

ボディマウントステーの取り付け  
Attaching body mount stay  
Anbau der Träger der Karosseriehalterung  
Fixation de l'embase de support de carrosserie

★走行中のボディのブレ止めに利用してください。  
★Use to prevent body wobble when driving.  
★Benutzen, um das Wackeln der Karosserie bei der Fahrt zu verhindern.  
★Empêche la carrosserie de trembler en roulant.

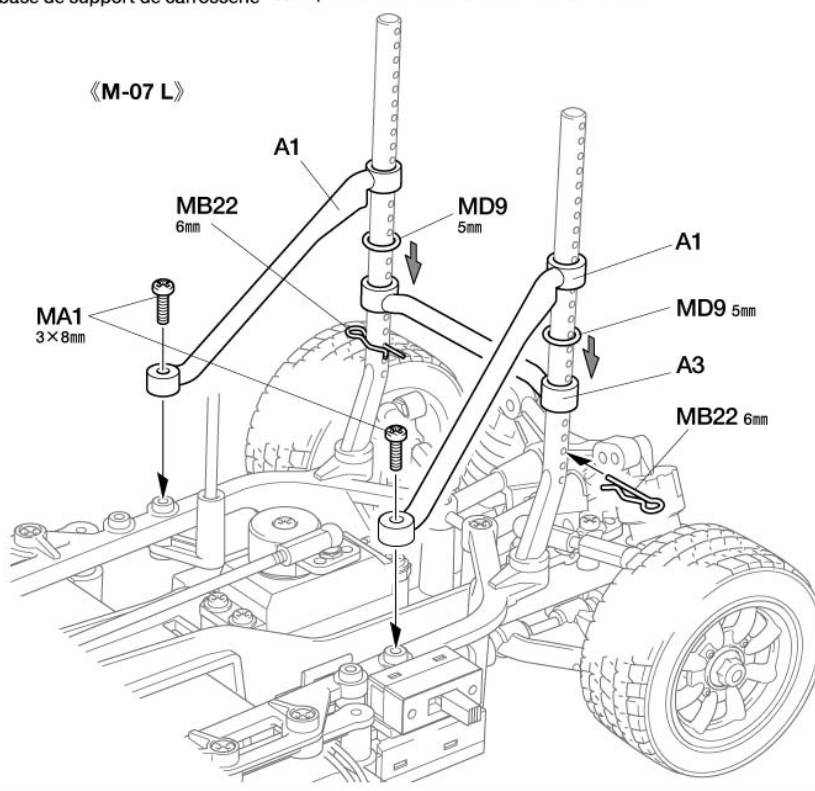
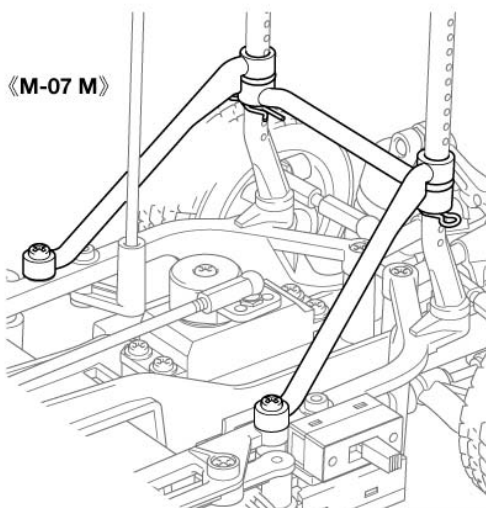



《走行用ボディ》

Body  
Karosserie  
Carrosserie

- 取り付けるボディによって車の走行性能、操縦フィーリングが違います。走らせる場所や走らせ方でボディを変えてみるのも良いでしょう。
- Different bodies provide different aerodynamics and driving feel. Choose according to conditions.
- Verschiedene Karosserien bieten unterschiedliche Aerodynamik und Fahrgefühl. Wählen Sie je nach Streckenbedingungen.
- L'aérodynamique et le comportement différent en fonction de la carrosserie. La choisir en fonction des conditions.

●タミヤのホームページには豊富な情報が満載です。ぜひご覧ください。

タミヤ・ホームページアドレス

[www.tamiya.com](http://www.tamiya.com)



ボディの取り付け  
Attaching body  
Aufsetzen der Karosserie  
Fixation de la carrosserie

- ★取り付けるボディに合わせてMB22 (スナップピン) の位置を決めてください。
- ★Determine the position of snap pins according to body.
- ★Die Position der Federstecker entsprechend der Karosserie festlegen.
- ★Déterminer l'emplacement des épingles en fonction du type de carrosserie.

- ※ボディ別売)
- ※Body (available separately)
- ※Karosserie (separat erhältlich)
- ※Carrosserie (disponible séparément)
- ★取り付け穴を直径6mm以上のサイズに開けてください。
- ★Make 6mm holes.
- ★6mm Löcher machen.
- ★Percer des trous de 6mm.

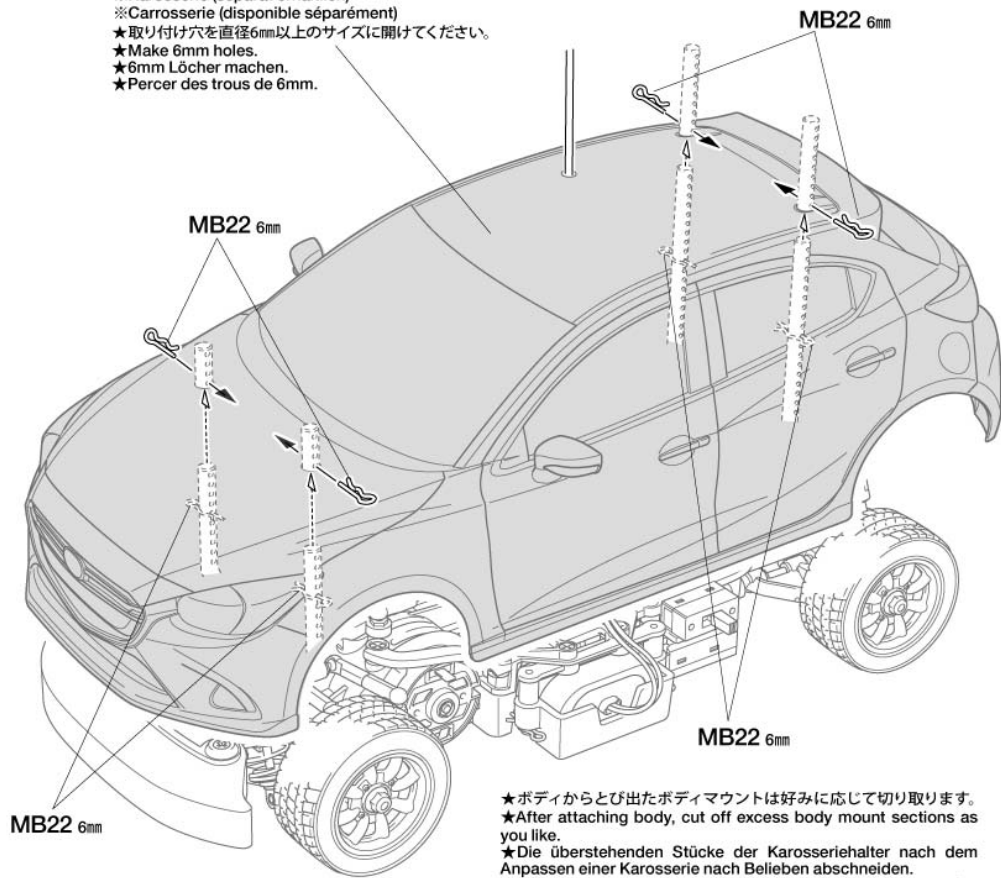

- ★ボディからとび出たボディマウントは好みに応じて切り取ります。
- ★After attaching body, cut off excess body mount sections as you like.
- ★Die überstehenden Stücke der Karosseriehalter nach dem Anpassen einer Karosserie nach Belieben abschneiden.
- ★Couper la partie des supports en excès après avoir adapté la carrosserie sur le châssis.

SETTING UP

シャーシのセッティング

RCカーはドライバーの操縦の仕方や路面コンディションなどの様々な条件によって、その特性が変わってきます。自分のもっともコントロールしやすいマシンに上げていくのがセッティング。組立図中に示した各部の寸法やダンパーの調整を基本に、セッティングを進めてください。

SETTING UP THE MODEL

To enhance the overall performance of your car, it is necessary to tune the vehicle to the track (and its surface conditions) on which you will be racing. Make adjustments referring to the instruction manual, keeping in mind that "balance" is the key word.

ANPASSUNG DES MODELLS

Um die allgemeine Leistung Ihres Wagens stark zu verbessern, ist es notwendig, das Fahrzeug auf den Untergrund (und die Oberflächenstruktur), auf dem Sie Rennen fahren wollen, abzustimmen. Für die Veränderungen beziehen Sie sich bitte auf die Gebrauchsanweisung, und denken Sie daran, daß "Balance" das Schlüsselwort ist.

REGLAGE DU MODELE

Pour améliorer les performances générales de votre voiture il est impératif de l'adapter aux conditions du terrain où auront lieu les évolutions. Effectuer les réglages en vous référant au manuel d'instructions en ayant en permanence à l'esprit que "l'équilibre" est l'idée directrice.

●タイヤを選ぶ

セッティングの第一段階は路面にあったタイヤを選ぶことです。路面温度によってファイバーモールドタイヤ・タイプA (冬用) とタイプB (夏用) を使い分けてください。インナースポンジの硬さ (ソフト、ミディアム、ハード) を変えることによってセッティングの幅が広がります。

●TIRES

Tires have a great influence on the performance of the car, and are normally the first components tuned. Select the right tires for the track you are racing on. Settings can be made by choosing different tire insert (soft, medium and hard).

●REIFEN

Die Reifen haben einen großen Einfluß auf die Leistung des Wagens und werden meist als erstes "getunt". Wählen Sie die richtigen Reifen für den Untergrund, auf dem Sie fahren wollen. Einstellungen können auch durch Wahl unterschiedlicher Schaumgummi-Reifeneinlagen (weich, mittel und hart) vorgenommen werden.

●PNEUS

Ils influent considérablement sur le comportement de la voiture. Ce sont les premiers éléments à considérer. Sélectionner des pneus adaptés à la piste d'évolution. Des ajustages sont possibles avec différents types de garnitures inserts (souples, medium et durs).

●ギヤ比

搭載するモーター、コースレイアウト等に合わせて、ピニオンギヤの歯数 (ギヤ比) をセッティングしてください。

●GEAR RATIO

Choose gear ratio according to the motor used or running surface condition.

●GETRIEBEÜBERSETZUNG

Wählen Sie die Getriebeübersetzung entsprechend dem eingesetzten Motor und dem Fahrbelag.

●RAPPORT DE PIGNONNERIE

Choisir le rapport de pignonnement en fonction du moteur ou du type de piste.

計算式 (キット標準)  
Formula (37T スパーギヤ)  
Spur gear

$$\left( \frac{\text{スパーギヤ歯数 (37T)}}{\text{ピニオンギヤ歯数}} \right) \times 3.1221 : 1$$

| ピニオン<br>Pinion gear | ギヤ比<br>Gear ratio | 20T | 5.776 : 1 |
|---------------------|-------------------|-----|-----------|
|                     |                   | 21T | 5.501 : 1 |
| 17T                 | 6.795 : 1         | 22T | 5.251 : 1 |
| 18T                 | 6.418 : 1         | 23T | 5.023 : 1 |
| 19T                 | 6.080 : 1         | 24T | 4.813 : 1 |

- ★ピニオンギヤは市販の06モジュールギヤを使用してください。
- ★Use 06 module pinion gear.

# SETTING UP

## ●車高・リバウンドストローク

車高・リバウンドストロークはコーナリングや加速、ブレーキングの車の姿勢変化に影響します。車高はダンパースプリングの硬さ、張りで調整し、リバウンドストロークはアームのMB4 (4×8mm ホロービス) で調整します。

## ●GROUND CLEARANCE AND REBOUND STROKE

Ground clearance and rebound stroke have a great effect on stability during cornering, acceleration, and braking. Ground clearance can be adjusted by altering damper spring tension and stiffness. Rebound stroke can be adjusted by rotating 4x8mm screw on suspension arms.

## ●BODENFREIHEIT UND AUSFEDERUNGSHUB

Die Bodenfreiheit und der Ausfederungshub kann großen Einfluss auf die Fahrstabilität in Kurven, sowie beim Beschleunigen und Bremsen haben. Die Bodenfreiheit lässt sich an der Schraubenfeder einstellen. Der Ausfederungshub kann mit der 4x8mm Schraube auf dem Querlenker eingestellt werden.

## ●LA GARDE AU SOL ET LE REBOND

La garde au sol et/ou le rebond ont une incidence importante sur la stabilité en virage, accélération et freinage. L'ajustement de la garde au sol s'effectue par le ressort hélicoïdal. Le rebond se règle au moyen de la vis 4x8mm sur le bras de suspension.

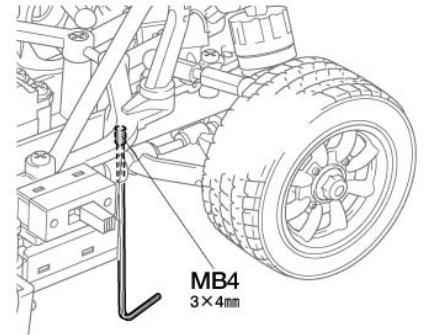

## ●トー角 (トーイン・トーアウト)

トーインをつけた場合、直進性が良くなり、ステアリングの切り始めの反応がおだやかになります。トーアウトにした場合は、逆にステアリングの反応がシャープになります。ただし、どちらもつけすぎると抵抗になってスピードを低下させたり、アンダーステアやオーバーステアが強くなって操縦しにくいステアリング特性になってしまいます。

このシャーシでは、フロントにほんのわずかなトーアウトをつけておくのが良いでしょう。

## ●TOE-IN AND TOE-OUT

Adjusting the car to toe-in a little, by pointing the wheels inwards, provides the car with good straight running and moderate steering. Toe-out, which points the wheels outwards, gives sharp steering response. Begin with a little toe-out and work from there.

## ●VORSPUR UND NACHSPUR

Geringfügige Einstellung der Räder nach innen sorgt für guten Geradeauslauf und gemäßigte Lenkeigenschaften. Bei der Nachspur (Räder zeigen leicht nach außen) zeigt sich eine scharfe und harte Lenkung. Seien Sie vorsichtig, nicht zu übertreiben, fangen Sie mit leichter Nachspur an, und orientieren Sie sich vor dort aus.

## ●PINCEMENT ET OUVERTURE

On optera pour un léger pincement (orientation des roues vers l'intérieur) qui assure un meilleur comportement en ligne droite sans trop altérer celui en virage ou une ouverture (orientation des roues vers l'extérieur) qui génère une réponse rapide et précise en courbe. Dans l'une ou l'autre des alternatives, ne pas atteindre des angles trop importants. Commencer le réglage par un léger ouverture et corriger par étapes.

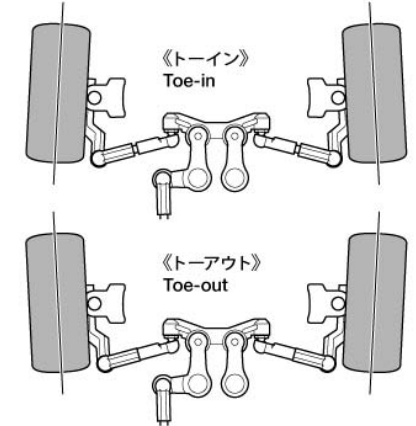

## 《リヤサスマウント》

### Suspension mounts

★リヤサスマウント (D4) を取り付ける際、MB9 (3mmワッシャー) の枚数を換えることでアームのトー角 (トーイン) を変更することができます。

★Use 3mm washers when attaching rear suspension mounts (D4) to alter toe angle.

★Benutzen Sie 3mm Unterlegscheiben beim Anbau der hinteren Aufhängungshalterungen (D4) um die Vorspur zu ändern.

★Utiliser des rondelles de 3mm si on installe les supports de suspensions arrière (D4) pour modifier l'angle de pincement.

|                           |      |
|---------------------------|------|
| MB9<br>3mmワッシャー<br>Washer | トー角  |
| 取付無<br>Standard           | 2.0° |
| 1枚 (片側)<br>1 (per side)   | 2.6° |
| 2枚 (片側)<br>2 (per side)   | 3.2° |

キット標準 : 3.2° (3mmワッシャー ×2)  
Kit standard toe-in: 3.2° (3mm washers x2)

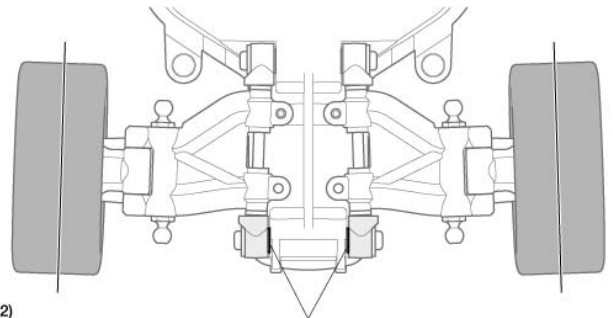

- ★トーイン調整後は、必ずキャンパー角のチェックをしてください。
- ★Confirm camber angle after adjusting toe.
- ★Prüfen Sie den Sturz nach der Veränderung der Vorspur.
- ★Revérifier l'angle de carrossage après réglage du pincement.

- ★左右同じ枚数を取り付けてください。
- ★Use the same amount on each side.
- ★Die gleiche Menge auf beiden Seiten verwenden.
- ★Même réglage des deux côtés.

## ●キャンパー角

コーナリング中のマシンには遠心力が働くため、車体がコーナーの外側に傾きます。このとき、タイヤにキャンパー角をつけることで接地面積を変え、タイヤのグリップ力を増やしたり減らしたりすることができます。コーナリング中のグリップを増やすにはネガティブキャンパーに、減らすにはポジティブキャンパーにセッティングします。

## ●CAMBER ANGLE

While taking the corners, the car is forced to go outwards, causing instability. The area of contact on each tire is determined by the camber angle, and therefore the traction of the tires can be made greater or lesser by adjustment of camber angle. To increase traction during cornering, adjust camber angle to negative, and to reduce traction, adjust to positive camber.

## ●KRÜMMUNGSWINKEL

Bei Durchfahren von Kurven wird das Fahrzeug nach Außen gezwungen, was Instabilität verursacht. Die Kontaktfläche jeden Reifens wird vom Krümmungswinkel bestimmt, und so kann die Bodenhaftung der Reifen durch die Veränderung des Krümmungswinkels erhöht oder verringert werden. Um die Bodenhaftung in Kurven zu erhöhen, verringern Sie den Krümmungswinkel, und vergrößern Sie den Winkel für weniger Haftung.

## ●ANGLE DE CARROSSAGE

En virage, la voiture a tendance à s'échapper vers l'extérieur causant une instabilité. La surface de contact de chaque pneu est déterminée par l'angle de carrossage. En conséquence, la traction des pneus peut être augmentée ou diminuée en faisant varier l'angle de carrossage. Pour accroître la traction en virage, opter pour une valeur négative et vice versa.

### 《ネガティブキャンパー》 Negative camber

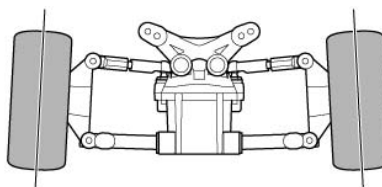

### 《ポジティブキャンパー》 Positive camber

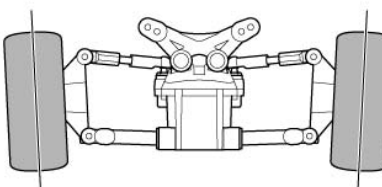

- ★アッパーロッドの長さを変えることで調整します。
- ★Adjust rod length by rotating turnbuckle.
- ★Die Länge der Stange durch Drehen einstellen.
- ★Régler la longueur en tournant la tige filetée.

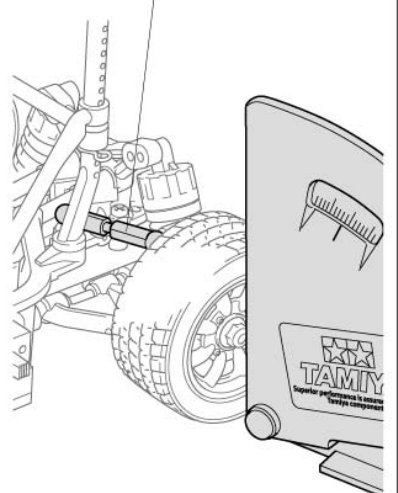





# OPTION PARTS

《OP.1760 M-07 CONCEPT アルミリヤサスマウント》  
Item 54760 M-07 Concept Aluminum  
Rear Suspension Mount

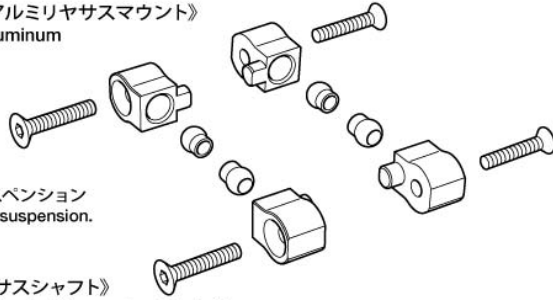

- 高剛性かつスムーズなサスペンション
- For more rigid and smooth suspension.

《OP.851 46mmチタンコートサスシャフト》  
Item 53851 46mm Titanium Coated Suspension Shafts 2pcs.

《OP.917 リバサス用2.6チタンコートサスシャフト》  
Item 53917 φ2.6mm Titanium Coated Suspension Shaft Set for Reversible Suspension

《OP.1758 M-07 CONCEPT チタンビスセット》  
Item 54758 M-07 Concept Titanium Screw Set

- 軽量化パーツ
- For a lighter model.

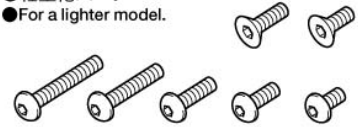

《OP.1759 M-07 CONCEPT アルミモーターヒートシンク》  
Item 54759 M-07 Concept Aluminum Motor Heat Sink



- モーターからの放熱を促進。
- To dissipate motor heat.

**M-07 M : 225mm**  
(ミドルホイールベース)  
(Middle Wheelbase)

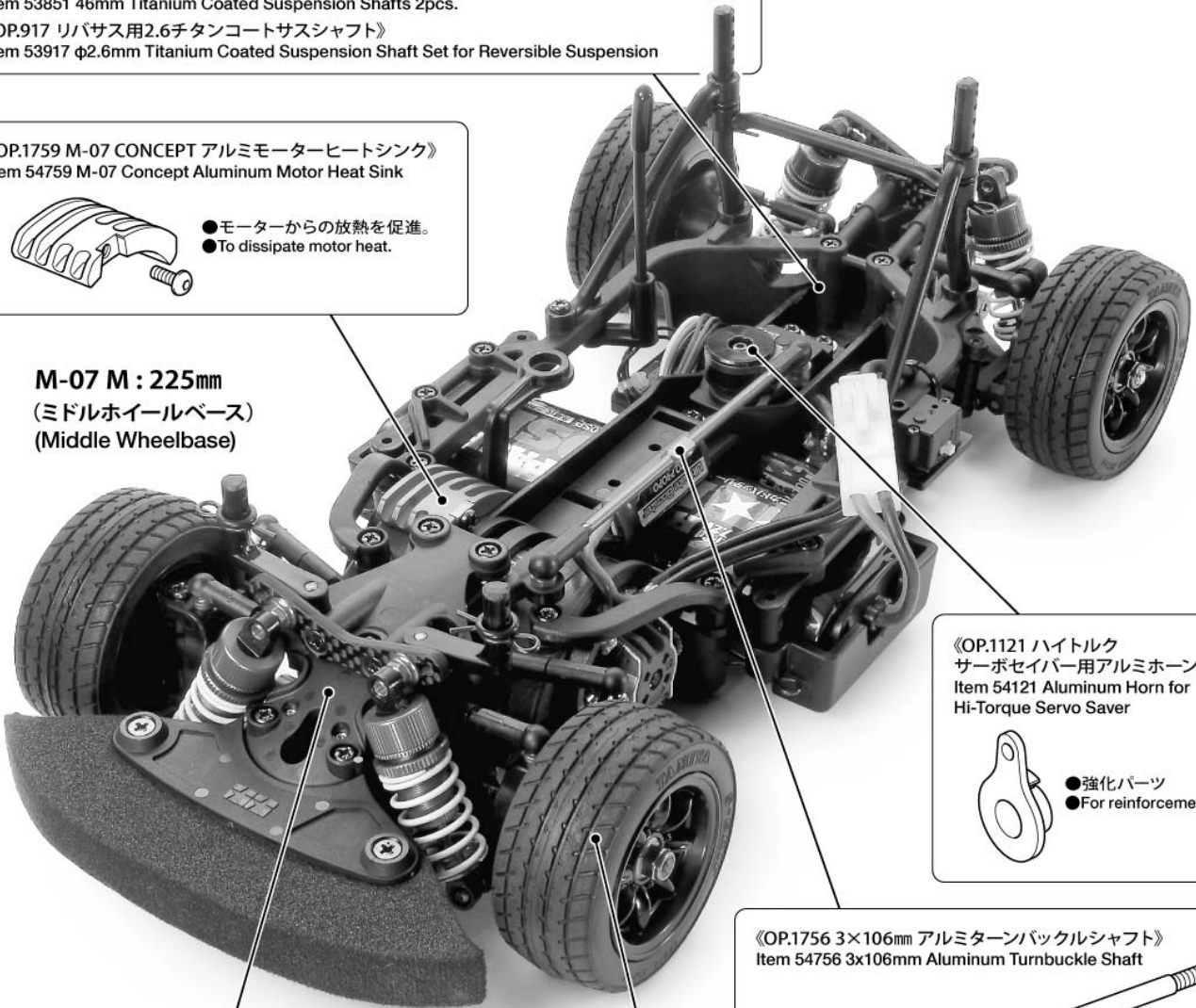

《OP.1121 ハイトルク  
サーボセイバー用アルミホーン》  
Item 54121 Aluminum Horn for  
Hi-Torque Servo Saver



- 強化パーツ
- For reinforcement.

《OP.1756 3×106mm アルミターンバックルシャフト》  
Item 54756 3x106mm Aluminum Turnbuckle Shaft

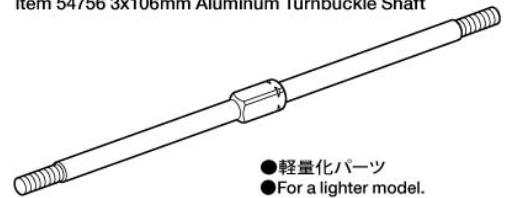

- 軽量化パーツ
- For a lighter model.

《OP.1306 TA06 リヤボールデフ (52T) セット》  
Item 54306 TA06 Rear Ball Differential Set (52T)

- 安定した前進力を発揮。
- For smooth acceleration.

《OP.1372 TA06 リヤダイレクトカップリング》  
Item 54372 TA06 Rear Direct Coupling (52T)

- 最大の前進力を発揮。
- For maximum acceleration.

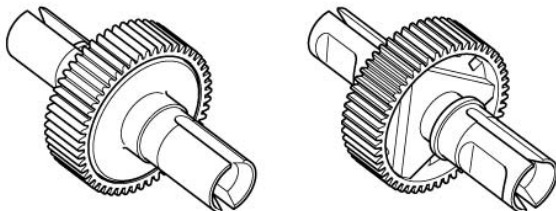

《ITEM 42312 ダブルカルダンドライブシャフト (33サイズ・2本)》  
Item 42312 33mm Double Cardan Joint Shaft (2pcs.)

- サスペンションの接地性を高めます。
- For ground-hugging suspension.

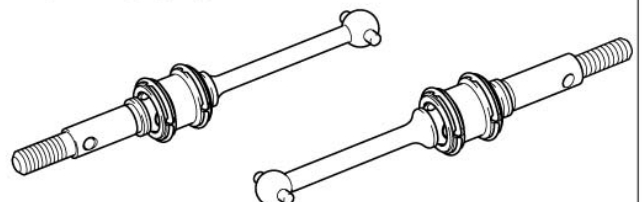

# OPTION PARTS

《OP.1757 M-07 CONCEPT スタビライザーセット》  
Item 54757 M-07 Concept Stabilizer Set (Front & Rear)

(リヤ)  
Rear  
Hinten  
Arrière

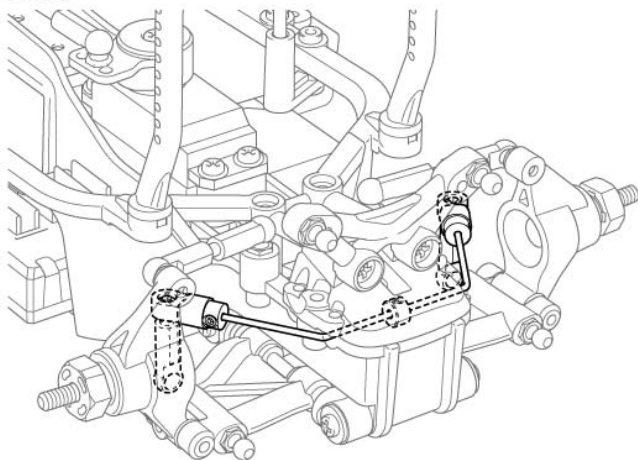

(フロント)  
Front  
Vorne  
Avant

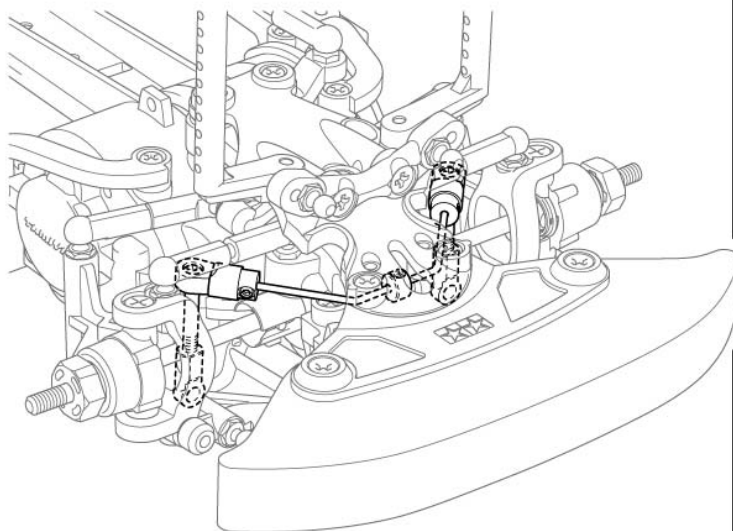

- 路面に合わせてロール特性を制御しハンドリングを調整します。
- To suppress roll and adapt model to driving surface.

《OP.823 クランプ式アルミホイールハブ (5mm厚)》  
Item 53823 Clamp Type Aluminum Wheel Hub (5mm Thick)

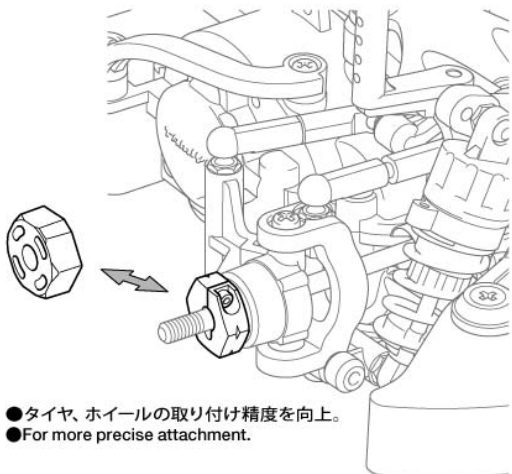

- タイヤ、ホイールの取り付け精度を向上。
- For more precise attachment.

《OP.758-760 シリコンデフオイル》  
Item 53758-760 Silicone Diff. Oil #5000 / #10000 / #30000

《OP.1294 シリコンデフオイル》  
Item 54294 Silicone Diff. Oil #100000

《OP.1418-1419 シリコンデフオイル》  
Item 54418-419 Silicone Diff. Oil #500000 / #1000000

- オイル変更でデフ粘度を調整。
- Use different viscosities to change performance.

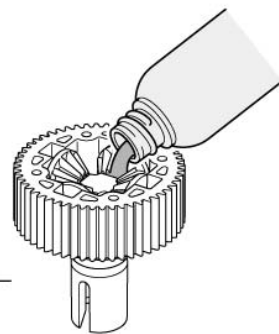

- デフギヤ強化パーツ
- To reinforce the gear differential.

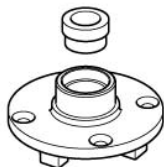

《OP.1311 TA06 ギヤデフクロスシャフト》

Item 54311 TA06 Cross Shaft for Gear Differential Unit

《OP.1428 TA06 ギヤデフ用スチールベベルギヤセット》

Item 54428 Steel Bevel Gears for TA06 Gear Differential Unit

《OP.1602 TA06 アルミギヤデフカバー》

Item 54602 TA06 Aluminum Gear Differential Unit Cover

(キット標準サイズダンパー)  
Kit regular size damper

《ITEM 42102 TRF スペシャルダンパー》  
Item 42102 TRF Special Damper (Hard Black Coating)

《ITEM 42287 TRF ビックボアダンパー》  
Item 42287 TRF Big Bore Damper (4pcs.)

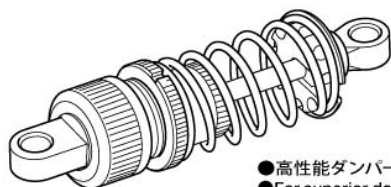

- 高性能ダンパー
- For superior damping.

(ショートタイプダンパー)  
Short type damper

《OP.1000 Mシャーシ ハイグレードアルミダンパー (4本)》  
Item 54000 M-Chassis Aluminum Damper Set (4pcs.)

《42291 Mシャーシビッグボアアルミダンパー (4本)》  
Item 42291 M-Chassis Aluminum Big Bore Damper (4pcs.)

《42273 TRFショートダンパー (ハードブラックコート) 4本》  
Item 42273 TRF Short Damper (Hard Black Coating) 4pcs.

★ショートタイプダンパーをご使用する際にはピストンロッドをロング化して使用することをお勧めします。

★Long piston rod is recommended when using short dampers.

★Eine lange Kolbenstange wird empfohlen.

★Axe de piston long recommandé avec des amortisseurs courts.

(標準)  
Standard setup

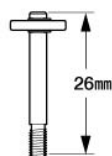

26mm

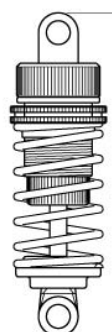

最大長  
約57.5mm  
Max: 57.5mm  
(approx.)

(変更後)  
Modified setup

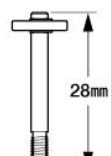

28mm

ピストンロッド  
OP.850、OP.575  
Piston rod  
(Item 53850, 53575)

最大長  
約59.5mm  
Max: 59.5mm  
(approx.)

- ★長いダンパーエンドを使用することも可能です。
- ★Long damper end parts can be used.
- ★Lange Dämpferendteile können benutzt werden.
- ★Les pièces d'extrémité d'amortisseur long peuvent être utilisées.





**走行時の注意**  
**CAUTION**  
**VORSICHT**  
**PRECAUTIONS**

- 人ごみの中や小さな子供のそばでは走らせない。
- 道路では絶対に走らせないでください。
- 混信に注意してください。RCカーが異常な動きをしたら、他の電波によりコントロールが乱されたと考えられます。すぐに走行をやめ、RCカーが送信機の動きに従って動くか確かめてください。
- Avoid running the car in crowded areas and near small children.
- Never run the car on public streets.
- Make sure that no one else is using the same frequency in your running area. Using the same frequency at the same time can cause serious accidents, whether it is driving, flying or sailing.
- Vermeiden Sie das Fahren des Autos an überfüllten Plätzen und in der Nähe von kleinen Kindern. Gebrauchen Sie nie die Straße für R/C Rennen.
- Das Auto niemals auf öffentlichen Straßen fahren lassen.
- Prüfen Sie, daß niemand in der Umgebung dieselbe Frequenz benutzt, denn dadurch können Unfälle entstehen – sowohl beim Fahren, Fliegen oder Segeln.

- Eviter de faire évoluer le modèle à proximité de jeunes enfants ou dans la foule.
- Ne jamais utiliser sur la voie publique.
- Assurez-vous que personne d'autre n'utilise la même fréquence sur le même terrain que vous. Utiliser la même fréquence en même temps peut être source de sérieux accidents, pendant la conduite, le vol ou la navigation des modèles R/C.

- ★走行後は、必ずバッテリーをはずし、RCカーについていた砂や泥、汚れなどをやわらかな布などできれいにふきとり、軸受け部やギヤ、サスペンションなどの可動部にグリスをさしておきましょう。
- ★After running, disconnect/remove battery from the car. Completely remove sand, mud, dirt, etc.
- ★Nach dem Fahrbetrieb die batterie abklebmen/ herausnehmen. Entfarnen Sie Sand, Matsch, Schmutz etc.
- ★Deconnecter/enlever la batterie du modèle après utilisation. Enlever sable, poussière, boue etc...

《走行させる時には》

- ①送信機のアンテナをのぼし、スイッチをONにします。
- ②次にRCカー側のスイッチをONにしてください。



- ①Switch on transmitter.
- ②Switch on receiver.
- ③Reverse sequence to shut down after running.

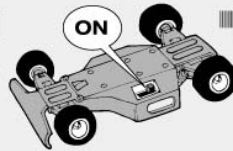

- ①Sender einschalten.
- ②Empfänger einschalten.
- ③Nach dem Fahrbetrieb in umgekehrter Reihenfolge vorgehen.

《走行を終わらせる時は》

- ③必ず、走らせる時の逆の手順でスイッチを切ってください。

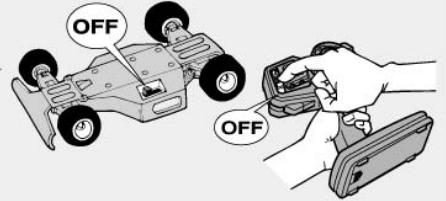

- ①Mettre en marche l'émetteur.
- ②Mettre en marche le récepteur.
- ③Faites les opérations inverses après utilisation de votre ensemble R/C.

**トラブルチェック**  
**TROUBLESHOOTING**  
**FEHLERSUCHE**  
**RECHERCHE DES PANNES**

- ★おかしいな?と思ったときは、車(RCカー)を修理に出すまえに、下の表を見てトラブルチェックを行ってください。
- ★Before sending your R/C model in for repair, check it again using the below diagram.
- ★Bevor Sie Ihr Modell zur Reparatur einsenden, prüfen Sie es nochmals selbst entsprechend der folgenden Anleitung.
- ★Avant de renvoyer votre modèle R/C pour une réparation, vérifiez-le à nouveau en suivant ce processus.

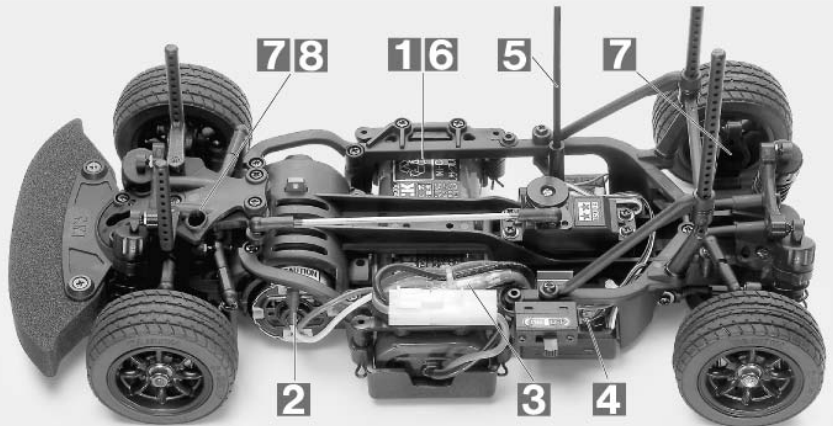

| 車の異常<br>PROBLEM<br>PROBLEME                                                                                                                                                  | 原因<br>CAUSE<br>URSACHE                                                                                                                                                                                         | 直し方<br>REMEDY<br>LÖSUNG<br>REMEDE                                                                                                                                                                                                             |          |
|------------------------------------------------------------------------------------------------------------------------------------------------------------------------------|----------------------------------------------------------------------------------------------------------------------------------------------------------------------------------------------------------------|-----------------------------------------------------------------------------------------------------------------------------------------------------------------------------------------------------------------------------------------------|----------|
| 車が動かない<br>Model does not move.<br>Modell fährt nicht.<br>Le modèle ne démarre pas.                                                                                           | 走行用バッテリーが充電されていますか?<br>Weak or no battery in model.<br>Schwache oder keine Batterien in Auto.<br>Pack de propulsion manquant ou insuffisamment chargée.                                                        | 走行用バッテリーを充電してください。<br>Install charged battery.<br>Voll aufgeladene Batterien einlegen.<br>Recharger la batterie.                                                                                                                              | <b>1</b> |
|                                                                                                                                                                              | モーターに故障はありませんか?<br>Damaged motor.<br>Motorschaden.<br>Moteur endommagé.                                                                                                                                        | 異音や、少しの走行で熱くなるようならモーターを交換してください。<br>Replace with new motor.<br>Durch neuen Motor ersetzen.<br>Remplacer par un nouveau moteur.                                                                                                                | <b>2</b> |
|                                                                                                                                                                              | コード類がやぶけてショートしていませんか?<br>Worn or broken wiring.<br>Verschlissene oder gebrochene Kabel.<br>Câblage sectionné ou usé.                                                                                           | コードをしっかりと絶縁するか、メーカーに修理を依頼してください。<br>Splice and insulate wiring completely.<br>Kabel anspleißen und gut isolieren.<br>Vérifier et isoler le câblage.                                                                                           | <b>3</b> |
|                                                                                                                                                                              | ESC (エレクトロニクススピードコントローラー) が故障していませんか?<br>Damaged electronic speed controller.<br>Beschädigter Fahrregler.<br>Variateur électronique de vitesse endommagé.                                                      | ご使用のメーカーにお問い合わせください。<br>Ask manufacturer to repair.<br>Erkundigen Sie sich über Reparaturmöglichkeit beim Hersteller.<br>Faites réparer par le S.A.V. du fabricant.                                                                           | <b>4</b> |
| 思うように走らない<br>No control.<br>Keine Kontrolle.<br>Perte de contrôle.                                                                                                           | 送信機、受信機のアンテナはのびていますか?<br>Improper position of antenna on transmitter or model.<br>Sender- oder Empfängerantenne ist nicht ganz herausgezogen.<br>Problème d'antenne émetteur ou récepteur.                     | 送信機、受信機のアンテナをのぼしてください。<br>Fully extend antenna.<br>Antenne vollständig herausziehen.<br>Déployer entièrement l'antenne.                                                                                                                       | <b>5</b> |
|                                                                                                                                                                              | 走行用バッテリーや、送信機の電池が少なくなっていますか?<br>Weak or no batteries in transmitter or model.<br>Schwache oder keine Batterien in Sender oder Auto.<br>Accus manquants ou insuffisamment chargés dans l'émetteur ou le modèle. | 走行用バッテリーは充電してください。送信機の電池は新品のものと交換してください。<br>Install charged or fresh batteries.<br>Legen Sie geladene Akkus oder neue Batterien ein.<br>Installez des accus rechargés ou des piles neuves.                                                    | <b>6</b> |
|                                                                                                                                                                              | 回転部 (ギヤなど) の組み立てがしっかり出来ていますか?<br>Improper assembly of rotating parts.<br>Unachtsamer Einbau drehender Teile.<br>Mauvais assemblage des pièces en rotation.                                                     | 説明図をよく見て回転部を確認、または組み立て直してください。<br>Reassemble them correctly referring to the instruction manual.<br>Auseinandernehmen und gemäß Bedienungsanleitung neu zusammenbauen.<br>Réassemblez correctement en vous référant au manuel d'instructions. | <b>7</b> |
|                                                                                                                                                                              | 可動部がグリスアップされていますか?<br>Improper lubrication on rotating parts.<br>Drehende Teile unzureichend geschmiert.<br>Mauvaise lubrification des pièces en rotation.                                                     | 可動部にグリスをつけてください。<br>Apply grease.<br>Fetten.<br>Graisser.                                                                                                                                                                                     | <b>8</b> |
| 近くで別のRCモデルを操縦していませんか?<br>Another R/C model using same frequency.<br>Ein anderes RC-Modell fährt auf der gleichen Frequenz.<br>Un autre modèle R/C est sur la même fréquence. | 場所を変えるか、少し時間をおきます。<br>Try a different location to operate your model.<br>Das Auto an einem anderen Ort fahren lassen.<br>Essayez un autre endroit pour faire rouler votre modèle R/C.                          |                                                                                                                                                                                                                                               |          |



# PARTS

★金具部品は少し多目に入っています。予備、セッティング用として使ってください。  
 ★Extra screws and nuts are included. Use them as spares.  
 ★Es liegen zusätzliche Schrauben und -muttern bei. Als Ersatzteile verwenden.  
 ★Des vis et des écrous supplémentaires sont inclus. Les utiliser comme pièces de rechange.

**A** PARTS ×2  
51595

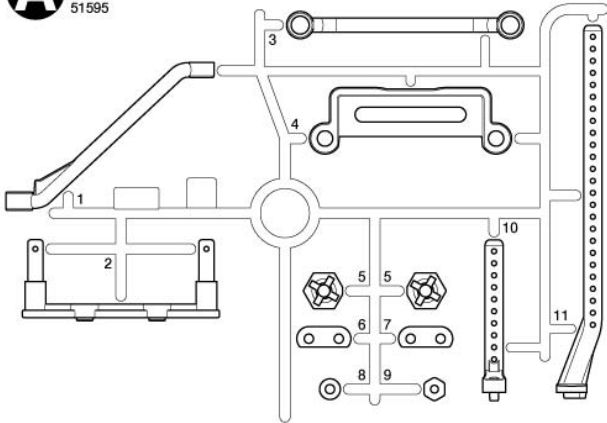

**B** PARTS ×1  
51596

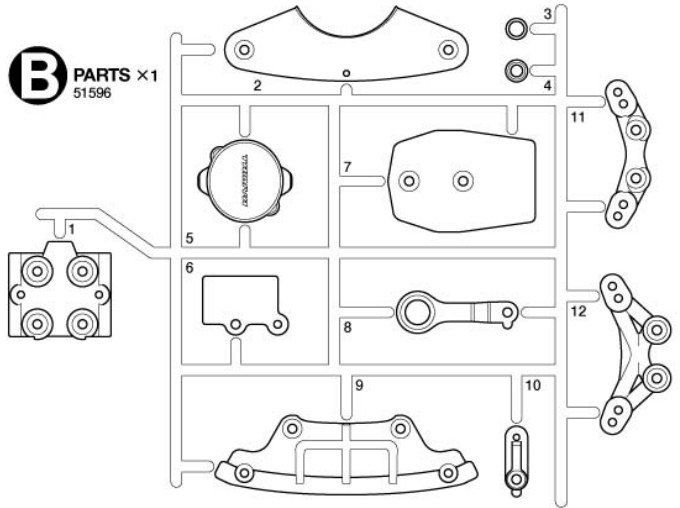

**C** PARTS ×2  
51597

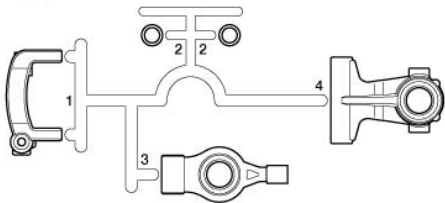

**D** PARTS ×2  
51598

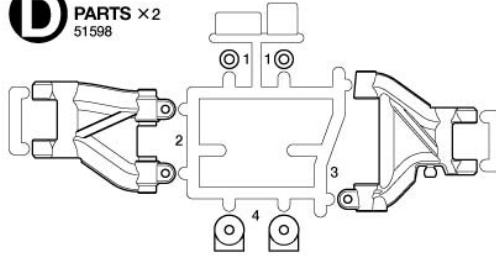

**GV** PARTS ×2  
51460

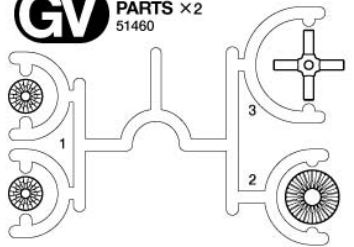

**K** PARTS ×1  
51599

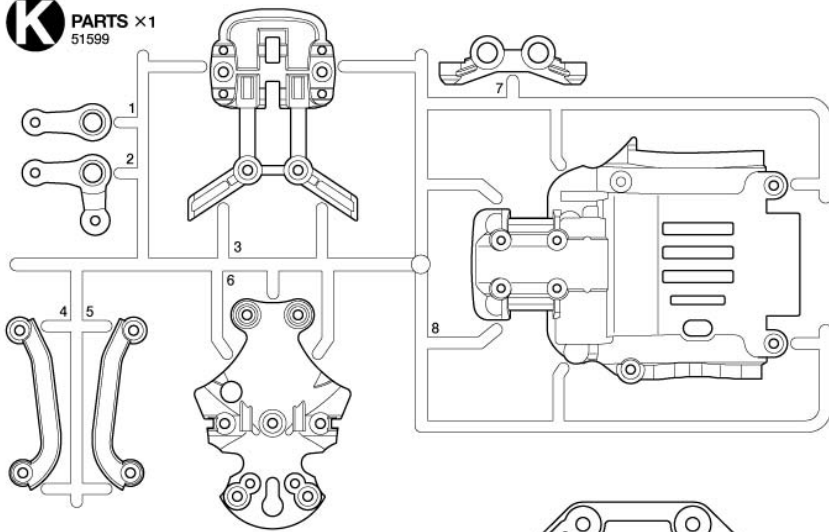

**V** PARTS ×4  
50598

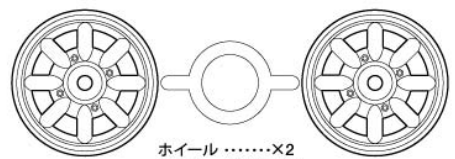
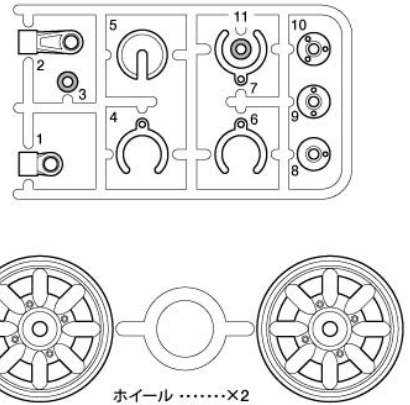

ホイール .....×2  
Wheel 10440057  
Rad  
Roue

ロワデッキ .....×1  
Lower deck 51600  
Chassisboden  
Platine inférieure

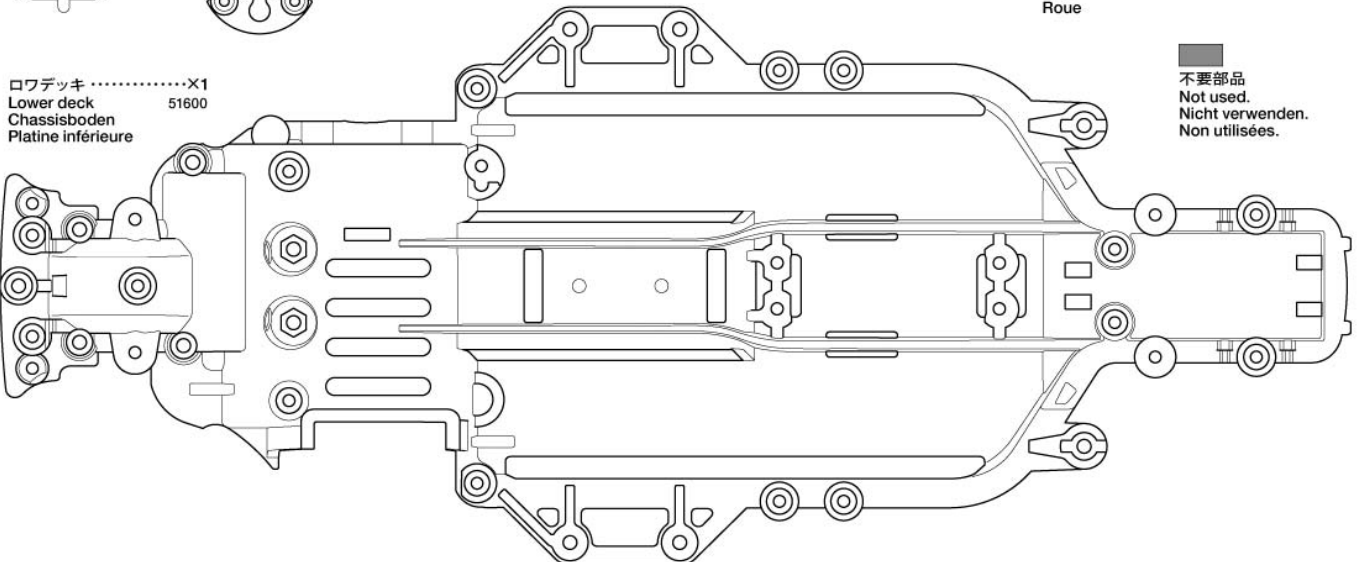

■ 不要部品  
Not used.  
Nicht verwenden.  
Non utilisées.

# PARTS

**PARTS** ×4  
19225056

(ダンパー部品)  
Damper parts  
Stoßdämpfer-Teile  
Pièces d'amortisseur

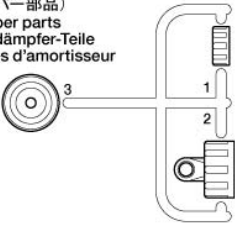

**PARTS** ×1  
51000

(サーボセイバー部品)  
Servo saver parts  
Servo-Saver-Teile  
Pièces de sauve-servo

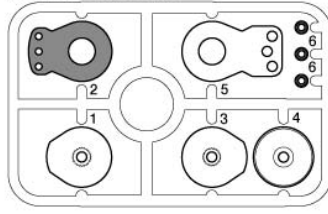

アルミガラステープ .....×1  
Aluminum glass tape 53351  
Aluminium-Glasfaser Klebeband  
Bande renforcée aluminium

ステッカー .....×1  
Sticker 11420810  
Aufkleber  
Autocollant

注意ステッカー .....×1  
Caution sticker  
Aufkleber  
Autocollant

ウレタンバンパー .....×1  
Urethane bumper 16275080  
Urethan-Stoßfänger  
Pare-chocs en mousse

アンテナパイプ .....×1  
Antenna pipe 16095010  
Antennenrohr  
Gaine d'antenne

ギヤ袋詰 51601

Gear bag  
Zahnräder-Beutel  
Sachet de pignonerie

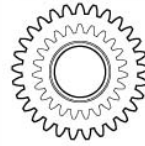

GB1 ×1  
カウンターギヤ  
Counter gear  
Vorgelege-Rad  
Pignon intermédiaire

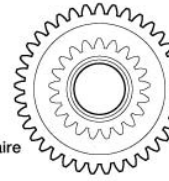

GB2 ×1  
スパーギヤ  
Spur gear  
Stirnradgetriebe  
Pignon intermédiaire

## A 1~5

3×8mm丸ビス  
Screw  
Schraube  
Vis  
**MA1** ×11  
19805853

3×6mm丸ビス  
Screw  
Schraube  
Vis  
**MA2** ×2  
19805636

3×8mm皿ビス  
Screw  
Schraube  
Vis  
**MA3** ×3  
19805696

2×8mm皿タッピングビス  
Tapping screw  
Schneidschraube  
Vis décollante  
**MA4** ×4  
19804477

5mmビローボール  
Ball connector  
Kugelkopf  
Connecteur à rotule  
**MA5** ×2  
19804205

1.6×8mmシャフト  
Shaft  
Achse  
Axe  
**MA6** ×2  
19804476

5mmOリング (赤)  
O-ring (red)  
O-Ring (rot)  
Joint torique (rouge)  
**MA7** ×2  
42259

1510ベアリング  
Ball bearing  
Kugellager  
Roulement à billes  
**MA8** ×2  
53126

1150ベアリング  
Ball bearing  
Kugellager  
Roulement à billes  
**MA9** ×2  
53008

850ベアリング  
Ball bearing  
Kugellager  
Roulement à billes  
**MA10** ×1  
94392

840ベアリング  
Ball bearing  
Kugellager  
Roulement à billes  
**MA11** ×1  
19805672

5×10×0.3mm shim  
Shim  
Scheibe  
Cale  
**MA12** ×2  
19804536

センターシャフト  
Center shaft  
Hauptwelle  
Axe principale  
**MA13** ×1  
13450825

ステアリングポスト  
Steering post  
Lagerzapfen der Lenkung  
Colonnnettes de direction  
**MA14** ×2  
19804999

デフジョイントカップ  
Differential joint cup  
Differential-Gelenkkapsel  
Noix de différentiel  
**MA15** ×2  
51466

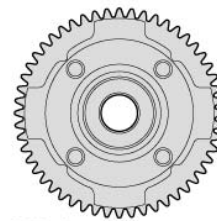

52Tギヤデフケース  
Differential case  
Differentialgehäuse  
Carter de différentiel  
**MA16** ×1  
51462

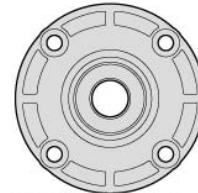

ギヤデフカバー  
Differential cover  
Differential-Abdeckung  
Couvercle de différentiel  
**MA17** ×1  
51462



カウンターシャフト  
Counter shaft  
Vorgelegewelle  
Axe de pignon  
intermédiaire  
**MA18** ×1  
13450824

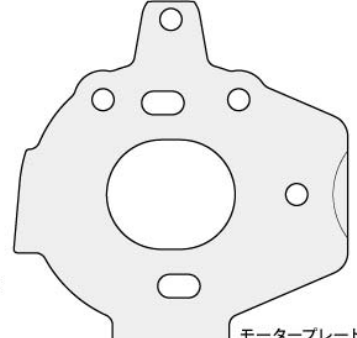

モータープレート  
Motor plate  
Motor-Platte  
Plaque-moteur  
**MA19** ×1  
13450826

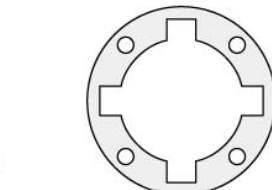

デフガスケット  
Differential gasket  
Differentialgehäuse-Dichtung  
Joint de carter de différentiel  
**MA20** ×1  
51464



デフオイル (#100,000) .....×1  
Differential oil 54294  
Differentialöl  
Huile de différentiel

## B 6~15

3×8mm丸ビス  
Screw  
Schraube  
Vis  
**MA1** ×16  
19805853

3×8mm皿ビス  
Screw  
Schraube  
Vis  
**MA3** ×6  
19805696

2.6×5mmトラスビス  
Screw  
Schraube  
Vis  
**MB1** ×2  
19804310

3×6mmキャップスクリュー  
Cap screw  
Zylinderkopfschraube  
Vis à tête cylindrique  
**MB2** ×2  
19808013

3×12mmイモネジ  
Grub screw  
Madenschraube  
Vis pointeau  
**MB3** ×2  
19805684

3×4mmイモネジ  
Grub screw  
Madenschraube  
Vis pointeau  
**MB4** ×2  
19485077

3×3mmイモネジ  
Grub screw  
Madenschraube  
Vis pointeau  
**MB5** ×3  
50576

5mmビローボール  
Ball connector  
Kugelkopf  
Connecteur à rotule  
**MA5** ×8  
19804205

5×5.55mmボールナット  
Ball connector  
Kugelkopf  
Connecteur à rotule  
**MB6** ×1  
19808012

1050ベアリング  
Ball bearing  
Kugellager  
Roulement à billes  
**MB7** ×4  
51239

850ベアリング  
Ball bearing  
Kugellager  
Roulement à billes  
**MA10** ×4  
94392

730ベアリング  
Ball bearing  
Kugellager  
Roulement à billes  
**MB8** ×2  
19808022

3mmワッシャー  
Washer  
Bellagscheibe  
Rondelle  
**MB9** ×2  
50586

5mmアジャスター  
Adjuster  
Einstellstück  
Chape à rotule  
**MB10** ×8  
50875

3×46mmシャフト  
Shaft  
Achse  
Axe  
**MB11** ×2  
51093

2.6×22mmシャフト  
Shaft  
Achse  
Axe  
**MB12** ×2  
53825

2×9.8mmシャフト  
Shaft  
Achse  
Axe  
**MB13** ×2  
19805776  
51444

3×18mm両ネジシャフト  
Threaded shaft  
Gewindestange  
Tige fileté  
**MB14** ×2  
12500024

5×7×0.2mm shim  
Shim  
Scheibe  
Cale  
**MB15** ×2  
53587

5×3×3.5mmパイプ  
Pipe  
Rohr  
Tube  
**MB16** ×4  
19803013

20Tピニオンギヤ  
20T Pinion gear  
20Z Motorritzel  
Pignon moteur  
20 dents  
**MB17** ×1  
50356

アクスルリング  
Axle ring  
Achsring  
Moyeu  
**MB18** ×2  
51444

ホイールアクスル  
Wheel axle  
Rad-Achse  
Axe de roue  
**MB19** ×2  
51445

クロススパイダー  
Cross joint  
Kreuzzapfen  
Joint croisé  
**MB20** ×2  
51444

33mmスイングシャフト  
Swing shaft  
Querwelle  
Axe  
**MB21** ×2  
19803014

6mmスナップピン  
Snap pin  
Federstecker  
Epingle métallique  
**MB22** ×2  
51537

**C 16~36**

|                                                                                                              |                                                                                                              |                                                                                   |                                                                                  |                                                                                  |                                                                                                      |                                                                                                   |                                                                      |                                                                                                 |                                                                                                        |                                                                                                                        |                                                                                          |                                                                                  |                                                                                                                |                                                                                                                                   |                                                                                                                                                                                       |                                                                                                                                                                          |                                                                                                    |                                                                                                     |                                                                               |                                                                                                                       |                                                                                 |                                                                                                    |                                                                                                               |                                                                                                       |                                                                                             |
|--------------------------------------------------------------------------------------------------------------|--------------------------------------------------------------------------------------------------------------|-----------------------------------------------------------------------------------|----------------------------------------------------------------------------------|----------------------------------------------------------------------------------|------------------------------------------------------------------------------------------------------|---------------------------------------------------------------------------------------------------|----------------------------------------------------------------------|-------------------------------------------------------------------------------------------------|--------------------------------------------------------------------------------------------------------|------------------------------------------------------------------------------------------------------------------------|------------------------------------------------------------------------------------------|----------------------------------------------------------------------------------|----------------------------------------------------------------------------------------------------------------|-----------------------------------------------------------------------------------------------------------------------------------|---------------------------------------------------------------------------------------------------------------------------------------------------------------------------------------|--------------------------------------------------------------------------------------------------------------------------------------------------------------------------|----------------------------------------------------------------------------------------------------|-----------------------------------------------------------------------------------------------------|-------------------------------------------------------------------------------|-----------------------------------------------------------------------------------------------------------------------|---------------------------------------------------------------------------------|----------------------------------------------------------------------------------------------------|---------------------------------------------------------------------------------------------------------------|-------------------------------------------------------------------------------------------------------|---------------------------------------------------------------------------------------------|
| <p><b>MA5</b> ×10<br/>19804205</p> <p>5mmビローボール<br/>Ball connector<br/>Kugelkopf<br/>Connecteur à rotule</p> | <p><b>MA4</b> ×2<br/>53968</p> <p>5×5mm六角ビローボール<br/>Ball connector<br/>Kugelkopf<br/>Connecteur à rotule</p> | <p><b>MC1</b> ×4<br/>19805859</p> <p>3×15mm丸ビス<br/>Screw<br/>Schraube<br/>Vis</p> | <p><b>MA1</b> ×4<br/>19805853</p> <p>3×8mm丸ビス<br/>Screw<br/>Schraube<br/>Vis</p> | <p><b>MA3</b> ×6<br/>19805696</p> <p>3×8mm皿ビス<br/>Screw<br/>Schraube<br/>Vis</p> | <p><b>MA4</b> ×2<br/>19485077</p> <p>3×4mmイモネジ<br/>Grub screw<br/>Madenschraube<br/>Vis pointeau</p> | <p><b>MA5</b> ×2<br/>50576</p> <p>3×3mmイモネジ<br/>Grub screw<br/>Madenschraube<br/>Vis pointeau</p> | <p><b>MC2</b> ×8<br/>50588</p> <p>2mmEリング<br/>E-Ring<br/>Circlip</p> | <p><b>MC3</b> ×4<br/>19804246</p> <p>5×0.5mmスペーサー<br/>Spacer<br/>Distanzring<br/>Entretoise</p> | <p><b>MB7</b> ×4<br/>51239</p> <p>1050ベアリング<br/>Ball bearing<br/>Kugellager<br/>Roulement à billes</p> | <p><b>MC5</b> ×4<br/>19805818</p> <p>3mmワッシャー (大)<br/>Washer (large)<br/>Beilagscheibe (groß)<br/>Rondelle (grand)</p> | <p><b>MB9</b> ×4<br/>50586</p> <p>3mmワッシャー<br/>Washer<br/>Beilagscheibe<br/>Rondelle</p> | <p><b>MB15</b> ×2<br/>53587</p> <p>5×7×0.2mmシム<br/>Shim<br/>Scheibe<br/>Cale</p> | <p><b>MC6</b> ×8<br/>53574</p> <p>3mmOリング (シリコン)<br/>Silicone O-ring<br/>Silikon-O-Ring<br/>Joint silicone</p> | <p><b>MC7</b> ×4<br/>19805991</p> <p>3mmロックナット (薄)<br/>Lock nut (thin)<br/>Sicherungsmutter (dünn)<br/>Ecrou de blocage (fin)</p> | <p><b>MC8</b> ×2<br/>42168</p> <p>コイルスプリング (ミディアム 黒/黄)<br/>Coil spring (medium, black/yellow)<br/>Spiralfeder (mittel, schwarz/gelb)<br/>Ressort hélicoïdal (moyenne, noir/jaune)</p> | <p><b>MC9</b> ×2<br/>42168</p> <p>コイルスプリング (ハード 黒/青)<br/>Coil spring (hard, black/blue)<br/>Spiralfeder (hart, schwarz/blau)<br/>Ressort hélicoïdal (dur, noir/bleu)</p> | <p><b>MB10</b> ×4<br/>50875</p> <p>5mmアジャスター<br/>Adjuster<br/>Einstellstück<br/>Chape à rotule</p> | <p><b>MC11</b> ×4<br/>19805548</p> <p>ピストンロッド<br/>Piston rod<br/>Kolbenstange<br/>Axe de piston</p> | <p><b>MB11</b> ×2<br/>51093</p> <p>3×46mmシャフト<br/>Shaft<br/>Achse<br/>Axe</p> | <p><b>MC12</b> ×2<br/>19805502</p> <p>リヤホイールアクスル<br/>Rear wheel axle<br/>Rad-Achse hinten<br/>Axe de roue arrière</p> | <p><b>MC10</b> ×2<br/>53825</p> <p>2.6×25mmシャフト<br/>Shaft<br/>Achse<br/>Axe</p> | <p><b>MC13</b> ×4<br/>50600</p> <p>オイルシール<br/>Oil seal<br/>Ölabdichtung<br/>Joint d'étanchéité</p> | <p><b>MB14</b> ×2<br/>12500024</p> <p>3×18mm両ネジシャフト<br/>Threaded shaft<br/>Gewindestange<br/>Tige filetée</p> | <p><b>MB22</b> ×2<br/>51537</p> <p>6mmスナップピン<br/>Snap pin<br/>Federstecker<br/>Epingle métallique</p> | <p>ダンパーオイル (#400-黄色) ×1<br/>Damper oil 53443<br/>Dämpfer-Öl<br/>Huile pour amortisseurs</p> |
|--------------------------------------------------------------------------------------------------------------|--------------------------------------------------------------------------------------------------------------|-----------------------------------------------------------------------------------|----------------------------------------------------------------------------------|----------------------------------------------------------------------------------|------------------------------------------------------------------------------------------------------|---------------------------------------------------------------------------------------------------|----------------------------------------------------------------------|-------------------------------------------------------------------------------------------------|--------------------------------------------------------------------------------------------------------|------------------------------------------------------------------------------------------------------------------------|------------------------------------------------------------------------------------------|----------------------------------------------------------------------------------|----------------------------------------------------------------------------------------------------------------|-----------------------------------------------------------------------------------------------------------------------------------|---------------------------------------------------------------------------------------------------------------------------------------------------------------------------------------|--------------------------------------------------------------------------------------------------------------------------------------------------------------------------|----------------------------------------------------------------------------------------------------|-----------------------------------------------------------------------------------------------------|-------------------------------------------------------------------------------|-----------------------------------------------------------------------------------------------------------------------|---------------------------------------------------------------------------------|----------------------------------------------------------------------------------------------------|---------------------------------------------------------------------------------------------------------------|-------------------------------------------------------------------------------------------------------|---------------------------------------------------------------------------------------------|

**D 37~46**

|                                                                                   |                                                                                   |                                                                                  |                                                                                  |                                                                                                                 |                                                                                                               |                                                                                                                |                                                                                   |                                                                                  |                                                                                                                         |                                                                                                                  |                                                                                             |                                                                                          |                                                                                                                           |                                                                                                                       |                                                                                                                                                         |                                                                                                                                                        |                                                                                                          |
|-----------------------------------------------------------------------------------|-----------------------------------------------------------------------------------|----------------------------------------------------------------------------------|----------------------------------------------------------------------------------|-----------------------------------------------------------------------------------------------------------------|---------------------------------------------------------------------------------------------------------------|----------------------------------------------------------------------------------------------------------------|-----------------------------------------------------------------------------------|----------------------------------------------------------------------------------|-------------------------------------------------------------------------------------------------------------------------|------------------------------------------------------------------------------------------------------------------|---------------------------------------------------------------------------------------------|------------------------------------------------------------------------------------------|---------------------------------------------------------------------------------------------------------------------------|-----------------------------------------------------------------------------------------------------------------------|---------------------------------------------------------------------------------------------------------------------------------------------------------|--------------------------------------------------------------------------------------------------------------------------------------------------------|----------------------------------------------------------------------------------------------------------|
| <p><b>MD1</b> ×4<br/>19805895</p> <p>3×20mm丸ビス<br/>Screw<br/>Schraube<br/>Vis</p> | <p><b>MD2</b> ×5<br/>19804159</p> <p>3×10mm丸ビス<br/>Screw<br/>Schraube<br/>Vis</p> | <p><b>MA1</b> ×8<br/>19805853</p> <p>3×8mm丸ビス<br/>Screw<br/>Schraube<br/>Vis</p> | <p><b>MA2</b> ×1<br/>19805636</p> <p>3×6mm丸ビス<br/>Screw<br/>Schraube<br/>Vis</p> | <p><b>MD3</b> ×1<br/>19804392</p> <p>3×10mmタッピングビス<br/>Tapping screw<br/>Schneidschraube<br/>Vis décollétée</p> | <p><b>MD4</b> ×1<br/>12500033</p> <p>3×105mm両ネジシャフト<br/>Threaded shaft<br/>Gewindestange<br/>Tige filetée</p> | <p><b>MD5</b> ×1<br/>50575</p> <p>2.6×10mmタッピングビス<br/>Tapping screw<br/>Schneidschraube<br/>Vis décollétée</p> | <p><b>MD6</b> ×2<br/>19804200</p> <p>3×10mm皿ビス<br/>Screw<br/>Schraube<br/>Vis</p> | <p><b>MA3</b> ×7<br/>19805696</p> <p>3×8mm皿ビス<br/>Screw<br/>Schraube<br/>Vis</p> | <p><b>MD7</b> ×1<br/>19804394</p> <p>2.6×10mm/バインドビス<br/>Binding screw<br/>Flachkopfschraube<br/>Vis à tête poélier</p> | <p><b>MB6</b> ×1<br/>19808012</p> <p>5×5.55mmボールナット<br/>Ball connector<br/>Kugelkopf<br/>Connecteur à rotule</p> | <p><b>MB13</b> ×4<br/>19805776<br/>51444</p> <p>2×9.8mmシャフト<br/>Shaft<br/>Achse<br/>Axe</p> | <p><b>MB9</b> ×4<br/>50586</p> <p>3mmワッシャー<br/>Washer<br/>Beilagscheibe<br/>Rondelle</p> | <p><b>MD8</b> ×4<br/>53159</p> <p>4mmフランジロックナット<br/>Flange lock nut<br/>Sicherungsmutter<br/>Ecrou nylistop à flasque</p> | <p><b>MD9</b> ×2<br/>19805701</p> <p>5mmOリング (黒)<br/>O-ring (black)<br/>O-Ring (schwarz)<br/>Joint torique (noir)</p> | <p><b>MD10</b> ×2<br/>51000</p> <p>サーボセイバースプリング (小)<br/>Servo saver spring (small)<br/>Servo-Saver-Feder (klein)<br/>Ressort de sauve-servo (petit)</p> | <p><b>MD11</b> ×1<br/>51000</p> <p>サーボセイバースプリング (大)<br/>Servo saver spring (large)<br/>Servo-Saver-Feder (groß)<br/>Ressort de sauve-servo (grand)</p> | <p><b>MD12</b> ×1<br/>84189</p> <p>アンテナキャップ<br/>Antenna cap<br/>Antennenkappe<br/>Capuchon d'antenne</p> |
|-----------------------------------------------------------------------------------|-----------------------------------------------------------------------------------|----------------------------------------------------------------------------------|----------------------------------------------------------------------------------|-----------------------------------------------------------------------------------------------------------------|---------------------------------------------------------------------------------------------------------------|----------------------------------------------------------------------------------------------------------------|-----------------------------------------------------------------------------------|----------------------------------------------------------------------------------|-------------------------------------------------------------------------------------------------------------------------|------------------------------------------------------------------------------------------------------------------|---------------------------------------------------------------------------------------------|------------------------------------------------------------------------------------------|---------------------------------------------------------------------------------------------------------------------------|-----------------------------------------------------------------------------------------------------------------------|---------------------------------------------------------------------------------------------------------------------------------------------------------|--------------------------------------------------------------------------------------------------------------------------------------------------------|----------------------------------------------------------------------------------------------------------|

**工具袋詰**

Tool bag  
Werkzeug-Beutel  
Sachet d'outillage

六角棒レンチ (2.5mm) .....×1  
Hex wrench (2.5mm) 50038  
Imbusschlüssel (2,5mm)  
Clé Allen (2,5mm)

六角棒レンチ (2mm) .....×1  
Hex wrench (2mm) 12990027  
Imbusschlüssel (2mm)  
Clé Allen (2mm)

六角棒レンチ (1.5mm) .....×1  
Hex wrench (1.5mm) 50038  
Imbusschlüssel (1,5mm)  
Clé Allen (1,5mm)

板レンチ .....×1  
Wrench 14305026  
Mutternschlüssel  
Clé

十字レンチ .....×1  
Box wrench 50038  
Steckschlüssel  
Clé à tube

モリブデングリス .....×1  
Molybdenum grease 87022  
Molybdänfett  
Graisse de molybdène

ナイロンバンド ...×3  
Nylon band 50595  
Nylonband  
Collier en nylon

**スペアパーツ**

Spare parts  
Ersatzteile  
Pièces détachées

**MB5** ×4  
50576

3×3mmイモネジ  
Grub screw  
Madenschraube  
Vis pointeau

**MC2** ×2  
50588

2mmEリング  
E-Ring  
Circlip

**MB9** ×4  
50586

3mmワッシャー  
Washer  
Beilagscheibe  
Rondelle

**MB22** ×7  
51537

6mmスナップピン  
Snap pin  
Federstecker  
Epingle métallique

**MC1** ×2  
19805859

3×15mm丸ビス  
Screw  
Schraube  
Vis

**MD2** ×2  
19804159

3×10mm丸ビス  
Screw  
Schraube  
Vis

**MA1** ×4  
19805853

3×8mm丸ビス  
Screw  
Schraube  
Vis

**MD6** ×2  
19804200

3×10mm皿ビス  
Screw  
Schraube  
Vis

**MA3** ×4  
19805696

3×8mm皿ビス  
Screw  
Schraube  
Vis

両面テープ (黒・20×120mm) ...×1  
Double-sided tape (black) 50171  
Doppelklebeband (schwarz)  
Adhésif double face (noir)

スポンジシート (20×100mm) ...×1  
Sponge sheet 16295014  
Schaumgummi-Vlies  
Feuille mousse

**AFTER MARKET SERVICE CARD**

When purchasing Tamiya replacement parts, please take or send this form to your local Tamiya dealer so that the parts required can be correctly identified and supplied. Please note that specifications, availability and price are subject to change without notice.

**KUNDENNACHBETREUUNGS-KARTE**

Wenn Sie Tamiya-Ersatzteile kaufen möchten, nehmen Sie bitte zur Unterstützung dieses Formular mit zu Ihrem örtlichen Fachhändler. Bezüglich der Angaben, der Lagerhaltung der Artikel und der Preise sind Änderungen vorbehalten.

**SERVICE APRES-VENTE**

**LISTE DE PIECES DETACHEES**

Afin de vous permettre de vous procurer des pièces de rechange Tamiya, amenez cette liste à votre point de vente Tamiya qui ne manquera pas de vous renseigner. Veuillez noter que les caractéristiques, disponibilité et prix peuvent changer sans avis préalable.

**PARTS CODE**

|             |                                                    |
|-------------|----------------------------------------------------|
| 19225056 *1 | Q (Damper) Parts (x2)                              |
| 10440057 *1 | Wheel (x2)                                         |
| 16275080    | Urethane Bumper                                    |
| 13450826    | Motor Plate (Blue) (MA19)                          |
| 19805636 *1 | 3x6mm Screw (MA2 x2)                               |
| 19805853 *6 | 3x8mm Screw (MA1 x5)                               |
| 19805696 *5 | 3x8mm Countersunk Head Screw (MA3 x4)              |
| 19804477    | 2x8mm Hex Countersunk Head Tapping Screw (MA4 x10) |
| 19804999    | Steering Post (Blue) (MA14 x2)                     |
| 19804205 *4 | 5mm Ball Connector (MA5 x4)                        |
| 19804476    | 1.6x8mm Shaft (MA6 x5)                             |
| 19804536    | 5x10x0.3mm Shim (MA12 x10)                         |
| 13450824    | Counter Shaft (Black) (MA18)                       |
| 13450825    | Center Shaft (Black) (MA13)                        |
| 19805672    | 840 Ball Bearing (MA11 x2)                         |
| 19804310    | 2.6x5mm Truss Screw (MB1 x5)                       |
| 19485077    | 3x4mm Grub Screw (MB4 x6)                          |
| 12500024 *3 | 3x18mm Threaded Shaft (MB14 x1)                    |
| 19808013    | 3x6mm Cap Screw (MB2 x2)                           |
| 19805684    | 3x12mm Grub Screw (MB3 x2)                         |
| 19808012    | 5mm Ball Connector Nut (Short) (MB6 x5)            |
| 19805776    | 2x9.8mm Shaft (MB13 x10)                           |
| 19803013    | 3x5x3.2mm Spacer (MB16 x4)                         |
| 19803014    | 33mm Swing Shaft (MB21 x2)                         |
| 19808022    | 730 Ball Bearing (MB8 x4)                          |
| 19805859 *1 | 3x15mm Screw (MC1 x4)                              |
| 19804246    | 5x0.5mm Spacer (MC3 x5)                            |
| 19805991    | 3mm Lock Nut (Thin) (MC7 x4)                       |
| 19805818    | 3mm Washer (Large) (MC5 x5)                        |
| 19805502    | Free (Rear) Wheel Axle (MC12 x2)                   |

|             |                                                                             |
|-------------|-----------------------------------------------------------------------------|
| 19805548 *1 | Piston Rod (MC11 x2)                                                        |
| 12500033    | 3x105mm Threaded Shaft (MD4 x1)                                             |
| 19805895    | 3x20mm Screw (MD1 x10)                                                      |
| 19804159    | 3x10mm Screw (MD2 x10)                                                      |
| 19804394    | 2.6x10mm Binding Screw (Black) (MD7 x5)                                     |
| 19804392    | 3x10mm Tapping Screw (Black) (MD3 x10)                                      |
| 19804200    | 3x10mm Countersunk Head Screw (MD6 x10)                                     |
| 19805701    | 5mm O-Ring (Black) (MD9 x2)                                                 |
| 14305026    | Wrench                                                                      |
| 16295014    | Sponge Sheet (20x100mm)                                                     |
| 12990027    | 2mm Hex Wrench                                                              |
| 16095010    | Antenna Pipe (30cm) (Black)                                                 |
| 11420810    | Logo Sticker                                                                |
| 11054969    | Instructions                                                                |
| 42168       | Coil Spring (Black) (MC8 x2, MC9 x2, etc.)                                  |
| 42259       | 5mm O-Ring (Red) (MA7 x8)                                                   |
| 50038       | Tool Set (Box Wrench, 1.5/2.5mm Hex Wrench, MB5 x4)                         |
| 50171       | Heat Resistant Double-Sided Tape (x5)                                       |
| 50356       | 20T, 21T Pinion Gear (MB17, etc.)                                           |
| 50575       | 2.6x10mm Tapping Screw (MD5 x5)                                             |
| 50576       | 3x3mm Grub Screw (MB5 x10)                                                  |
| 50586       | 3mm Washer (MB9 x15)                                                        |
| 50588       | 2mm E-Ring (MC2 x15)                                                        |
| 50595       | Nylon Band w/Metal Hook (x10)                                               |
| 50598 *1    | V Parts (x2)                                                                |
| 50600       | Oil Seal (MC13 x6)                                                          |
| 50875 *1    | 5mm Adjuster (MB10 x8)                                                      |
| 51000       | Hi-Torque Servo Saver (Black) (Q-Servo Saver-Parts, MD10 x2, MD11 x1, etc.) |
| 51093       | 46mm Shaft (MB11 x4)                                                        |
| 51239 *1    | 1050 Ball Bearing (MB7 x4)                                                  |
| 51444       | Cross Joint Set (MB13, MB18, MB20 x2 each)                                  |

|          |                                                           |
|----------|-----------------------------------------------------------|
| 51445    | Wheel Axle (Front) (MB19 x2)                              |
| 51460    | GV Parts (x2)                                             |
| 51462    | Diff Case (52T) (MA17, MA16, MA4 x5)                      |
| 51464    | Gasket (MA20 x4)                                          |
| 51466    | Gear Diff Cup Joint Set (MA15 x2, MA6 x2, etc.)           |
| 51537    | 6mm Snap Pin (MB22 x15)                                   |
| 51595    | A Parts (x2)                                              |
| 51596    | B Parts                                                   |
| 51597    | C Parts (x2)                                              |
| 51598    | D Parts (x2)                                              |
| 51599    | K Parts                                                   |
| 51600    | Chassis                                                   |
| 51601    | G Parts (Gear) (GB1, GB2)                                 |
| 53008    | 1150 Ball Bearing (MA9 x4)                                |
| 53126    | 1510 Ball Bearing (MA8 x2)                                |
| 53159    | 4mm Flange Lock Nut (Blue) (MD8 x5)                       |
| 53443    | Damper Oil Soft Set (#200, #300, #400)                    |
| 53574 *1 | 3mm Silicone O-Ring (MC6 x4, etc.)                        |
| 53587    | 5mm Shim Set (MB15 x10, etc.)                             |
| 53825 *1 | 2.6x22mm, 2.6x25mm Shaft (MB12 x1, MC10 x2, MB5 x4, etc.) |
| 53968    | 5x5mm Hex Ball Connector (MC4 x5)                         |
| 54294    | Silicone Diff. Oil #100000                                |
| 84189    | Antenna Cap Set (MD12 x2, etc.)                           |
| 87022    | Molybdenum Grease                                         |
| 94392 *2 | 850 Ball Bearing (MA10 x2)                                |
| *1       | Requires 2 sets for one car.                              |
| *2       | Requires 3 sets for one car.                              |
| *3       | Requires 4 sets for one car.                              |
| *4       | Requires 5 sets for one car.                              |
| *5       | Requires 7 sets for one car.                              |
| *6       | Requires 9 sets for one car.                              |

**部品請求について**

For use in Japan only!

★部品をなくしたり、こわした方は、このステッカーがはられたカスタマーサービス取次店でご注文いただけます。また、当社カスタマーサービスに直接ご注文の場合は、右記の方法でご注文することができます。詳しくは当社カスタマーサービスまでお問い合わせください。



① 郵便振替のご利用法

郵便局の払込用紙の通信欄に下のリストを参考にITEM番号、スケール、製品名、部品名、部品コード、数量を必ずご記入ください。振込人住所欄にはお電話番号もお書きいただき、口座番号-00810-9-1118、加入者名「(株)タミヤ」でお振込ください。

② 代金引換のご利用法

パーツ代金に加えて代引き手数料 (300円+税) をご負担いただければ、電話またはホームページより代金引換によるご注文をお受けいたします。

③ タミヤカードのご利用法

タミヤカードをご利用の場合、代金はご指定金融機関の口座引き落としとなります。ご注文は電話またはホームページよりお受けいたします。

《住所》 〒422-8610 静岡県駿河区恩田原3-7  
株式会社タミヤ カスタマーサービス係

《お問い合わせ電話番号》 ※電話番号をお確かめの上、おかけ間違いのないようお願いいたします。  
静岡 054-283-0003

東京 03-3899-3765 (静岡へ自動転送)

《カスタマーサービスアドレス》 (静岡へ自動転送)  
http://tamiya.com/japan/customer/cs\_top.htm

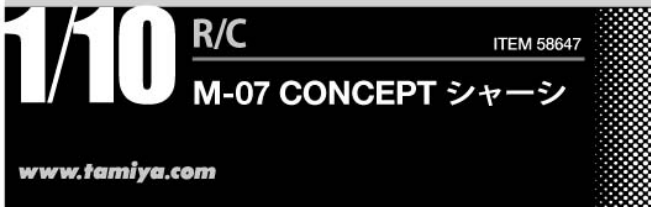

★本体価格 (税抜き)、送料は2017年5月現在のものです。諸事情により変更となる場合があります。  
★ご購入に際しては、本体価格に消費税を加えてご注文ください。(小数点以下切り捨て)

| 部品名                        | 本体価格      | 部品コード    |
|----------------------------|-----------|----------|
| Qパーツ(ダンパー部品x2).....        | 600円 +税   | 19225056 |
| ホイール(x2).....              | 520円 +税   | 10440057 |
| ウレタンバンパー.....              | 420円 +税   | 16275080 |
| モータープレート(青).....           | 700円 +税   | 13450826 |
| 3x6mm丸ビス(x2).....          | 160円 +税   | 19805636 |
| 3x8mm丸ビス(黒x5).....         | 200円 +税   | 19805853 |
| 3x8mm皿ビス(黒x4).....         | 180円 +税   | 19805696 |
| 2x8mm六角皿タッピングビス(黒x10)..... | 260円 +税   | 19804477 |
| ステアリングポスト(青x2).....        | 440円 +税   | 19804999 |
| 5mmビローボール(黒x4).....        | 250円 +税   | 19804205 |
| 1.6x8mmシャフト(x5).....       | 240円 +税   | 19804476 |
| 5x10x0.3mmシム(x10).....     | 360円 +税   | 19804536 |
| カウンタシャフト(黒).....           | 400円 +税   | 13450824 |
| センタシャフト(黒).....            | 400円 +税   | 13450825 |
| 840ベアリング(x2).....          | 800円 +税   | 19805672 |
| 2.6x5mmトラス丸ビス(x5).....     | 200円 +税   | 19804310 |
| 3x4mmイモネジ(x6).....         | 230円 +税   | 19485077 |
| 3x18mm両ネジシャフト(x1).....     | 120円 +税   | 12500024 |
| 3x6mmキャップスクリュー(x2).....    | 200円 +税   | 19808013 |
| 3x12mmイモネジ(x2).....        | 150円 +税   | 19805684 |
| 5mmビローボールナット短(黒x5).....    | 280円 +税   | 19808012 |
| 2x9.8mmシャフト(x10).....      | 250円 +税   | 19805776 |
| 3x5x3.2mmパイプ(黒x4).....     | 380円 +税   | 19803013 |
| 33mmスイングシャフト(黒x2).....     | 1,100円 +税 | 19803014 |
| 730ベアリング(x4).....          | 1,500円 +税 | 19808022 |
| 3x15mm丸ビス(黒x4).....        | 200円 +税   | 19805859 |
| 5x0.5mmスペーサー(x5).....      | 340円 +税   | 19804246 |
| 3mmロックナット(薄x4).....        | 230円 +税   | 19805991 |
| 3mmワッシャー(大x5).....         | 200円 +税   | 19805818 |
| リヤホイールアクスル(x2).....        | 360円 +税   | 19805502 |
| ピストンロッド(黒x2).....          | 150円 +税   | 19805548 |
| 3x105mm両ネジシャフト(x1).....    | 280円 +税   | 12500033 |
| 3x20mm丸ビス(黒x10).....       | 210円 +税   | 19805895 |
| 3x10mm丸ビス(黒x10).....       | 220円 +税   | 19804159 |
| 2.6x10mmバインドビス(黒x5).....   | 260円 +税   | 19804394 |
| 3x10mmタッピングビス(黒x10).....   | 240円 +税   | 19804392 |
| 3x10mm皿ビス(黒x10).....       | 200円 +税   | 19804200 |
| 5mm O-Ring(黒x2).....       | 160円 +税   | 19805701 |

|                  |      |    |          |
|------------------|------|----|----------|
| 板レンチ.....        | 120円 | +税 | 14305026 |
| スポンジシート.....     | 120円 | +税 | 16295014 |
| 六角棒レンチ(2mm)..... | 200円 | +税 | 12990027 |
| ロゴステッカー.....     | 460円 | +税 | 11420810 |
| アンテナパイプ.....     | 270円 | +税 | 16095010 |
| 説明図.....         | 600円 | +税 | 11054969 |

この他にも修理や整備のためのRCスペアパーツ、オプションパーツが発売されています。お近くの模型店店頭、または当社カスタマーサービスで買い求め下さい。

| 部品名                                                  | 本体価格   | 送料 | 部品コード |
|------------------------------------------------------|--------|----|-------|
| Fコイルスプリング、Rコイルスプリング(各x2)、他.....                      | 1,000円 | +税 | 140円  |
| 5mmOリング(赤x8).....                                    | 360円   | +税 | 140円  |
| SP.38 十字レンチ、六角棒レンチ(1.5mm、2.5mm)、3mmイモネジ(x4).....     | 200円   | +税 | 120円  |
| SP.171 耐熱両面テープ.....                                  | 300円   | +税 | 120円  |
| SP.356 20T、21Tビニオンギヤ.....                            | 350円   | +税 | 120円  |
| SP.575 2.6x10mmタッピングビス(x5).....                      | 100円   | +税 | 82円   |
| SP.576 3mmイモネジ(x10).....                             | 200円   | +税 | 82円   |
| SP.586 3mmワッシャー(x15).....                            | 100円   | +税 | 82円   |
| SP.588 2mmEリング(x15).....                             | 100円   | +税 | 82円   |
| SP.595 ナイロンバンド(x10).....                             | 150円   | +税 | 82円   |
| SP.598 Vパーツ(x2).....                                 | 500円   | +税 | 140円  |
| SP.600 オイルシール(x6).....                               | 200円   | +税 | 82円   |
| SP.875 5mmアジャスター(x8).....                            | 200円   | +税 | 92円   |
| SP.1000 Qパーツ(サーボ部品)、サーボセイバースプリング(大1,小x2)、他.....      | 700円   | +税 | 140円  |
| SP.1093 46mmシャフト(x4).....                            | 200円   | +税 | 92円   |
| SP.1239 1050ベアリング(x4).....                           | 500円   | +税 | 120円  |
| SP.1444 クロスバイダー(x2)、アクスルリング(x2)、2x9.8mmシャフト(x2)..... | 260円   | +税 | 140円  |
| SP.1445 フロントホイールアクスル(x2).....                        | 860円   | +税 | 140円  |
| SP.1460 GVパーツ(x2).....                               | 500円   | +税 | 140円  |
| SP.1462 52Tギヤデフケース、ギヤデフカバー、2x8mm六角皿タッピングビス(x5).....  | 360円   | +税 | 140円  |
| SP.1464 デフガスカート(x4).....                             | 200円   | +税 | 140円  |
| SP.1466 デフジョイントカップ、1.6mmシャフト、5mmOリング(黒各x2)、他.....    | 800円   | +税 | 140円  |
| SP.1537 6mmスナップピン(x15).....                          | 200円   | +税 | 140円  |
| SP.1595 A/Vパーツ(x2).....                              | 900円   | +税 | 400円  |
| SP.1596 B/Vパーツ.....                                  | 800円   | +税 | 400円  |
| SP.1597 C/Vパーツ(x2).....                              | 700円   | +税 | 140円  |
| SP.1598 D/Vパーツ(x2).....                              | 700円   | +税 | 140円  |
| SP.1599 K/Vパーツ.....                                  | 960円   | +税 | 400円  |
| SP.1600 ロアデッキ.....                                   | 1,900円 | +税 | 5160円 |
| SP.1601 G/Vパーツ.....                                  | 360円   | +税 | 140円  |
| OP.8 1150ベアリング(x4).....                              | 1,200円 | +税 | 120円  |
| OP.126 1510ベアリング(x2).....                            | 1,200円 | +税 | 120円  |
| OP.159 4mmフランジロックナット(青x5).....                       | 500円   | +税 | 92円   |
| OP.351 アルミグラスメッシュテープ.....                            | 400円   | +税 | 250円  |
| OP.443 ダンパーオイル(#200, #300, #400).....                | 700円   | +税 | 250円  |
| OP.574 Oリング(シリコンx4)、他.....                           | 400円   | +税 | 92円   |
| OP.587 シム(5x7x0.2mm)(x10)、他.....                     | 400円   | +税 | 92円   |
| OP.825 2.6x22mmシャフト、2.6x25mmシャフト(各x2).....           | 450円   | +税 | 92円   |
| OP.968 5x5mm六角ビローボール(x5).....                        | 700円   | +税 | 92円   |
| OP.1294 デフオイル(#100000・透明).....                       | 900円   | +税 | 140円  |
| AO-5047 アンテナキャップ(黒、赤、青 x各2).....                     | 100円   | +税 | 140円  |
| モリブデンリング.....                                        | 300円   | +税 | 140円  |
| AO-1012 850ベアリング(x2).....                            | 600円   | +税 | 92円   |

《送料について》送料が表示されている部品は、送料が別に必要です。部品を2個以上ご注文の場合、最も高い送料 (1個分) だけで結構です。部品の合計が5,000円を超える場合、送料はサービスとなります。