

M-07 CONCEPT

1/10 SCALE RADIO CONTROL FWD HIGH PERFORMANCE RACING CAR

セッティングシート
Ver 1.00
SETTING SHEET

氏名 Name 遠藤 寛大 日付 Date 8/19 気温 Air temp. 35.0°C 湿度 Humidity 54% 路面温度 Track temp. 27.0°C

コース Track 3インティ 特設 コースコンディション Track condition ベストラップ Best lap

《フロント》
《Front》



ダンパーポジション Damper position
アッパーアームスペーサー Upper arm spacer 2.5 mm 2.5 mm

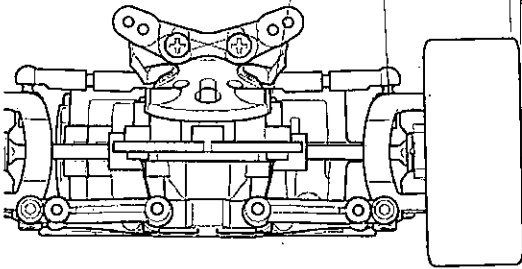

アップライト Front upright Normal OP
キャンバー角 Camber angle 1.5°
車高 Ground clearance 5.5 mm
リバウンドストローク Rebound stroke 3 mm
フロントドライブ Front drive リミット
ドライブシャフト Drive shaft
ホイールハブ + スペーサー Wheel hub + spacer 5 mm

スタビライザー Stabilizer なし

ダンパータイプ Damper type TRF 21° シム

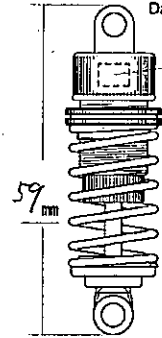

ピストン Piston 3 穴 hole(s)
オイル Oil 200
スプリング Spring 堂光 赤 #
リテーナー Retainer 31Lミ

《リヤ》
《Rear》



ダンパーポジション Damper position
アッパーアームスペーサー Upper arm spacer 2.5 mm 2.5 mm

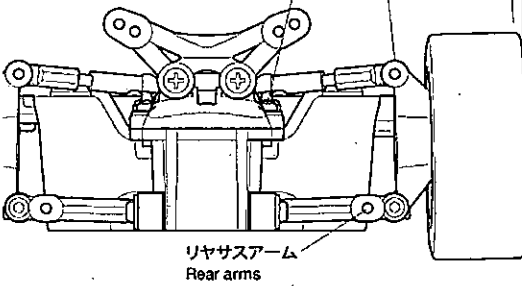

アップライト Front upright Normal OP
キャンバー角 Camber angle 2.0°
車高 Ground clearance 5.5 mm
リバウンドストローク Rebound stroke 4 mm
リヤアクスルスペーサー Rear axle spacer
Inside mm
Outside mm
ホイールハブ + スペーサー Wheel hub + spacer 5 mm

スタビライザー Stabilizer 赤

ダンパータイプ Damper type TRF 21° シム

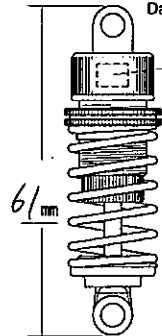

ピストン Piston 3 穴 hole(s)
オイル Oil 400
スプリング Spring 堂光 黄
リテーナー Retainer 31Lミ

フロントトー角 Toe angle (front) 2° アップライトスペーサー Upright spacer 2.5 mm ステアリングスペーサー Steering spacer 2.5 mm

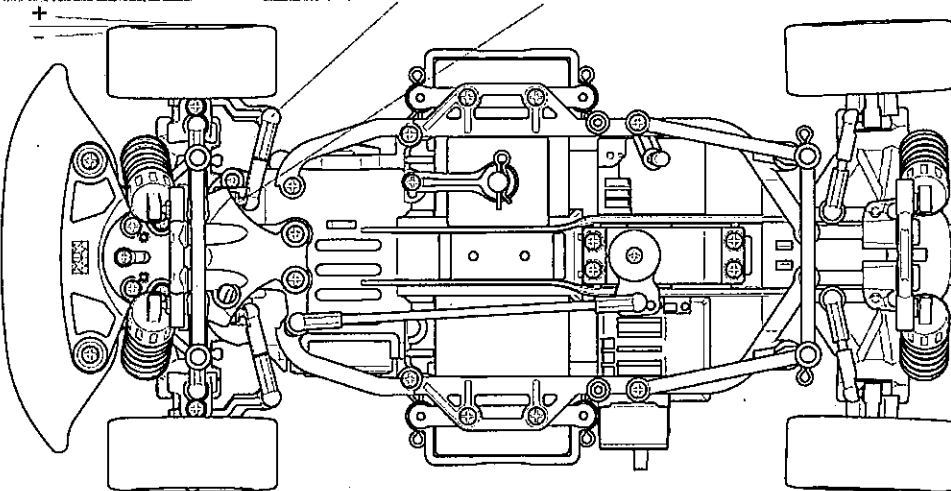

リヤサスマウント Rear suspension mounts Normal OP

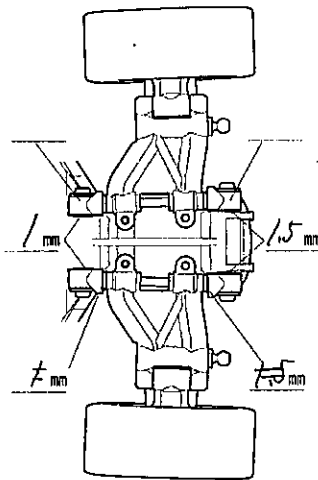

ホイールベース Wheelbase M
ボディ Body ロードスター
モーター Motor ライトチューン
ピニオンギヤ Pinion gear 20 T
バッテリー Battery 1600SP1 g
タイヤ Tire F 5ク" R 5ク"

ホイール Wheel F 21° R 21°
インナー Tire insert F ハード R ハード