

M-07 CONCEPT

1/10 SCALE RADIO CONTROL FWD HIGH PERFORMANCE RACING CAR

セッティングシート
Ver 1.00
SETTING SHEET

氏名 Name 本條 聡 日付 Date 8/11 気温 Air temp. 湿度 Humidity 路面温度 Track temp.

コース Track 夕張五反田特設コース コンディション Track condition カーペット ベストラップ Best lap

《フロント》
《Front》

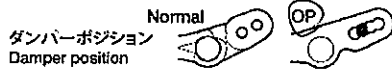

アッパーアームスペーサー
Upper arm spacer

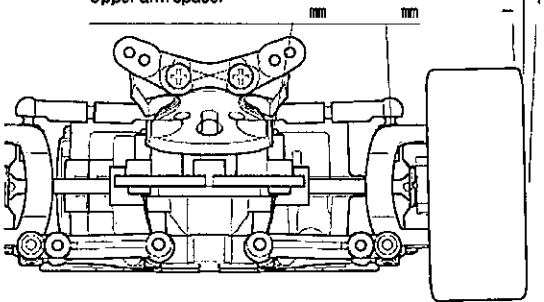

アップライト Front upright Normal OP

キャンバー角 Camber angle 1.5 °

車高 Ground clearance 5.0 mm

リバウンドストローク Rebound stroke 2 mm

フロントドライブ Front drive *ギヤテック*

ドライブシャフト Drive shaft *クワリカクタン*

ホイールハブ + スペーサー Wheel hub + spacer 5 mm

スタビライザー Stabilizer *ソフト*

ダンパータイプ Damper type TRF



個 piece(s) -

ピストン Piston - 穴 hole(s) 六

オイル Oil 300

スプリング Spring *ミツビシ #*

リテーナー Retainer 1-210

《リヤ》
《Rear》



アッパーアームスペーサー
Upper arm spacer

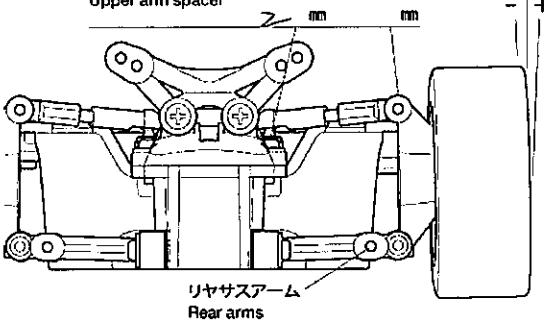

アップライト Front upright Normal OP

キャンバー角 Camber angle 2.0 °

車高 Ground clearance 5.6 mm

リバウンドストローク Rebound stroke 3 mm

リヤアクスルスぺーサー Rear axle spacer

Inside mm

Outside mm

ホイールハブ + スペーサー Wheel hub + spacer 5 mm

スタビライザー Stabilizer *1-10*

ダンパータイプ Damper type TRF



個 piece(s) -

ピストン Piston - 穴 hole(s) 六

オイル Oil 300

スプリング Spring *1-10*

リテーナー Retainer 1-210

フロントトー角 Toe angle (front) 0 °

アップライトスペーサー Upright spacer mm

ステアリングスペーサー Steering spacer mm

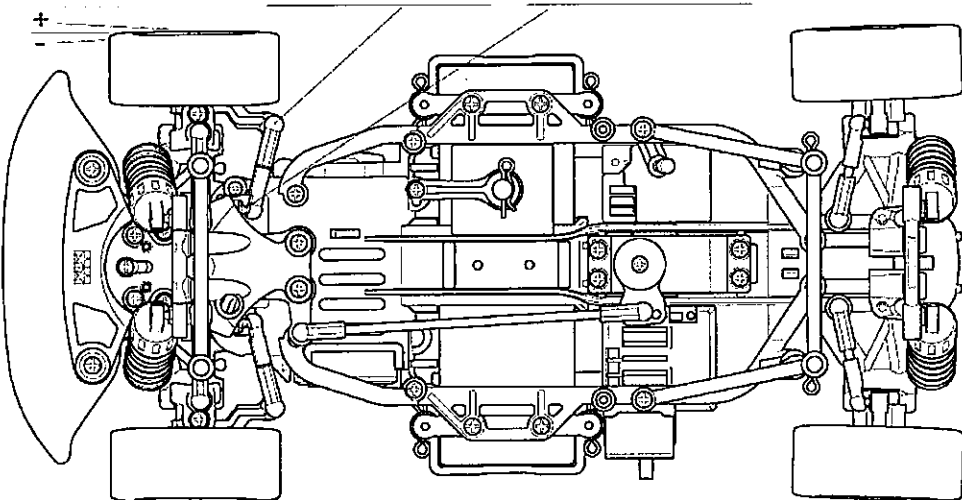

リヤサスマウント Rear suspension mounts Normal OP

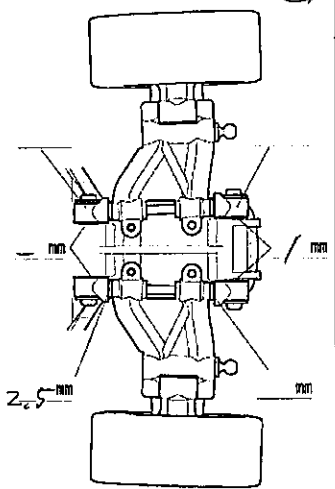

ホイールベース Wheelbase *L*

モーター Motor *F642-2*

バッテリー Battery *1600SP1* g

ホイール Wheel *F 107 2.7-7R 同左*

ボディ Body *3-JCW7-10*

ピニオンギヤ Pinion gear 20 T

タイヤ Tire *FMS9RMS11*

インナー Tire insert *F 107 R 同左*