

# TRF 417

TAMIYA RACING FACTORY  
Editable by Arn0 at Petitrc.com

Ver 1.00  
**SETTING SHEET**  
セッティングシート

氏名 **Ed Clark**  
Name

日付 **31/07/11** 気温 **35°C**  
Date Air temp.

湿度 **50%**  
Humidity

コース **RCI Indoor**  
Track

コースコンディション **Good to high grip**  
Track condition

路面温度 **30°C**  
Track temp.

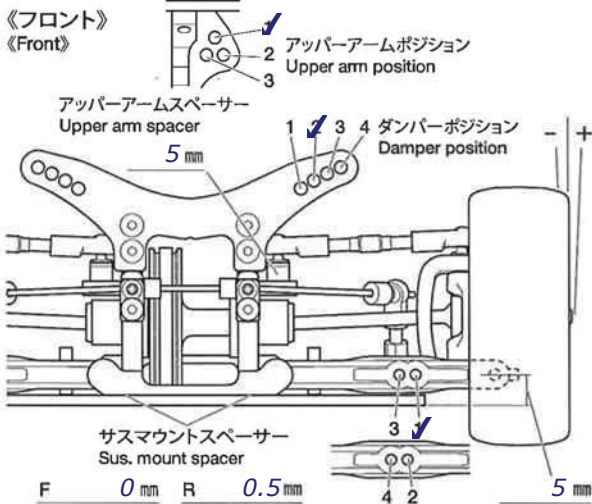

フロントアクスル(ハブキャリア) Front axle	2° ✓
キャンバー角 Camber angle	-2°
車高 Ground clearance	4.8 mm
リバウンドストローク Rebound stroke	2 mm
フロントドライブ Front drive	One-way Direct
スタビライザー Stabilizer	S ✓ M H
ホイールスペーサー Wheel spacer	0.5 mm

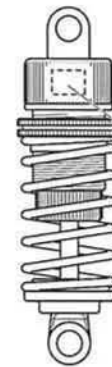

ダンパータイプ  
Damper type

**Drilled Top**

0 個  
Piece(s)

ピストン  
Piston

3 穴  
hole(s)

オイル  
Oil

**Losi45** 番 #

スプリング  
Spring

**HPI Silver**

Gear Diff - 500K  
Memo No Steering Brace

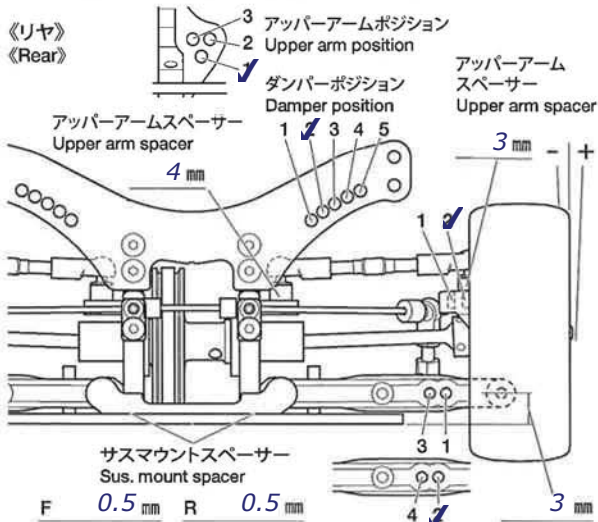

リアアクスル Rear axle	0°
キャンバー角 Camber angle	-2.5°
車高 Ground clearance	5 mm
リバウンドストローク Rebound stroke	2 mm
スタビライザー Stabilizer	✓ M H
ホイールスペーサー Wheel spacer	0.5 mm



ダンパータイプ  
Damper type

**Drilled Top**

0 個  
Piece(s)

ピストン  
Piston

3 穴  
hole(s)

オイル  
Oil

**Losi45** 番 #

スプリング  
Spring

**HPI Silver**

Gear diff - 1K  
Memo

フロントトー角 Toe angle (front)	1°	Fサスマウント F sus. mount	Front 1D Rear 1B	Rサスマウント R sus. mount	Front 1XA Rear 1E
センタープーリー Center pulley	One-way Direct ✓	アップライトスペーサー Upright spacer	0 mm	スペーサー Spacer	0.5 mm

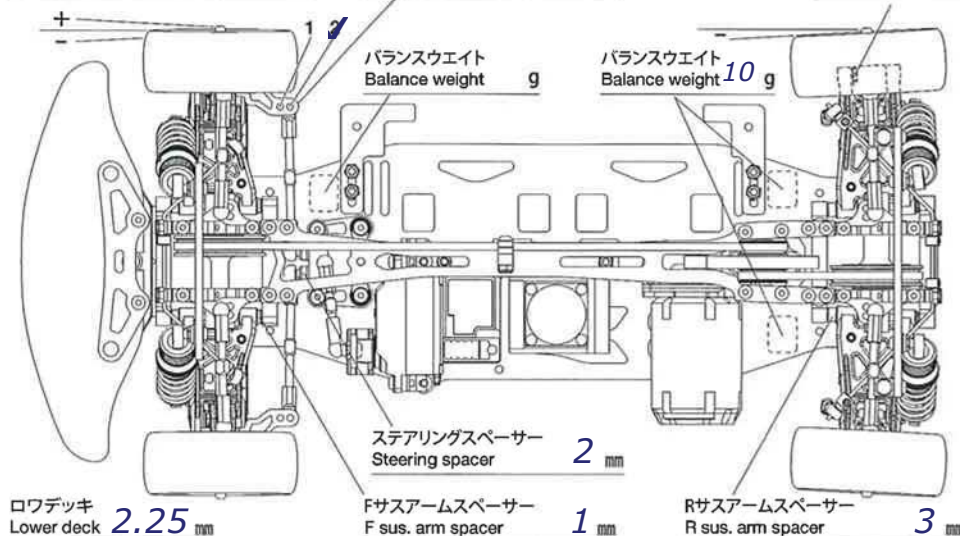

モーター  
Motor **HW 11.5t**

スパークギヤ  
Spur gear

ピニオンギヤ  
Pinion gear

113 T 31 T

バッテリー  
Battery **MMH 5600 50C**

ボディ  
Body **LTC-R**

ウイング  
Wing **Std**

タイヤ  
Tire **Powers 36 (CN Spec)**

ホイール  
Wheel **Powers 36 (CN Spec)**

インナー  
Tire insert **Powers 36 (CN Spec)**

ベストラップ  
Best lap **13.8**