

TRF 417X

TAMIYA RACING FACTORY

Ver 1.00
SETTING SHEET
セッティングシート

氏名 **Satoshi Maezumi**
Name

日付 **7/28**
Date

気温
Air temp.

湿度
Humidity

コース **2012IFMAR WORLDS**
Track **MACH CIRCUIT(The Netherlands)**

コースコンディション
Track condition

路面温度
Track temp.

《フロント》
《Front》

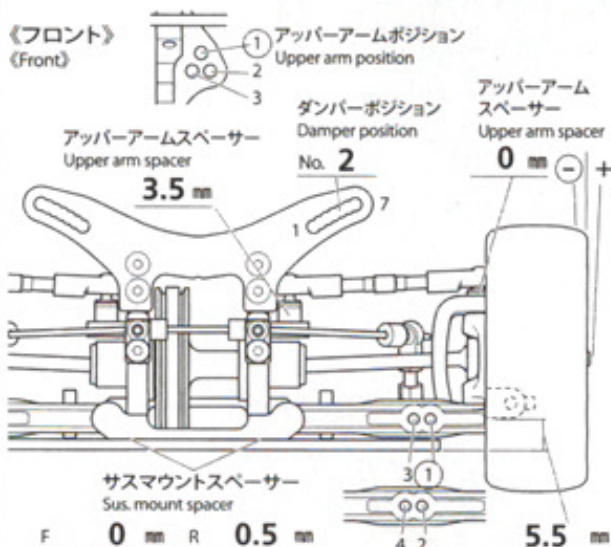

フロントアクスル(ハブキャリア)
Front axle
2° (4°)

キャンバー角
Camber angle
0.5/1.0 °

車高
Ground clearance
5.6 mm

リバウンドストローク
Rebound stroke
2.0 mm

スタビライザー ϕ 1.4 TA06 OP
soft medium hard

ホイールスパーサー
Wheel spacer
4+0.5 mm

フロントドライブ
Front drive
Gear Diff.

デフオイル
Differential oil
Cray



ダンパータイプ
Damper type

ピストン Piston	ϕ 1.2×3	個 Piece(s)	穴 hole(s)
オイル Oil	400	番 #	
スプリング Spring	HPI Silver		

メモ
Memo **100% negative pressure**

《リア》
《Rear》

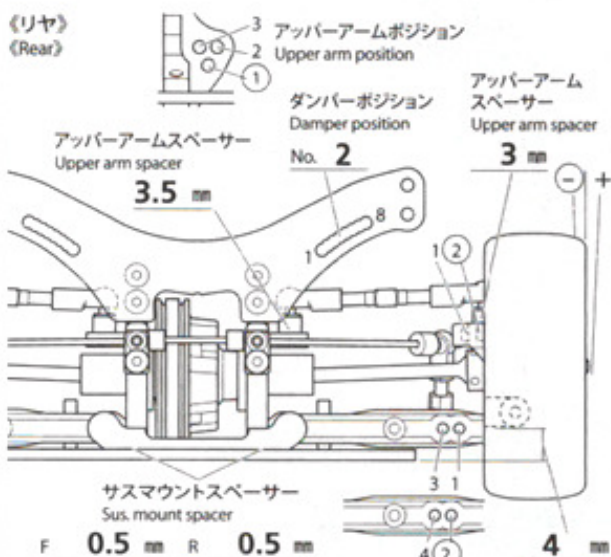

リアアクスル
Rear axle
0 °

キャンバー角
Camber angle
0.5/1.0 °

車高
Ground clearance
6.0 mm

リバウンドストローク
Rebound stroke
3.0 mm

スタビライザー ϕ 1.2 TA06 OP
soft medium hard

ホイールスパーサー
Wheel spacer
4+0.5 mm

リアドライブ
Rear drive
Gear Diff.

デフオイル
Differential oil
#2000



ダンパータイプ
Damper type

ピストン Piston	ϕ 1.2×3	個 Piece(s)	穴 hole(s)
オイル Oil	400	番 #	
スプリング Spring	HPI Silver		

メモ
Memo **100% negative pressure**

フロントトー角
Toe angle (front) **1** °

アップライトスパーサー
Upright spacer **0.5 mm**

スパーサー
Spacer **0.5 mm**

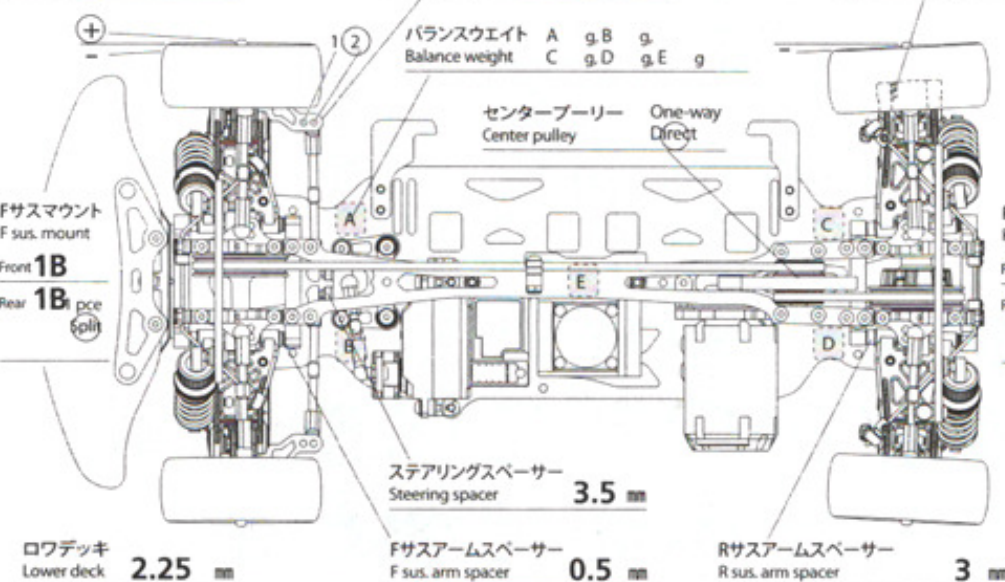

モーター **SpeedPassion**
Motor **4.5T**

スパーギヤ **ピニオンギヤ**
Spur gear **Pinion gear**
111 T **27 T**

バッテリー
Battery / g

ボディ **LTC-R(LW)**
Body

ウイング **MR33**
Wing

タイヤ
Tire

ホイール
Wheel

インナー
Tire insert

ベストラップ
Best lap