

DATE 日付 **4 Oct 2015**
 DRIVER NAME ドライバー **Michael Hanulec**

TRACK コース **The Gate**
 CONDITION 路面 CARPET カーペット ASPHALT アスファルト

TRACTION 路面グリップ HIGH 高い MEDIUM 標準 LOW 低い
 TEMP. 温度 AIR 気温 **75 F** TRACK 路面温度 **75 F**

EVENT 大会名 **2015 Halloween Classic**

BEST LAP TIME ベストラップ **8.2**

QUALIFYING POSITION 予選順位 **3**

FINAL POSITION 決勝順位 **4**

WHEELBASE ADJUSTABLE
 ホイールベースの調整(フロント側)

LONG WHEELBASE
 ロングホイールベース

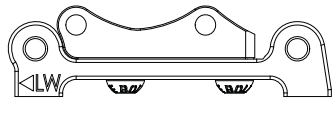

SHORT WHEELBASE
 ショートホイールベース

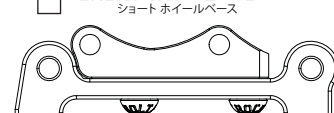

FRONT フロント

UPRIGHT SPACER ステアリングスペーサー **0 /mm**

SHOCK POSITION センターショック取り付け位置 HIGH 上 LOW 下

SHOCK SPACER センターショックスペーサー **0 /mm**

DROOP リバウンド **2 /mm**

REAR リア

BODY POST POSITION ボディマウント位置

RIDE HEIGHT 車高 **3.4 /mm**

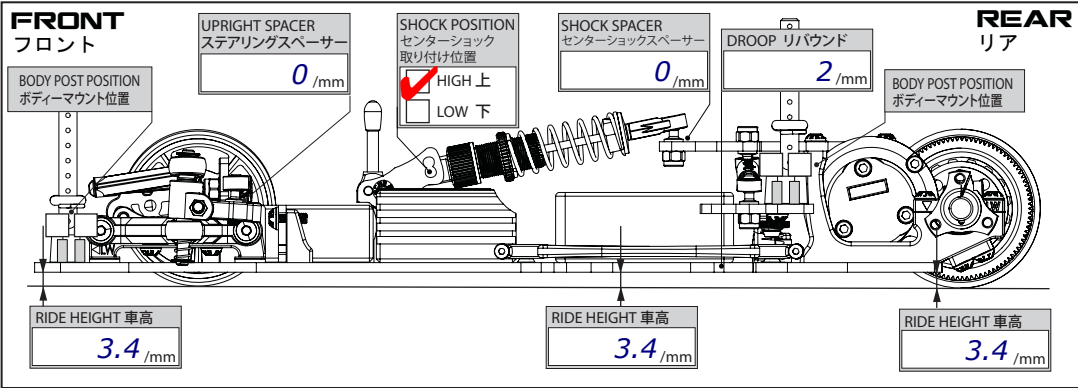

CASTER SPACER
 キャスター角

1.2mm 1.80
 0.8mm 3.25
 0mm 6.15

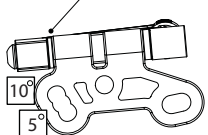

REACTIVE CASTER
 可変キャスター

0° 5° 10°

MICRO SHOCK
 リアセンターショック

OIL ダンパーオイル **Losi 60** 番 /CST

LENGTH プリロード /mm

REBOUND リバウンド **0 %**

SPRING スプリング MEDIUM ミディアム M.HARD ミディアムハード OTHERS その他

LENGTH プリロード /mm

PISTON ピストン 2 HOLES 2穴 3 HOLES 3穴

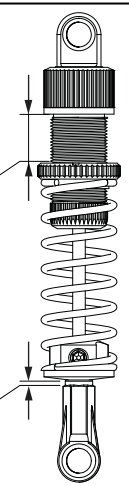

ALUMINUM AXLE HEIGHT ADJUSTER
 アルミアクスルハイトアダプター

HEIGHT SPACER ハイトスペーサー **0 /mm**

DIFF SETTING
 デフセッティング

TIGHT 緊い
 MEDIUM 中間
 LOOSE 緩い

SIDE DAMPER TUBE
 ロールダンパーチューブ

OIL ダンパーオイル **Kyo 15K grease** 番 /CST

SIDE SPRING
 サイドスプリング

S M H

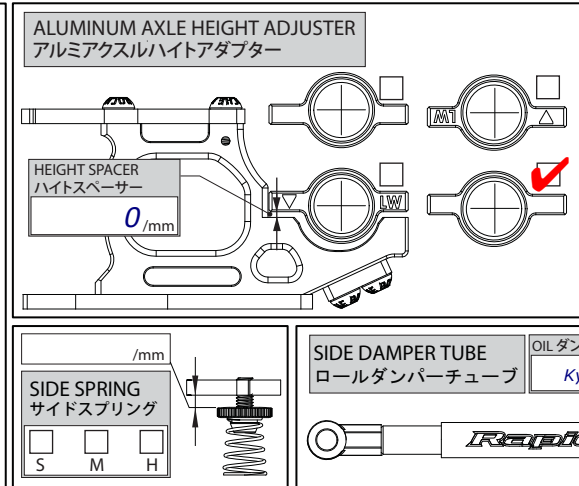

SHIMS シム **3x 0.4 /mm**

SHIMS シム **2x 0.4 /mm**

CAMBER キャンバー角 **1.25°**

HEIGHT SPACERS ハイトスペーサー **0 /mm**

WIDTH SPACERS 車幅スペーサー **0 /mm**

FRONT SPRING フロントスプリング SOFT ソフト MEDIUM ミディアム HARD ハード OTHERS その他 **ASC 0.018**

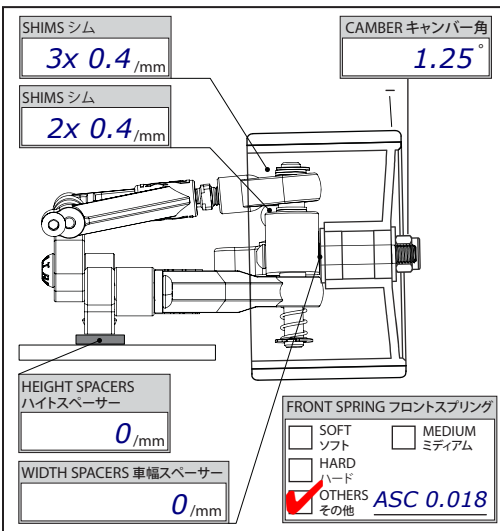

TOE ANGLE トー角 **-1°**

ACKERMANN アッカーマン **2 /mm**

BATTERY POSITION バッテリー位置 CROSS CHASSIS 横置き FORWARD 前方 BACKWARD 後方 INLINE 縦置き

SERVO POSITION サーボ位置 RIGHT 右側 LEFT 左側

SIDE SPRING POSITION サイドスプリング位置 INSIDE 内側 OUTSIDE 外側

WIDTH 全幅 **171.5 /mm**

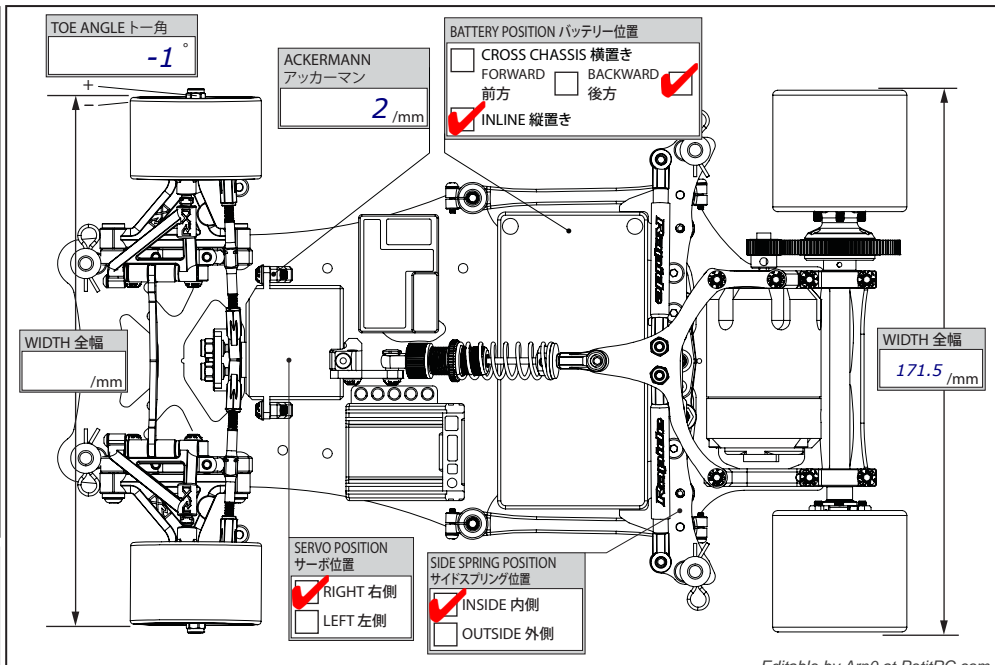

TIRE SETTING タイヤセッティング

FRONT フロント **REAR** リア

TIRE タイヤ **BSR Team Purple** **BSR Blue**

DIAMETER 直径 **39.9 /mm** **40.9 /mm**

ADDITIVE グリップ剤 **SXT 3.0** **SXT 3.0**

ADDITIVE TIME 時間 **15 /MINS** **15 /MINS**

ADDITIVE AREA 塗り幅

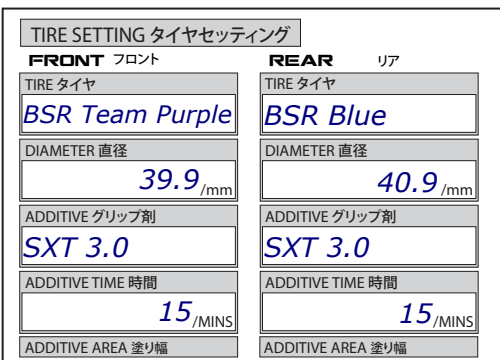

MOTOR モーター **R1Werks v9 13.5** TURNS

ROTOR ローター /mm

MOTOR TIMING 進角 **41°**

PINON GEAR ピニオンギア **50 T** **SPUR GEAR** スパーギア **78 T**

FINAL RATIO ギヤー比

ROLLOUT 指数 **95.5**

ESC アンブ **LRP Flow** **SETUP** セット **Blinky**

BATTERY バッテリー **LRP 7500 1s** **BODY** ボディ **AMR-12 LtWt**

MEMO **Hard plastic(s). 0.5mm front droop. 0.020 Speedmerchant side springs. Futaba 9650. Sanwa RX-482. Vizon Flow Spec case top. Roche Ti/Ali screws. Ti Upper link. TQ Wire 150mm sensor cable. Hobbyking Booster. 30g right of battery up against bulkhead. Kimbrough medium servo saver. TKO rings**