

DATE 日付

DRIVER NAME ドライバー

TRACK コース

CONDITION 路面 CARPET カーペット ASPHALT アスファルト

TRACTION 路面グリップ HIGH 高い MEDIUM 標準 LOW 低い

TEMP. 温度 AIR 気温 TRACK 路面温度

EVENT 大会名

BEST LAP TIME ベストラップ

QUALIFYING POSITION 予選順位

FINAL POSITION 決勝順位

WHEELBASE ADJUSTABLE
ホイールベースの調整(フロント側)

LONG WHEELBASE
ロングホイールベース

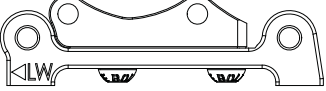

SHORT WHEELBASE
ショートホイールベース

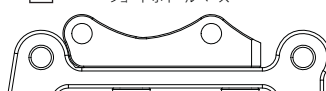

FRONT フロント

UPRIGHT SPACER ステアリングスベサー /mm

SHOCK POSITION センターショック 取り付け位置 HIGH 上 LOW 下

SHOCK SPACER センターショックスベサー /mm

DROOP リバウンド /mm

REAR リア

UPRIGHT SPACER ステアリングスベサー /mm

SHOCK POSITION センターショック 取り付け位置 HIGH 上 LOW 下

SHOCK SPACER センターショックスベサー /mm

DROOP リバウンド /mm

RIDE HEIGHT 車高 /mm

CASTER SPACER
カスター角

1.2mm 1.80

0.8mm 3.25

0mm 6.15

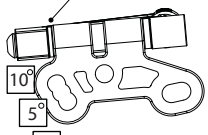

REACTIVE CASTER
可変カスター

0° 5° 10°

MICRO SHOCK
リアセンターショック

OIL ダンパーオイル 番 /CST

LENGTH プリロード /mm

REBOUND リバウンド %

SPRING スプリング MEDIUM スプリング M.HARD ミディアムハード OTHERS その他

LENGTH プリロード /mm

PISTON ピストン 2 HOLES 2穴 3 HOLES 3穴

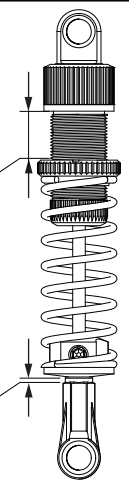

ALUMINUM AXLE HEIGHT ADJUSTER
アルミアクス/ハイトアダプター

HEIGHT SPACER ハイトスベサー /mm

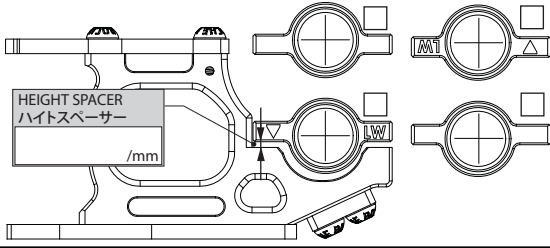

DIFF SETTING
デフセッティング

TIGHT 緊い

MEDIUM 中間

LOOSE 緩い



SHIMS シム /mm

SHIMS シム /mm

CAMBER キャンバー角

SHIMS シム /mm

HEIGHT SPACERS ハイトスベサー /mm

WIDTH SPACERS 車幅スベサー /mm

FRONT SPRING フロントスプリング SOFT ソフト MEDIUM ミディアム HARD ハード OTHERS その他

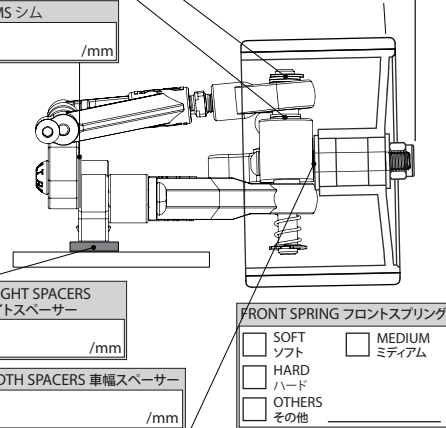

TOE ANGLE トー角

ACKERMANN アックカーマン /mm

CROSSBAR クロスバー YES 前方 NO 後方

BATTERY POSITION バッテリー位置 CROSS CHASSIS 横置き FORWARD 前方 BACKWARD 後方 INLINE 縦置き

WIDTH 全幅 /mm

WIDTH 全幅 /mm

SERVO POSITION サーボ位置 RIGHT 右側 LEFT 左側

SIDE SPRING POSITION サイドスプリング位置 INSIDE 内側 OUTSIDE 外側

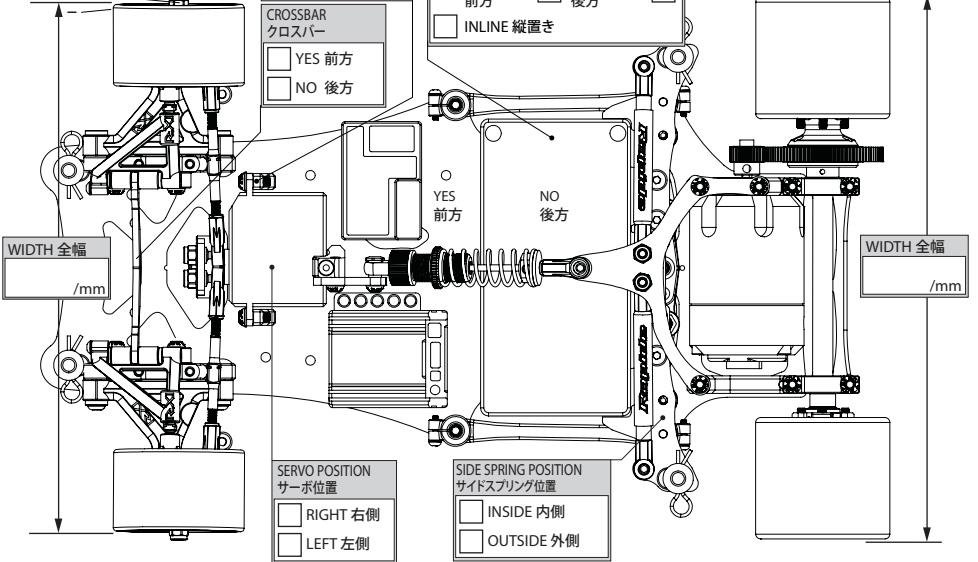

TIRE SETTING タイヤセッティング

FRONT フロント

TIRE タイヤ

DIAMETER 直径 /mm

ADDITIVE グリップ剤

ADDITIVE TIME 時間 /MINS

ADDITIVE AREA 塗り幅

REAR リア

TIRE タイヤ

DIAMETER 直径 /mm

ADDITIVE グリップ剤

ADDITIVE TIME 時間 /MINS

ADDITIVE AREA 塗り幅

MOTOR モーター TURNS

ROTOR ローター /mm

MOTOR TIMING 進角

PINON GEAR ピニオンギア T

SPUR GEAR スパーギア T

FINAL RATIO ギャー比

ROLLOUT 指数

ESC アンブ

SETUP セット

BATTERY バッテリー

BODY ボディー

MEMO メモ