

| | | | | | | | |
|-----------------|---------------------------------------|--|--|---|----------|--------|------------|
| DATE 日付 | CONDITION 路面 | <input type="checkbox"/> CARPET カーペット | <input type="checkbox"/> ASPHALT アスファルト | TRACTION 路面グリップ | HIGH 高い | LOW 低い | |
| DRIVER ドライバー | <input type="checkbox"/> FLAT フラット | <input type="checkbox"/> BUMPY バンピー | <input type="checkbox"/> INDOOR インドア | <input type="checkbox"/> OUTDOOR アウトドア | TEMP. 温度 | AIR 気温 | TRACK 路面温度 |
| EVENT 大会名 | BEST LAP TIME ベストラップ | QUALIFYING POSITION 予選順位 | FINAL POSITION 決勝順位 | | | | |

CASTER キャスター

3° #330292

4° #310313

6° #310314

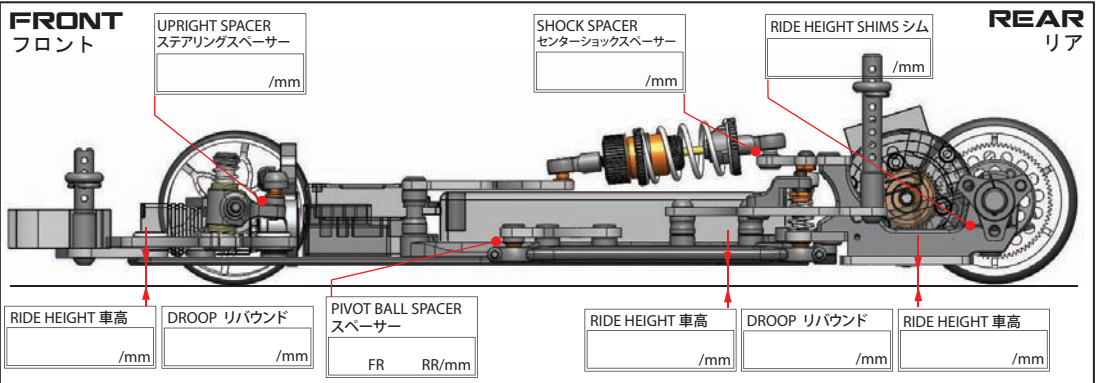



BALL STUD POSITION
ボールスタッド位置

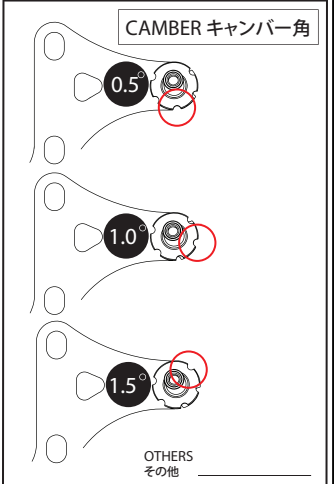

STEERING TRAVEL
ステアリング角度

IN /OUT °



DVS-W2 SHOCK
リアセンターショック

OIL ダンパーオイル 番 /CST

LENGTH プリロード /mm

REBOUND リバウンド %

SPRING スプリング

SOFT ソフト MEDIUM ミディアム

HARD ハード

OTHERS その他

PISTON ピストン (HOLES 穴)

2 HOLES 3 HOLES

4 HOLES

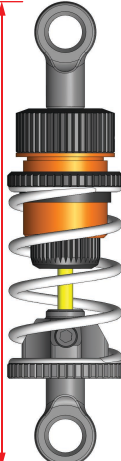

ROLL CENTER ロールセンター

SHIMS シム /mm

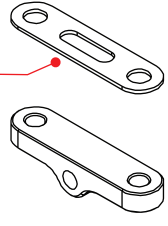

SPRING スプリング

SOFT ソフト MEDIUM ミディアム

HARD ハード

OTHERS その他

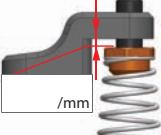

DIFFERENTIAL SETTING
デフセッティング

TIGHT 緊い

MEDIUM 中間

LOOSE 緩い

SPOOL BALL DIFF

SIDE DAMPER TUBE ロールダンパーチューブ

OIL ダンパーオイル 番 /CST



CASTER SPACER キャスター角 /mm

OIL ダンパーオイル 番 /CST

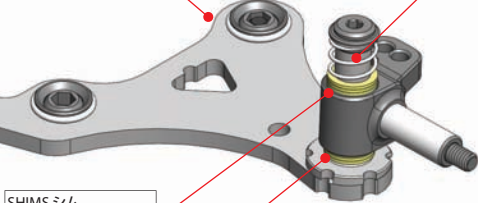

SHIMS シム /mm

WIDTH SPACERS 車幅スペーサー /mm

FRONT SPRING フロントスプリング

SOFT ソフト MEDIUM ミディアム

MED/SOFT ミディアム/ソフト

HARD ハード

OTHERS その他

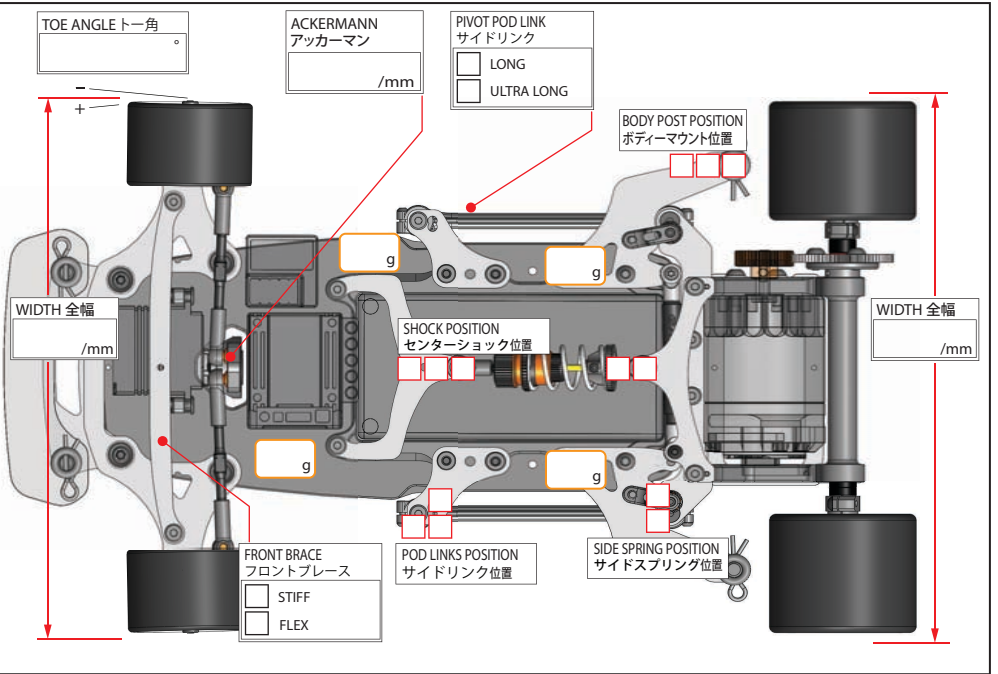

TIRE SETTING タイヤセッティング

| FRONT フロント | REAR リア |
|------------------------|------------------------|
| TIRE タイヤ | TIRE タイヤ |
| DIAMETER 直径 /mm | DIAMETER 直径 /mm |
| ADDITIVE グリップ剤 | ADDITIVE グリップ剤 |
| ADDITIVE TIME 時間 /MINS | ADDITIVE TIME 時間 /MINS |
| ADDITIVE AREA 塗り幅 | ADDITIVE AREA 塗り幅 |

| | | | |
|---------------------|-------------------|------------------|--------------------------|
| MOTOR モーター | TURNES | ROTOR ローター | MOTOR TIMING 進角 |
| PINON GEAR ビニオンギア T | SPUR GEAR スパーギア T | FINAL RATIO ギヤー比 | ROLLOUT 指数 |
| ESC アンブ | SERVO サーボ | SERVO SAVER サーボ | TOTAL WEIGHT 全備重量 /grams |
| BATTERY バッテリー | BODY ボデー | | |

MEMO
メモ