

CERO ULTRA

ACE Aluminum Chassis Edition

Features:

1. Double Wishbone Suspension
2. Dual Positioning Motor Mount
3. Graphite Composite Upper Wishbone
4. Built-In Refill Differential
5. All Japan NMB Ball Bearing
6. Pre-Built 5/5 or 6/4 Belt Figure
7. (44mm) Low Profile Absorber
8. (KPI) King Pin Inclination Fender Stiffener
9. Dual Bearing Hex 12mm Adaptor
10. (KPI) Drive Shaft
11. Aluminum Chassis

Instruction Manual

取扱説明書



RACING



Official Taobao
タオバオサイト

<https://3rhk.world.taobao.com>



3RACING.SHOP
3レーシング
ショップサイト

<https://3racing.shop>



Official Website
公式サイト

<http://www.3racing.com.hk>

Specification / 明細事項

BEFORE YOU START

Before building and operating your KIT-CERO ULTRA-ACE, you must read through all of the assembly instructions of this instruction manual and fully understand them to get the maximum enjoyment and prevent unnecessary damage. Read carefully and fully understand the instructions before begin assembling. Make sure you review this entire manual. We cannot accept your KIT-CERO ULTRA-ACE for return or exchange after it has been partially or fully assembled.

組み立てる前に

KIT-CERO ULTRA-ACEの組立てと操作する前には、必ず操作指示と取扱説明書をお読みになり、充分ご理解してあり、必要ないダメージを避けるように、ラジコンをお楽しみ下さい。全ての指示を詳しくお読みになってご理解してから、ラジコンの組立てをお始め下さい。取扱説明書の全部内容をご覧であることをお確かめ下さい。製品の一部、或いは全てお組立てになりましたら、製品の交換や、返品などは一切できませんので、ご了承くださいませ。

CUSTOMER SUPPORT

We have made every effort to make these instructions as easy to understand as possible. However, if you have any difficulties, problems, or questions, please do not hesitate to contact the 3RACING support team at service@3racing.com.hk. Also, please visit our web site at <https://3racing.shop> to find the latest updates, set up information, option parts, and many other goodies. We pride ourselves on taking excellent care of our customers.

お客様へのサポート

製品に関する操作や、取扱の説明は分かり易くしておりますが、組立の過程にご質問がある場合はお気軽に3RACINGサポートチームのメール as.jp@3racing.com.hk (日本語対応)にご相談下さいませ。また、弊社のウェブサイト <https://3racing.shop> では更新項目や、セットアップの資料や、オプションパーツ及びその他の商品の情報などご覧いただけます。弊社はお客様に気持ちよくご利用いただけるようできる限り対応いたします。

SAFETY PRECAUTIONS

Please read the instruction manual before building and operating this model and follow all safety precautions. For reference reasons, please keep the instruction manual at hand. For provide the maximum performance, we have a full line upgrade parts for our KIT-CERO ULTRA-ACE. Using any third party parts on this model will void warranty immediately. The buyer expressly agree to indemnify and hold harmless 3RACING for all claims resulting directly or indirectly from the purchase, ownership or use of the product.

安全措置

製品の組み立て、または操作する前にも、取扱説明書をお読みになって、安全措置にお従い下さい。取扱説明書はお手が届ける場所に置いて、いつでも参照できるようにお確かめ下さい。最高の性能を確保するために、KIT-CERO ULTRA-ACE専用のアップグレードシリーズを開発しております。第三者の商品(3RACINGアップグレードライン以外の商品)をお使いになりますと、品質の保証はすぐになくなります。購買者は直接に、或いは間接的に製品をご購入すると、全ての賠償条件や、無害なことや、品質の保証条件などをご同意することになります。

Included Items / 製品に含むアイテム:



Updated Instruction Manual / Set-up Sheet / Set-up Manual / Gear Ratio Chart :
更新版取扱説明書 / セットアップ用紙 / セットアップ説明書 / ギアレシオ図表:

English Version / 英語版: <http://www.3racing.com.hk>
<https://3racing.shop>
Japanese Version / 日本語版: <http://www.3racing.com.hk>
<https://3racing.shop>

Tool Required / 必要なツール:

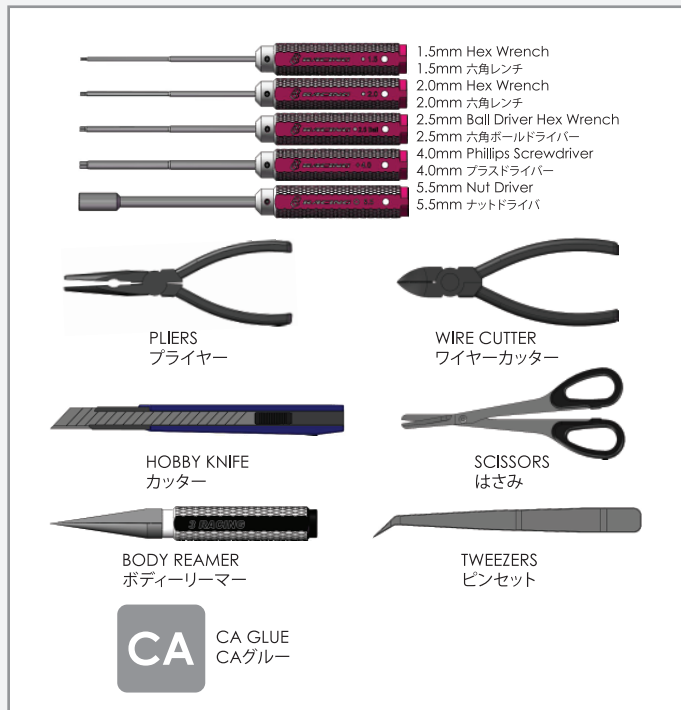

Specifications / 基本スペック:

Overall Length/全長: 390mm Chassis Only
Overall Width/全幅: 188mm
Overall Height/全高: 73mm
Wheel Base/ホイールベース: 257mm
Weight/全備重量: Approx 1220g (With Electronic Devices)

Contents / 目録

1. Front Page / 表紙	P1
2. Specification / 明細事項	P2
3. Remaining Parts / 付属部品	P3
4. Gear Differential Assembly / ギアデフの取付け	P4 - 5
5. Front And Rear Suspension Arm Assembly / フロント & リアササアームの取付け	P6 - 7
6. Bag 3 / バッグ 3	P8
7. Center Gear Adaptor & Solid Axle Assembly / センターギアアダプター & ソリッドアクスルの取付け	P9
8. Front And Rear Bulkhead Installation / フロント & リアバルクヘッドの取付け	P10 - 11
9. Drivetrain Installation / 駆動システムの取付け	P12
10. Bag 4 / バッグ 4	P13
11. Front And Rear Shock Tower Assembly / フロント & リアショックタワーの取付け	P14
12. Upper Deck Installation / アッパーデッキの取付け	P15 - 16
13. Bag 5 / バッグ 5	P17
14. Front And Rear Knuckle Assembly / フロント & リアナックルの取付け	P18 - 20
15. Oil Damper Assembly / オイルダンパーの取付け	P21 - 22
16. RC Unit Installation / RCユニットの取り付け	P23 - 25
17. Front And Rear Body Post Assembly / フロント & リアボディーポストの取付け	P26 - 27
18. Setup Sheet / セットアップシート	P28
19. Gear Ratio Chart / ギアレシオチャット	P29
20. Spare Parts & Optional Parts / スペアパーツ & オプションパーツ	P30 - 31
21. End Page / 裏表紙	P32

REMAINING PARTS / 付属部品

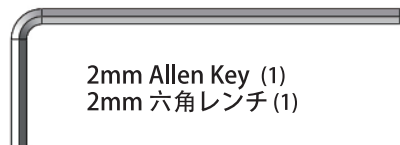

2mm Allen Key (1)
2mm 六角レンチ (1)

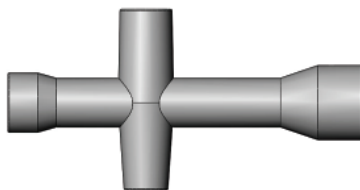

Cross Wrench (1)
クロスレンチ (1)



Ball Cap Socket (1)
ボールキャップソケット (1)



Cero Ultra Diff Bearing Housing
Low Profile (4)
セロウルトラ デフベアリング
ハウジング ロープロファイル (4)



Body Clip (8)
ボディークリップ (8)



CG Ceramic Grease (1)
セラミックグリス (1)



M3 x 8mm Button Head Screw (2)
M3 x 8mm ボタンヘッドスクリュー (2)



Servo Saver 23T (1)
サーボセイバー 23T (1)



Servo Saver 25T (1)
サーボセイバー 25T (1)



Cero Ultra Body Shield Upper 75mm (2)
セロウルトラ ボディシールドアッパー 75mm (2)



Cero Ultra Body Shield Upper -A (1) / B (1)
セロウルトラ ボディシールドアッパー -A (1) / B (1)



#5000 Oil #5000 Silicone Oil (1)
#5000 シリコンオイル (1)

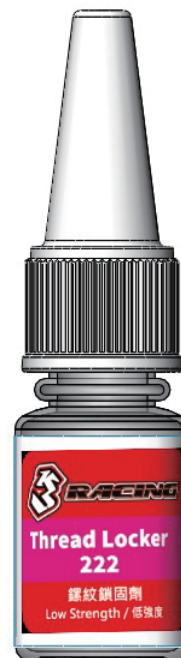

Thread Locker Thread Locker (1)
ネジロック剤 (1)



#450 Oil #450 Silicone Oil (1)
#450 シリコンオイル (1)



Cero Vertical Rear Body Post (2)
セロ 垂直リアボディポスト (2)



Double Sided Sticky Tape (1)
両面テープ (1)



Watching the Gear Differential Assemble click here



ACE Aluminum Chassis Edition
All Japan Made Ball Bearing

1. Gear Differential Assembly / ギアデフの取付け

1

BAG 1

M2 x 9.8mm Pin (2)
M2 x 9.8mm ピン (2)

P5 O-Ring (2)
P5 Oリング (2)

M3 x 8mm Flat Head Screw (4)
M3 x 8mm フラットヘッドスクリュー (4)

10T Bevel Gear (4)
10Tベベルギア (4)

18T Bevel Gear (2)
18Tベベルギア (2)

M3.6 x 9.5 x 0.1mm
Spacer (4)
スペーサー (4)

M5.1 x 15.4 x 0.3mm
Spacer (2)
スペーサー (2)

M10 x 15 x 4mm
Bearing (2)
ベアリング (2)

Differential Outer Joint (2)
デファウタージョイント (2)

Cero Universal Swing Shaft (2)
ゼロユニバーサルスイングシャフト (2)



38T Bevel Gear (1)
38T ベベルギア (1)

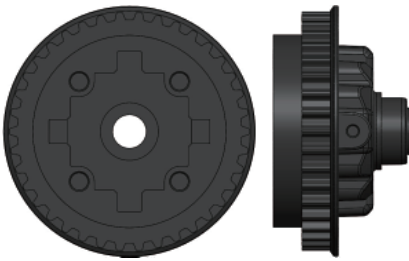

Gear Differential Housing (1)
ギアデフハウジング (1)

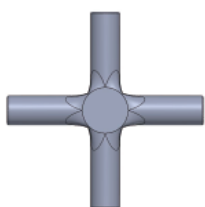

3.5mm Cross Pin (1)
3.5mm クロスピン (1)

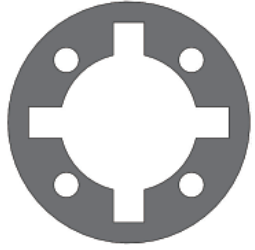

Gear Differential Gasket (1)
ギアデフガスケット (1)

Step 1

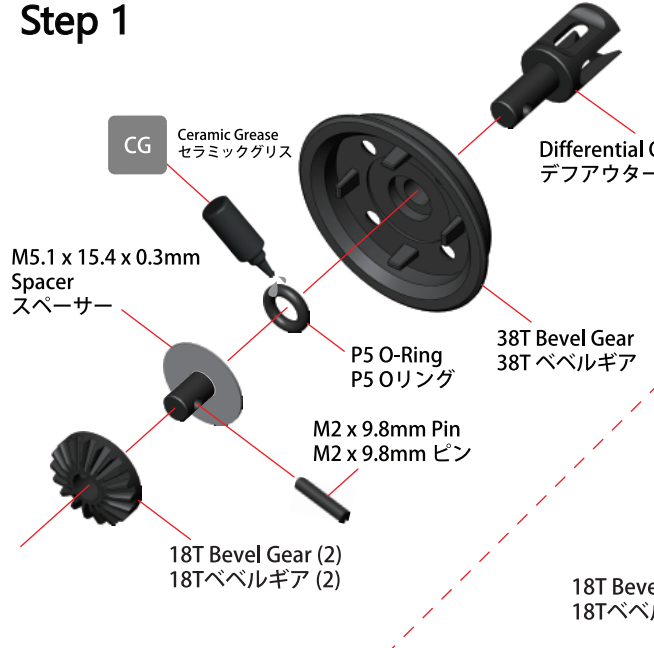

CG Ceramic Grease
セラミックグリス

M5.1 x 15.4 x 0.3mm
Spacer
スペーサー

P5 O-Ring
P5 Oリング

M2 x 9.8mm Pin
M2 x 9.8mm ピン

18T Bevel Gear (2)
18Tベベルギア (2)

Differential Outer Joint
デファウタージョイント

Step 2

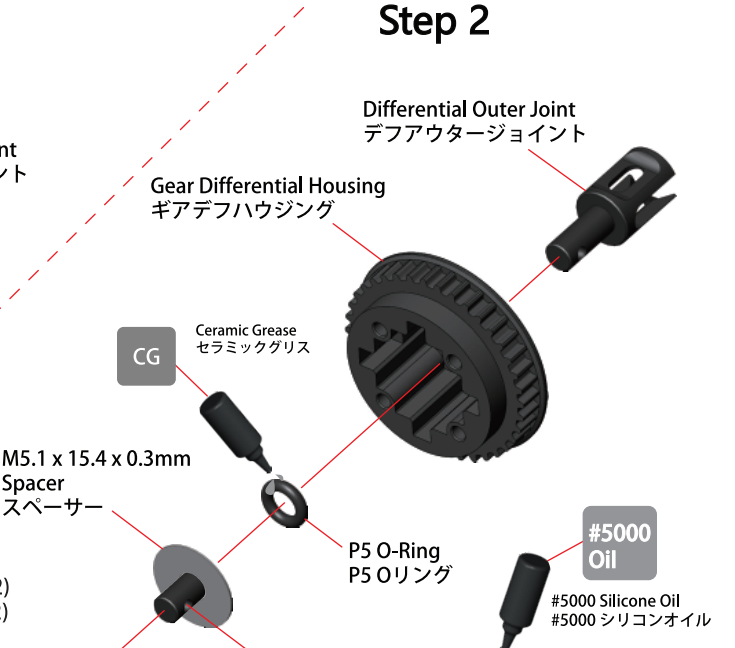

CG Ceramic Grease
セラミックグリス

M5.1 x 15.4 x 0.3mm
Spacer
スペーサー

P5 O-Ring
P5 Oリング

#5000 Oil
#5000 Silicone Oil
#5000 シリコンオイル

Differential Outer Joint
デファウタージョイント

Gear Differential Housing
ギアデフハウジング

After installing the 18T Bevel Gear, fill Differential Housing with enough oil to completely cover the 18T Bevel Gear as shown in the right diagram.
18Tベベルギアを取り付けました後に、右図のように18Tベベルギアを被せるほどシリコンオイルをデフハウジングの中に入れてください。

- 4 -



Watching the Gear Differential Assemble click here



ACE Aluminum Chassis Edition
All Japan Made Ball Bearing

1. Gear Differential Assembly / ギアデフの取付け

Step 3

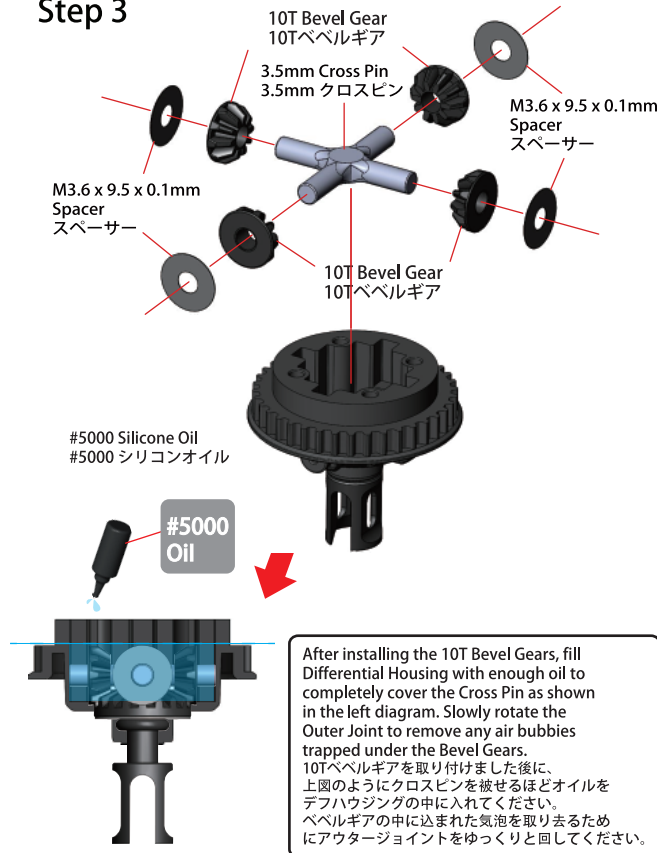

Step 4



Step 5

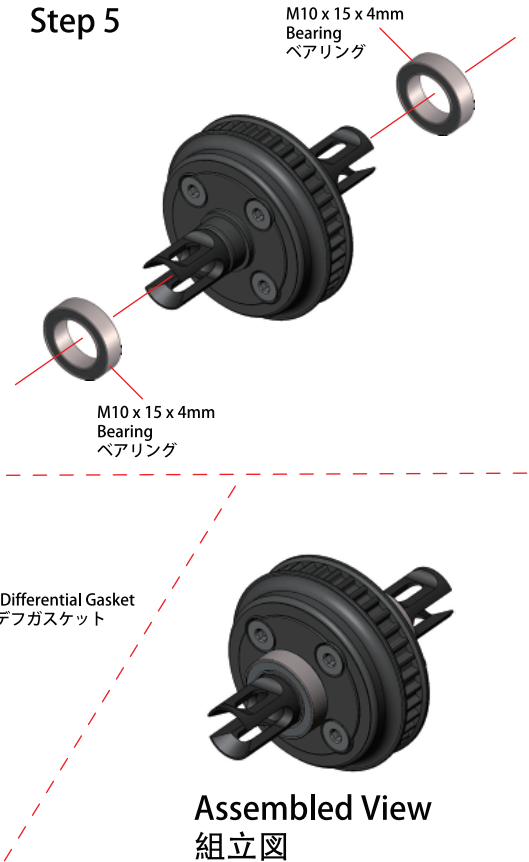

BAG 2

M2 x 6mm Button Head Screw (12)
M2 x 6mm ボタンヘッドスクリュー (12)

M3 x 6mm Set Screw (4)
M3 x 6mm セットスクリュー (4)

4.8mm Ball Stud L=3.2 (8)
4.8mm ボールスタッド L=3.2 (8)

M3 x 8mm Flat Head Screw (8)
M3 x 8mm フラットヘッドスクリュー (8)

4.8mm Suspension Pivot Bushing (8)
4.8mm サスペンションピボットブッシング (8)

5.2mm Suspension Pivot Bushing (4)
5.2mm サスペンションピボットブッシング (4)

Downstop Mount (4)
ダウンストップマウント (4)

4.8mm Suspension Pivot Ball (8)
4.8mm サスマウントピボットボール (8)

M3 x 6 x 2mm Spacer (8)
M3 x 6 x 2mm スペーサー (8)

Upper Wishbone Spacer (8)
アッパーウィッシュボーンスペーサー (8)

M6 Bowed E-Ring (4)
M6 弓形Eリング (4)

Front Pivot Ball Mount FA (1) / FB (1)
フロント下位ダンパーボールマウント FA (1) / FB (1)

Graphite Lower Wishbone (2)
グラファイト下位ウィッシュボーン (2)



Rear Lower Pivot Ball Mount RA (1) / RB (1)
リア下位ダンパーボールマウント RA (1) / RB (1)

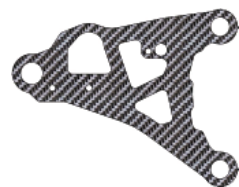

Rear Graphite Lower Wishbone (2)
リアグラファイト下位ウィッシュボーン (2)

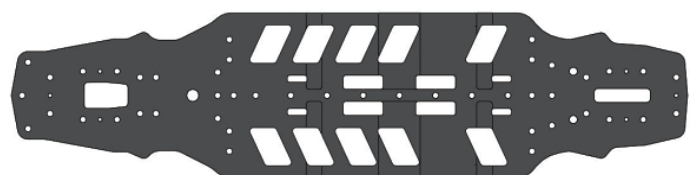

Aluminum Main Chassis 2mm (1)
アルミメインシャーシ2mm (1)



Watching the Front And Rear Suspension Arm Assembly click here



ACE Aluminum Chassis Edition
All Japan Made Ball Bearing

2. Front And Rear Suspension Arm Assembly

フロント & リアササアームの取付け

Front Suspension Arm / フロント・ササアーム

Left / 左側

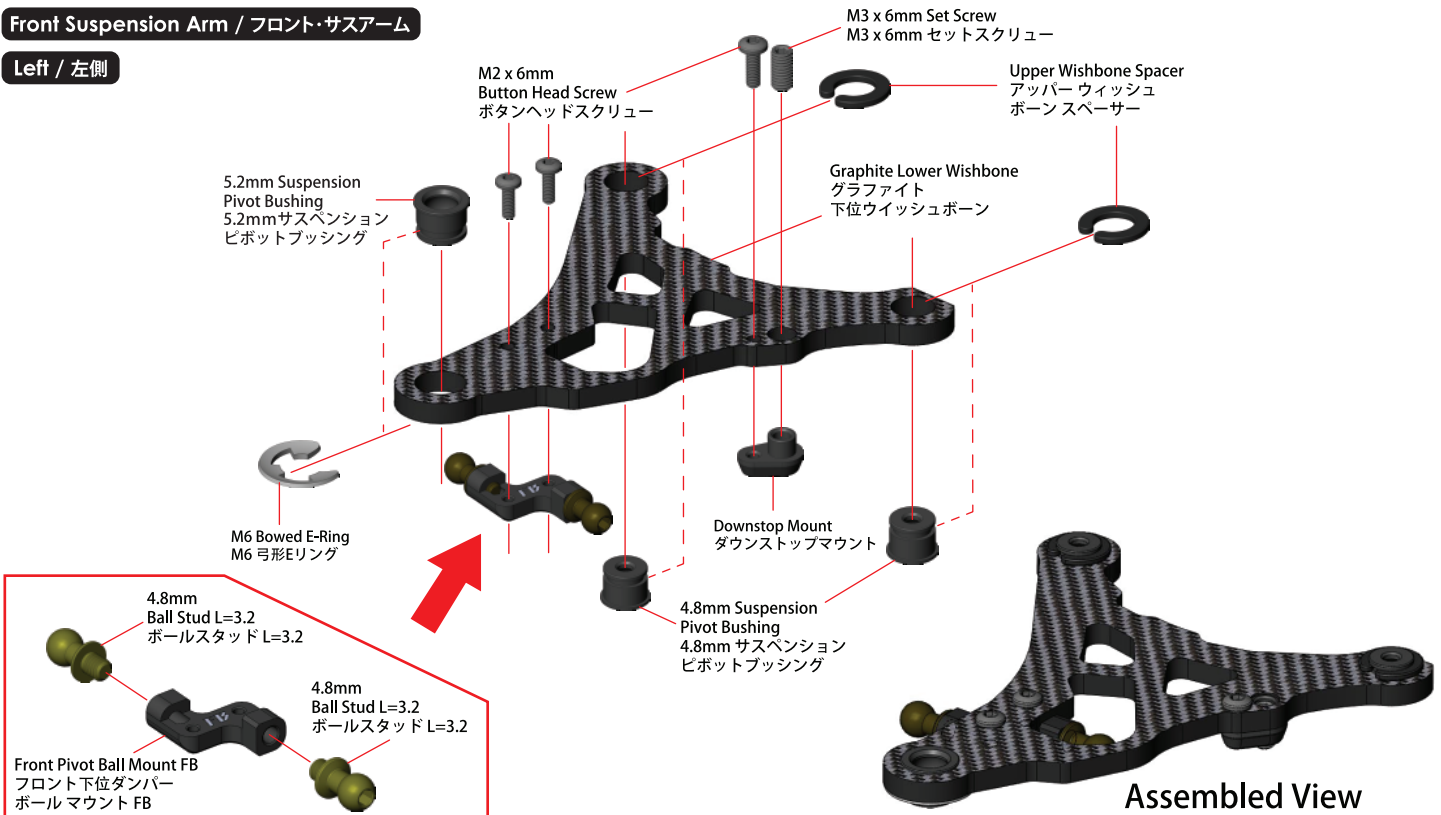

Assembled View
組立図

Note : Please repeat steps for Right Side assembly.
ご注意: 別方向の組立はステップを繰り返してください。

Rear Suspension Arm / リア・ササアーム

Left / 左側

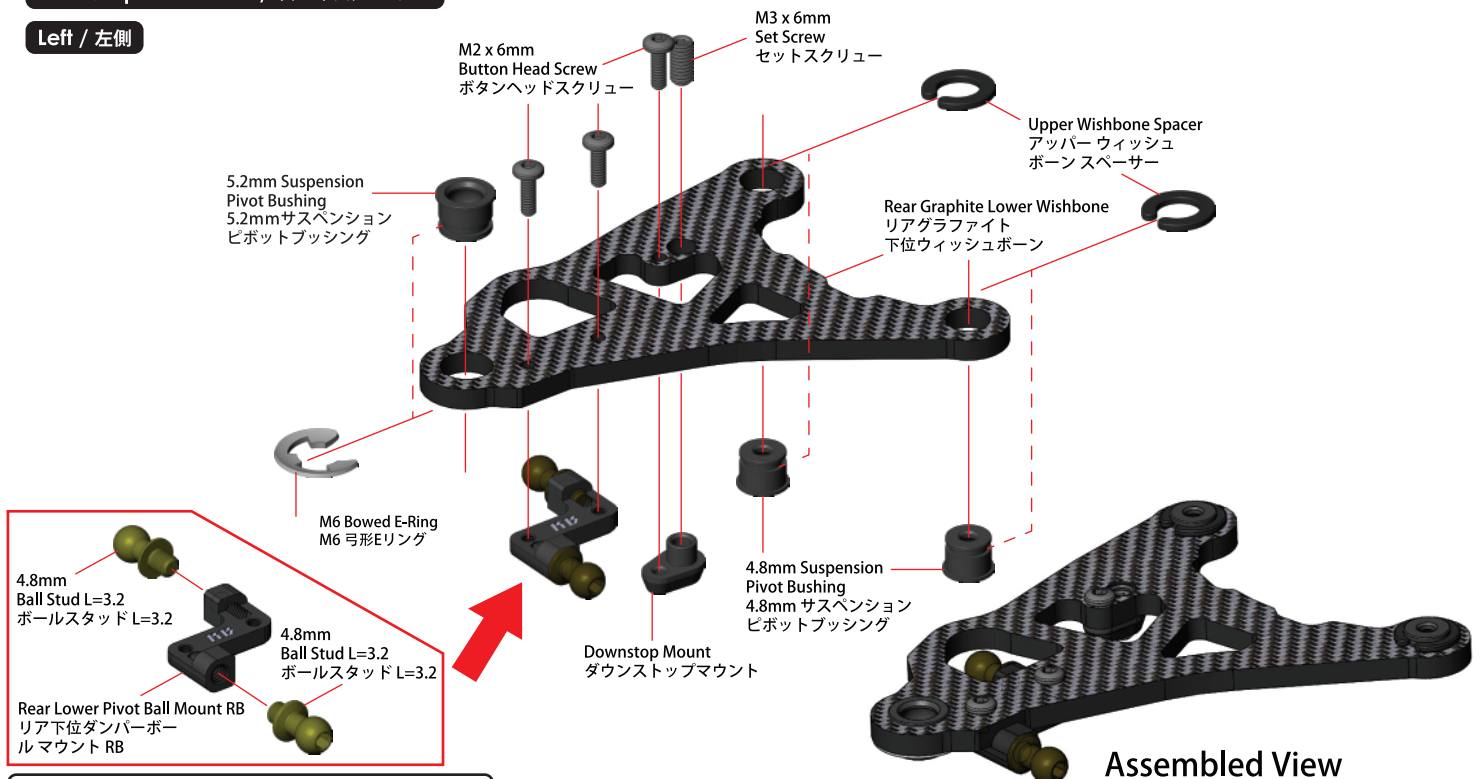

Assembled View
組立図

Note : Please repeat steps for Right Side assembly.
ご注意: 別方向の組立はステップを繰り返してください。

2. Front And Rear Suspension Arm Assembly フロント & リアササアームの取付け



ACE Aluminum Chassis Edition
All Japan Made Ball Bearing

Front / フロント

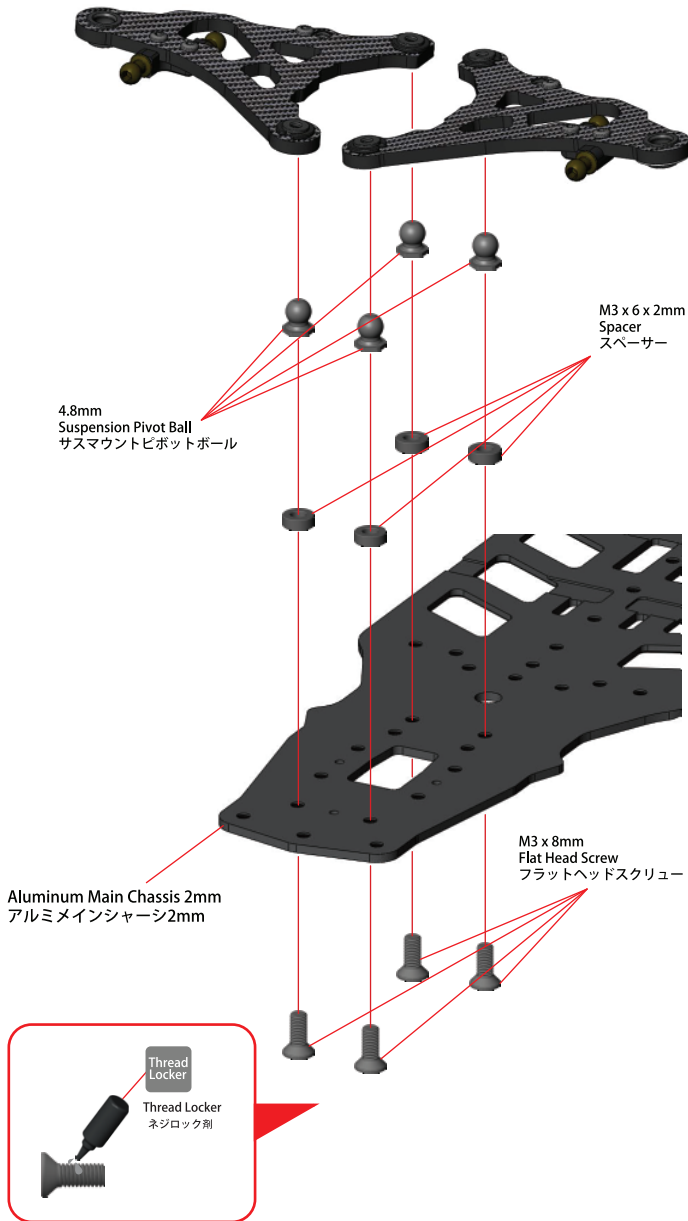

Note: After the suspension arms are assembled, they should be able to move up and down freely.
ご注意：ササアームの取付けが完成しましたら、上下の動きをスムーズにすることが必要です。

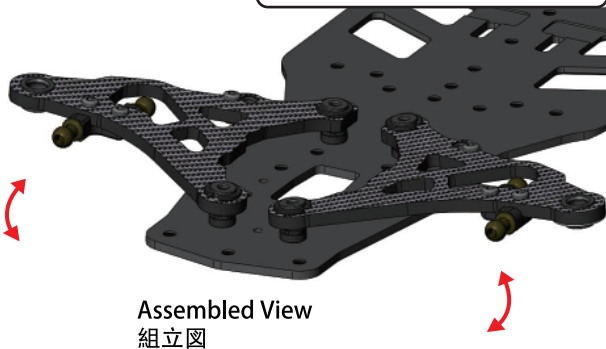

Rear / リア

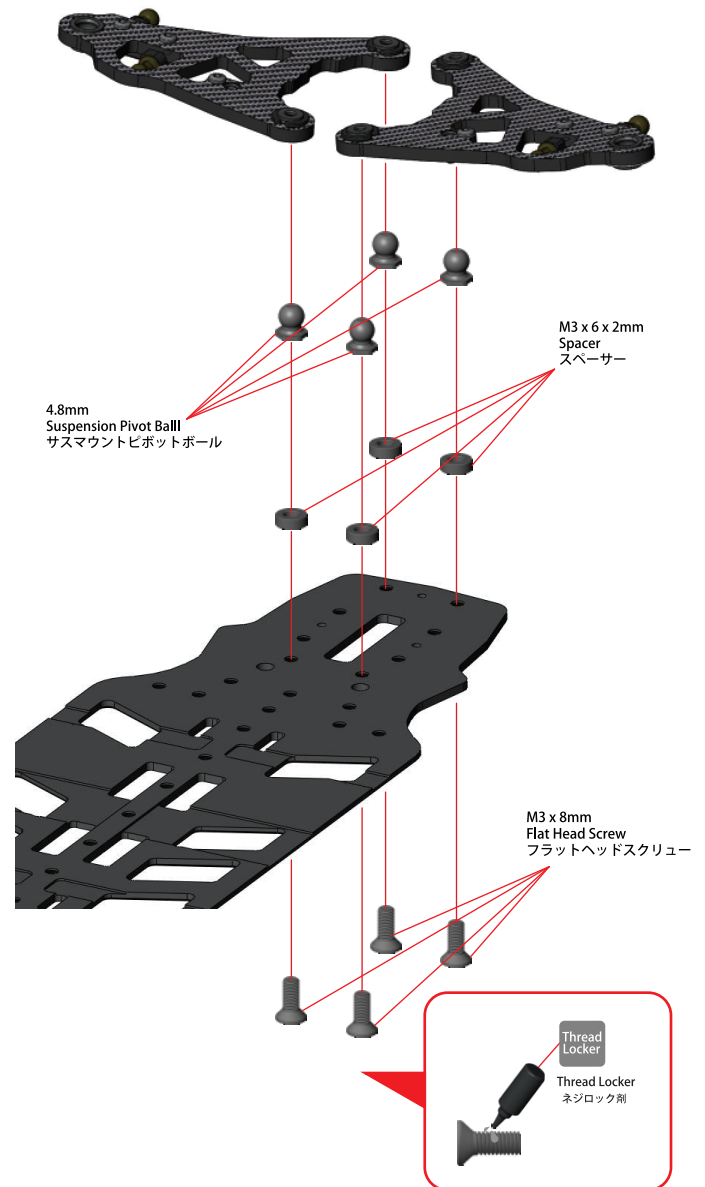

Note: After the suspension arms are assembled, they should be able to move up and down freely.
ご注意：ササアームの取付けが完成しましたら、上下の動きをスムーズにすることが必要です。

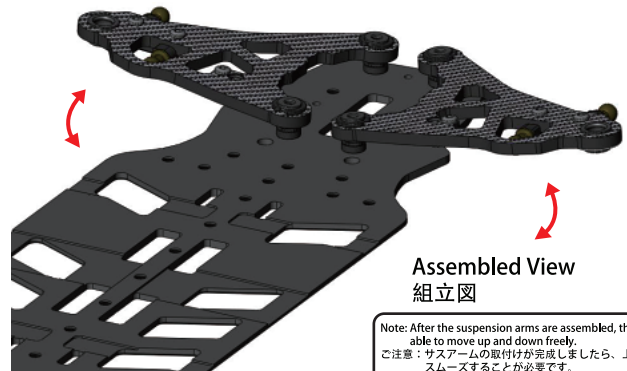

Parts Include / 製品に含めるパーツ



BAG 3

M3 x 5 x 0.2mm Shim (2)
M3 x 5 x 0.2mm シム (2)

M5 x 7 x 0.2mm Shim (2)
M5 x 7 x 0.2mm シム (2)

M3 x 6 x 2.5mm Bearing (2)
M3 x 6 x 2.5mm ベアリング (2)

M5 x 8 x 2.5mm Bearing (5)
M5 x 8 x 2.5mm ベアリング (5)

Midship Belt 351 (2)
ミッドシップベルト 351 (2)

M8 x 12.5mm Steering Post (2)
M8 x 12.5mm ステアリングポスト (2)

M2.5 x 4 x 6mm Spacer (2)
M2.5 x 4 x 6mm スパースー (2)

M5 x 10 x 4mm Flanged Bearing (1)
M5 x 10 x 4mm フランジベアリング (1)

Front Solid Axle (1)
フロントソリッドアクスル (1)

Solid Axle Outer Joint (2)
ソリッドアクスルアウトジョイント (2)

M3 x 6 x 1mm Spacer (2)
M3 x 6 x 1mm スパースー (2)

M10 x 15 x 4mm Bearing (2)
M10 x 15 x 4mm ベアリング (2)

M3 x 6mm Titanium Low-Profile Machined Screw (2)
M3 x 6mm チタン低背加工エネジ (2)

M3 x 6mm Flat Head Screw (17)
M3 x 6mm フラットヘッドスクリュー (17)

M5 x 7 x 1mm O-Ring (1)
M5 x 7 x 1mm Oリング (1)

Steering Link (1)
ステアリングリンク (1)

Steering Arm -L (1) / R (1)
ステアリングアーム -L (1) / R (1)

M3 x 6mm Button Head Screw (6)
M3 x 6mm ボタンヘッドスクリュー (6)

M5 x 6.5 x 2.5mm Brass Spacer (2)
M5 x 6.5 x 2.5mm ブラススペーサー (2)

112T Pulley (1)
112T プーリー (1)

Cero Ultra Diff Bearing Housing High Profile (4)
セロウルトラディフベアリングハウジングハイプロファイル (4)

M3 x 8mm Button Head Screw (1)
M3 x 8mm ボタンヘッドスクリュー (1)

M5 x 7 x 1.5mm Brass Spacer (1)
M5 x 7 x 1.5mm ブラススペーサー (1)

M2.5 x 10mm Socket Screw (2)
M2.5 x 10mm ソケットスクリュー (2)

Cero Spur Gear Locker (1)
セロスパークリアロッカー (1)

4.8mm Ball Stud L=4 (5)
4.8mm ボールスタッド L=4 (5)

M5.5 x 10 Cooling Fan Mount (1)
M5.5 x 10 冷却ファンマウント (1)

20T Pulley (1)
20T プーリー (1)

Cero SSK Shaft (2)
セロSSKシャフト (2)

5mm Countersink Washer (2)
5mm ステアリングワッシャー (2)

20T Pulley Spacer (1)
20Tプーリースペーサー (1)

Cero Aluminum Motor Mount (1)
セロアルミモーターマウント (1)

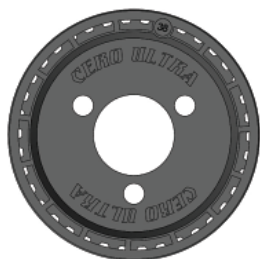

38T Pulley (1)
38T プーリー (1)

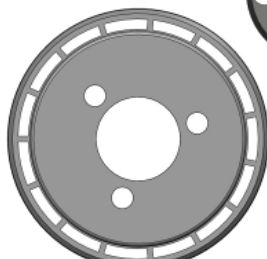

38T Pulley Flange (1)
38T プーリーフランジ (1)

Aluminum Gear Adaptor (1)
アルミギアアダプター (1)

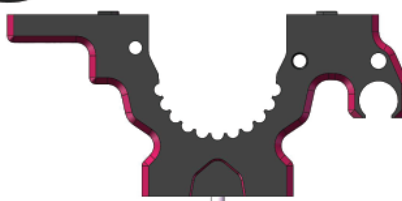

Bulkhead A (2)
バルクヘッドー A (2)



Bulkhead B (2)
バルクヘッドー B (2)



Watching the Solid Axle Assembly And Center Gear Adaptor click here



ACE Aluminum Chassis Edition
All Japan Made Ball Bearing

3. Center Gear Adaptor & Solid Axle Assembly センターギアアダプター & ソリッドアクスルの取付け

Solid Axle / ソリッドアクスル

Step 1

Step 2

38T Pulley
38T プーリー

M3 x 6mm
Button Head Screw
ボタンヘッドスクリュー

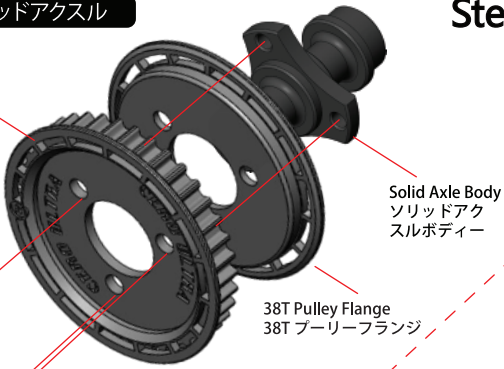

Solid Axle Body
ソリッドアクスルボディ

38T Pulley Flange
38T プーリーフランジ

Thread Locker
ネジロック剤

Thread Locker
ネジロック剤

Solid Axle Outer Joint
ソリッドアクスルアウタージョイント

M3 x 6mm
Button Head Screw
ボタンヘッドスクリュー

M10 x 15 x 4mm
Bearing
ベアリング

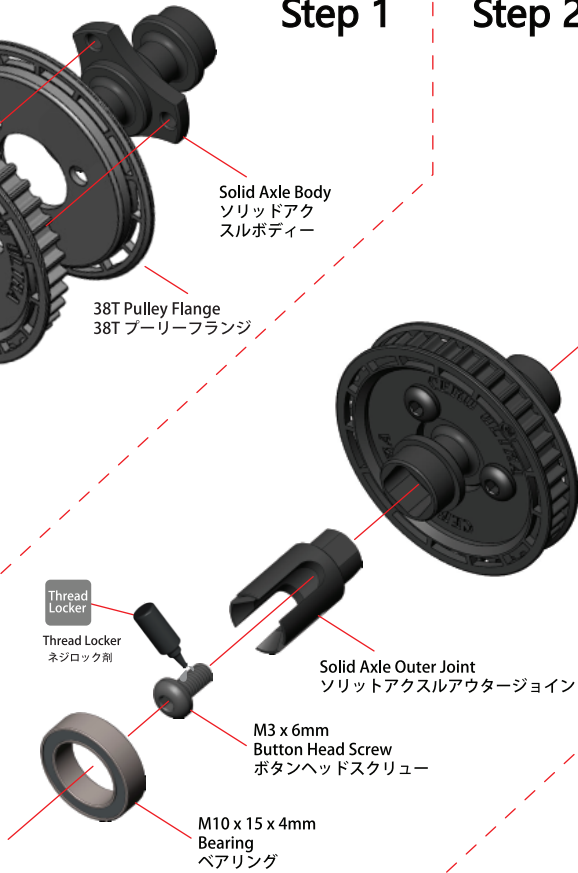

Thread Locker
ネジロック剤

Thread Locker
ネジロック剤

M10 x 15 x 4mm
Bearing
ベアリング

M3 x 6mm
Button Head Screw
ボタンヘッドスクリュー

Solid Axle Outer Joint
ソリッドアクスルアウタージョイント



Assembled View
組立図

Spur Gear Adaptor / スパーギアアダプター

Step 3

Step 4

M5 x 7 x 1.5mm
Brass Spacer
ブラススペーサー

M5 x 8 x 2.5mm
Bearing
ベアリング

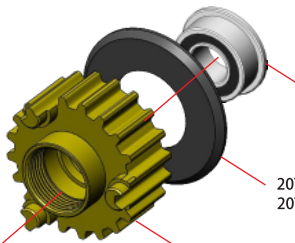

M5 x 10 x 4mm
Flanged Bearing
フランジベアリング

20T Pulley Spacer
20T プーリースペーサー

20T Pulley
20T プーリー

112T Pulley
112T プーリー

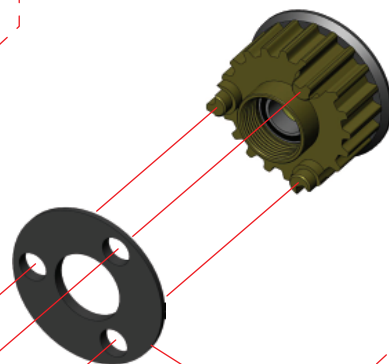
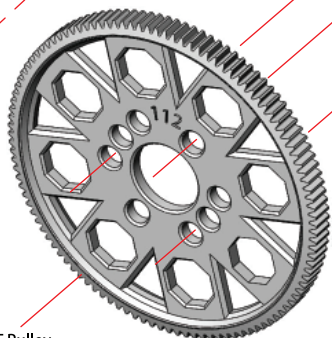

Aluminum Gear Adaptor
アルミギアアダプター



Assembled View
組立図



Watching the Front And Rear Bulkhead Installation click here



ACE Aluminum Chassis Edition
All Japan Made Ball Bearing

4. Front And Rear Bulkhead Installation フロント & リアバルクヘッドの取付け

Step 1

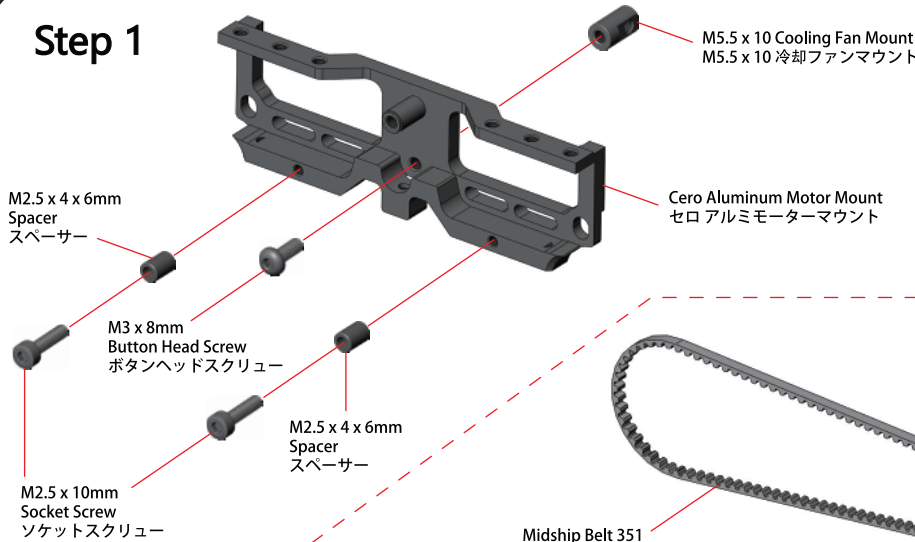

Step 2

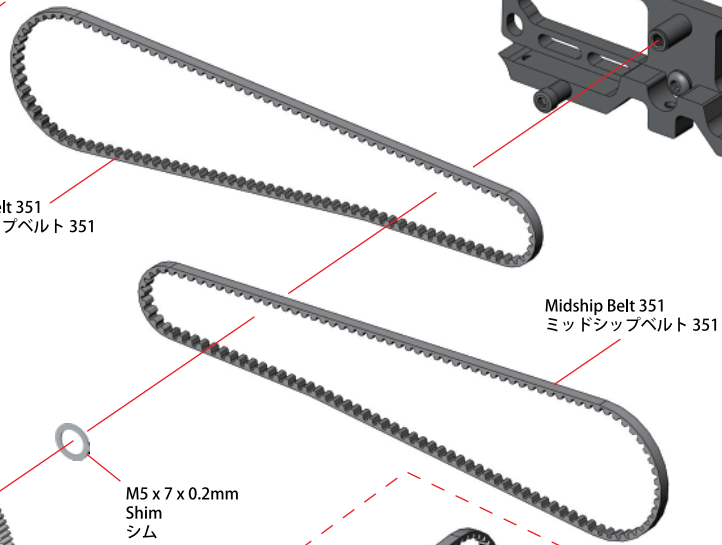

Step 3

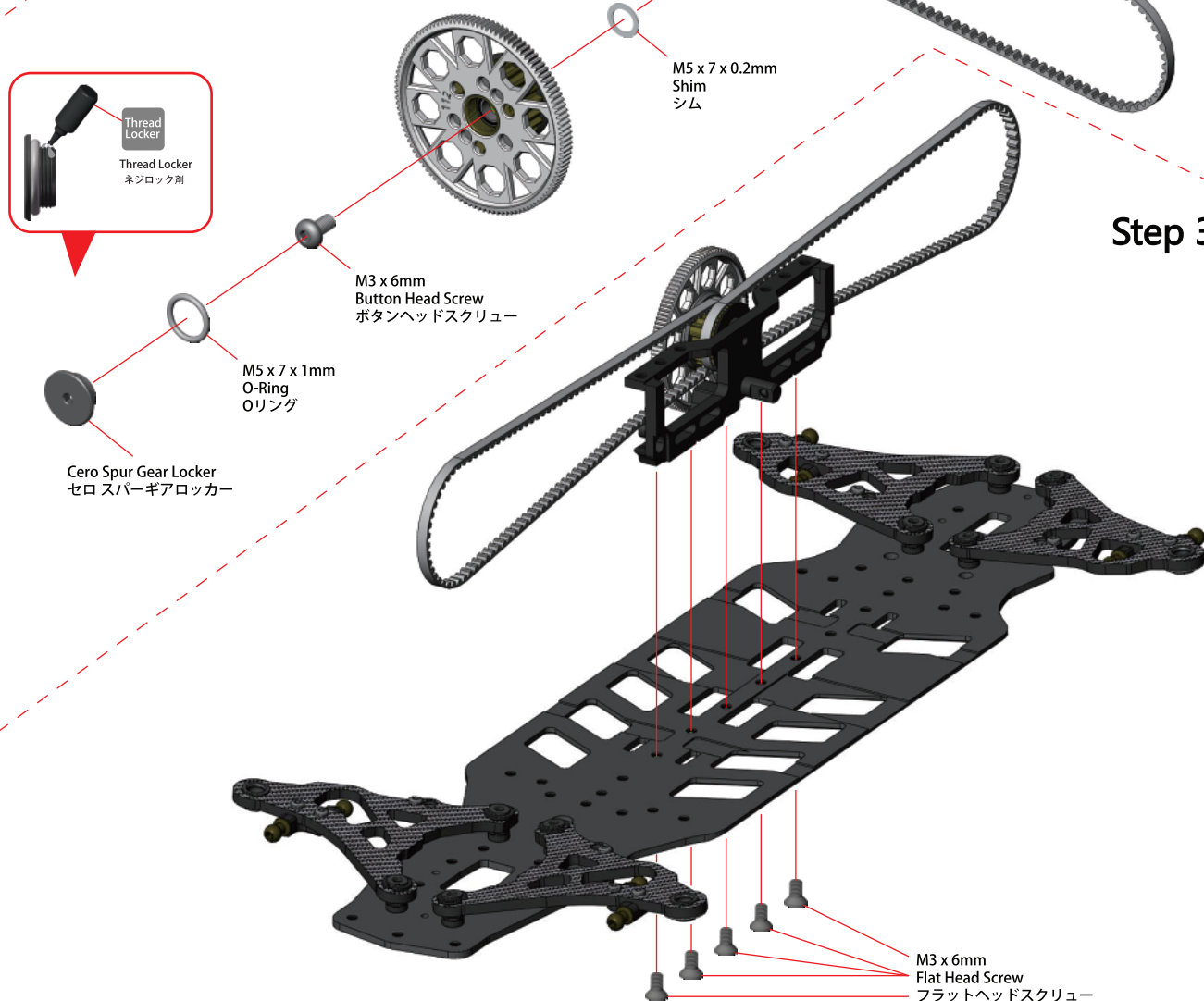



Watching the Front And Rear Bulkhead Installation click here



ACE Aluminum Chassis Edition
All Japan Made Ball Bearing

4. Front And Rear Bulkhead Installation フロント & リアバルクヘッドの取付け

Step 1

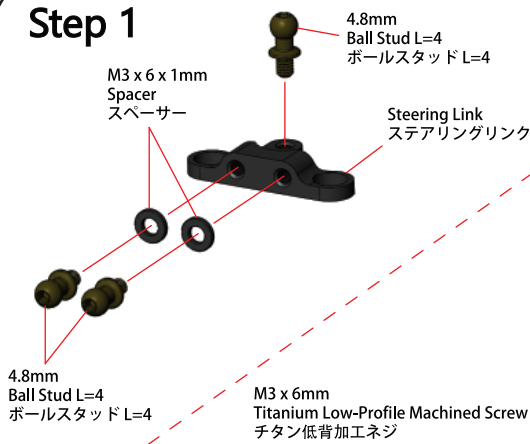

Step 2

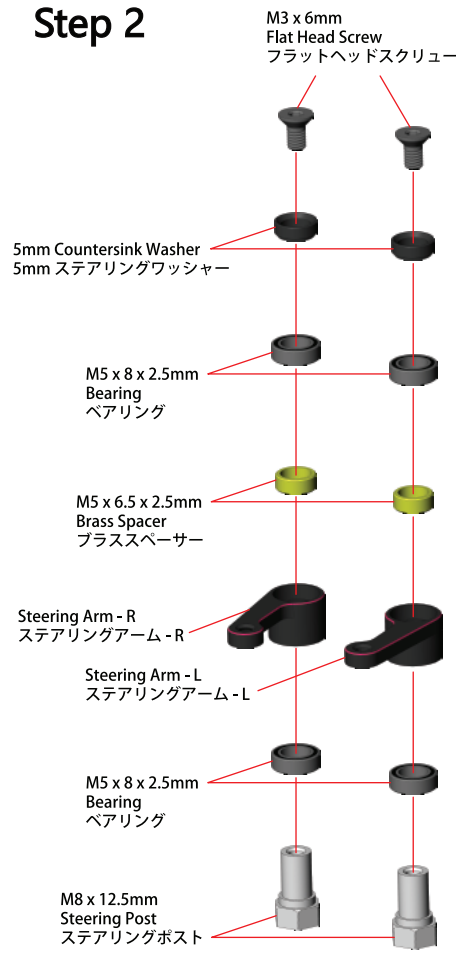

Step 3

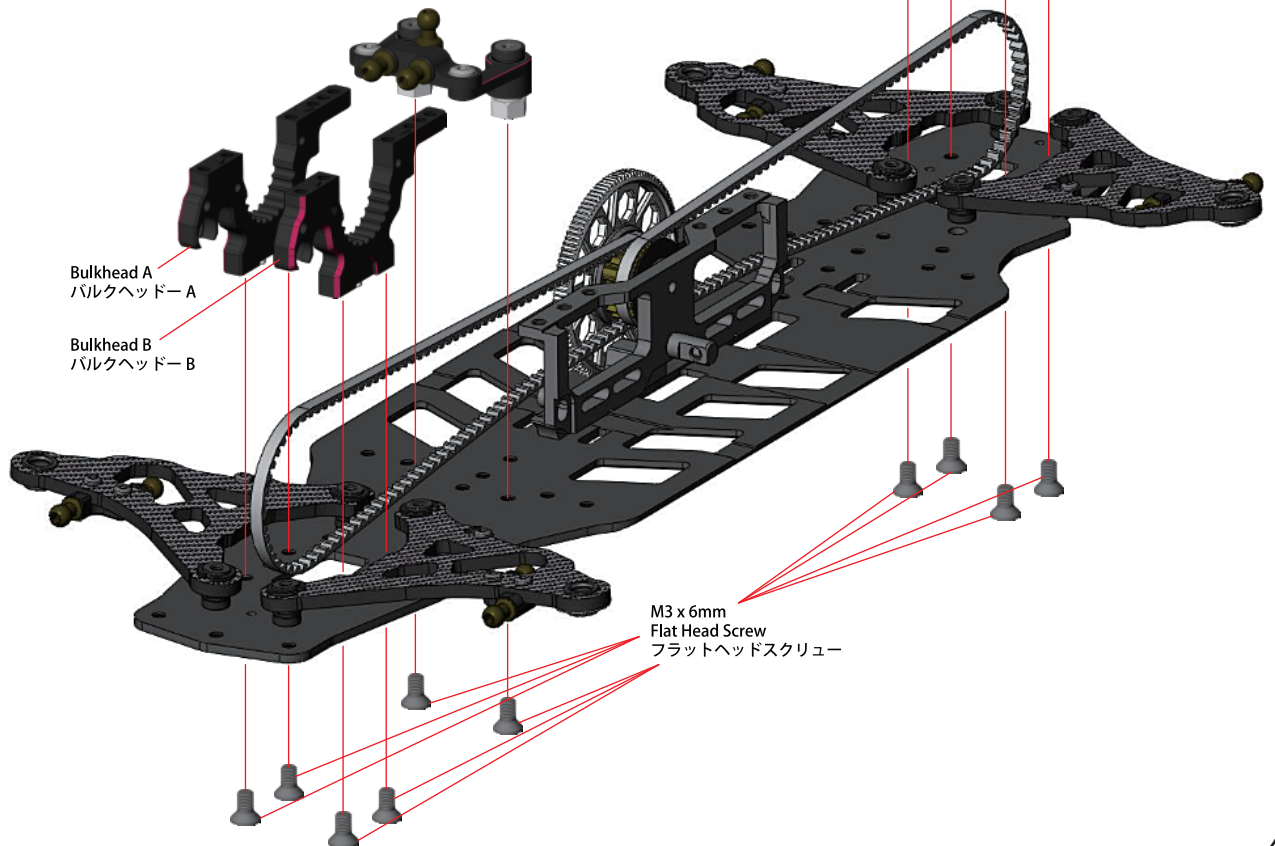
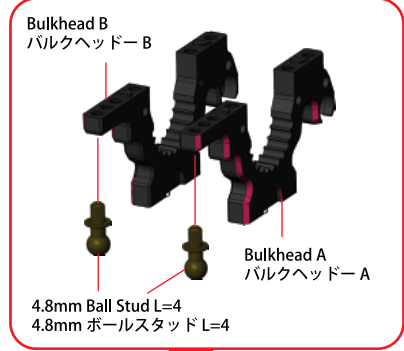
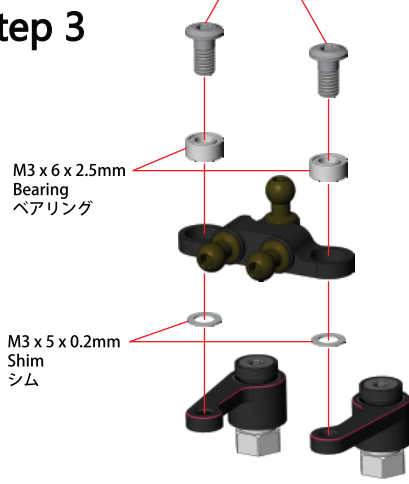



Watching the Front And Rear Shock Tower Assembly click here



ACE Aluminum Chassis Edition
All Japan Made Ball Bearing

5. Drivetrain Installation / 駆動システムの取付け

Cero Ultra Diff Bearing Housing High Profile
セロウルトラ ディフベアリングハウジングハイプロファイル

Cero Ultra Diff Bearing Housing High Profile
セロウルトラ ディフベアリングハウジングハイプロファイル



Cero Ultra Diff Bearing Housing High Profile
セロウルトラ ディフベアリングハウジングハイプロファイル

Cero Ultra Diff Bearing Housing High Profile
セロウルトラ ディフベアリングハウジングハイプロファイル

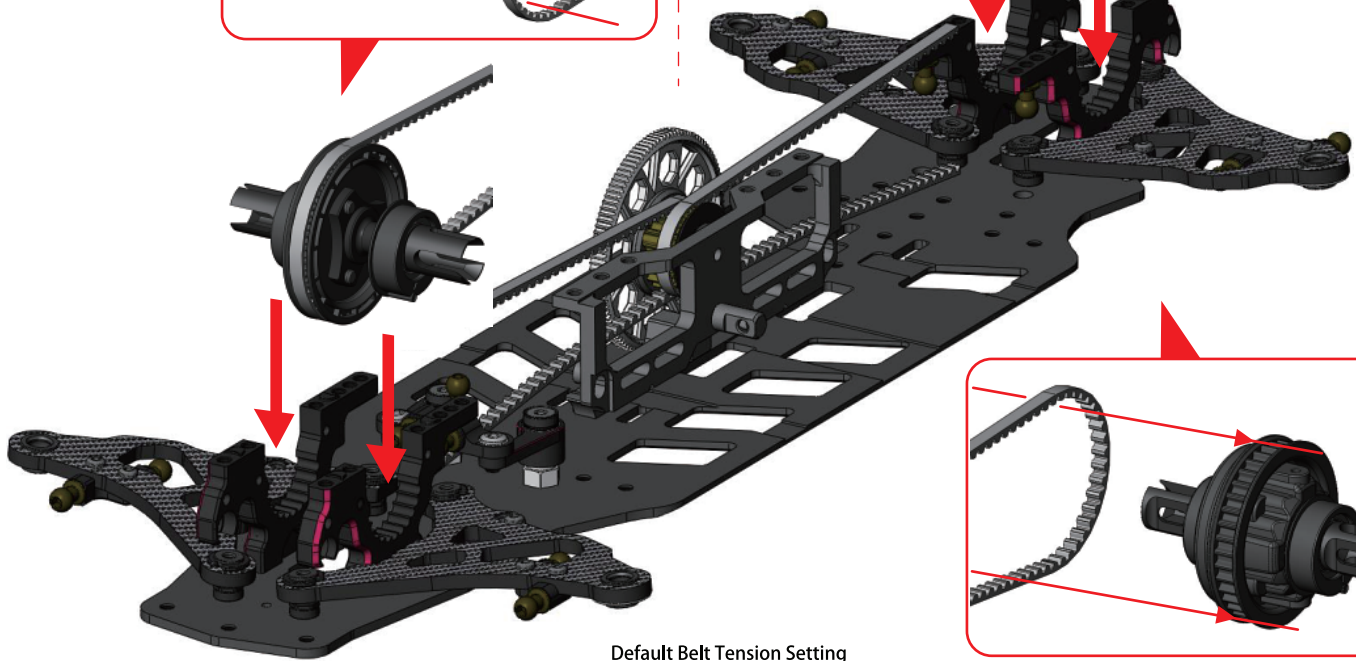
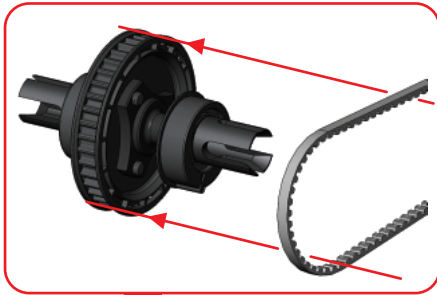

Default Belt Tension Setting
既定ベルトテンション設定

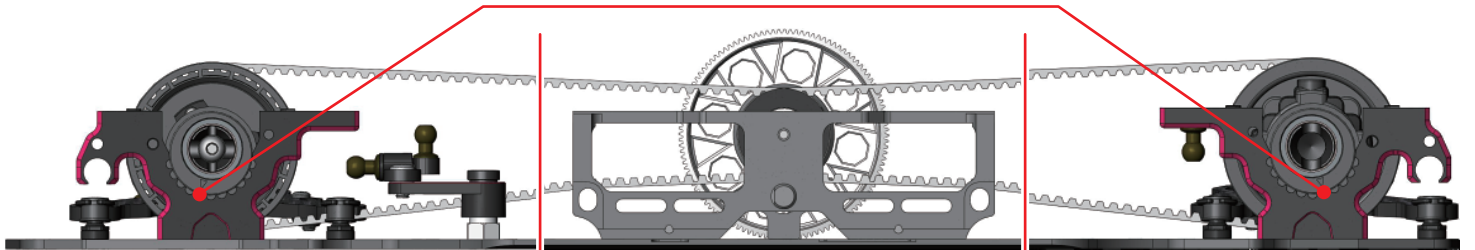
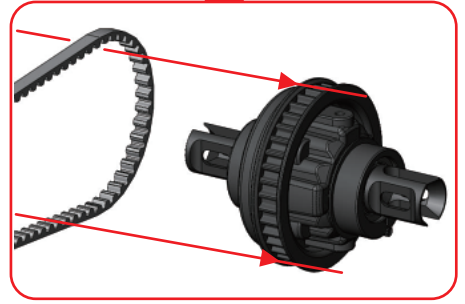

Front
フロント

Note Position
位置注意

Rear
リア

Parts Include / 製品に含めるパーツ



BAG 4



M3 x 4mm Set Screw (8)
M3 x 4mm セットスクリュー (8)



4.8mm Ball Stud L=6 (12)
4.8mm ボールスタッド L=6 (12)



M3 x 6 x 1mm Spacer (8)
M3 x 6 x 1mm スペーサー (8)



M2.5 x 6mm Socket Screw (4)
M2.5 x 6mm ソケットスクリュー (4)



4.8mm Stabilizer Ball (4)
4.8mm スタビライザーボール (4)



M4 x 7 x 2.5mm Bearing (4)
M4 x 7 x 2.5mm ベアリング (4)



M3 x 5mm Upper Deck Bolt Screw (6)
M3 x 5mm アッパーデッキ ボルトネジ (6)



Stabilizer Locker (4)
スタビライザーロッカー (4)



Front Shock Tower -A (1) / B (1)
フロントショックタワー -A (1) / B (1)



M3 x 6mm Button Head Screw (16)
M3 x 6mm ボタンヘッドスクリュー (16)



4.8mm Ball Joint (4)
4.8mm ボールジョイント (4)



M2.5 x 10mm Socket Screw (4)
M2.5 x 10mm ソケットスクリュー (4)



Bulkhead Cover - A (2)
バルクヘッドカバー - A (2)

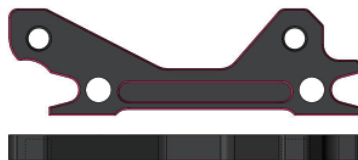

Bulkhead Cover - B (2)
バルクヘッドカバー - B (2)



Rear Shock Tower -A (1) / B (1)
リアショックタワー -A (1) / B (1)



1.0mm Stabilizer (1)
1.0mm スタビライザー (1)



Twist Bar 19mm (2)
ツイストバー19mm (2)



1.1mm Stabilizer (1)
1.1mm スタビライザー (1)



Cero Ultra Graphite Upper Deck 55 (1)
セロウルトラ グラファイト アッパーデッキ55 (1)

6. Front And Rear Shock Tower Assembly フロント & リアショックタワーの取付け

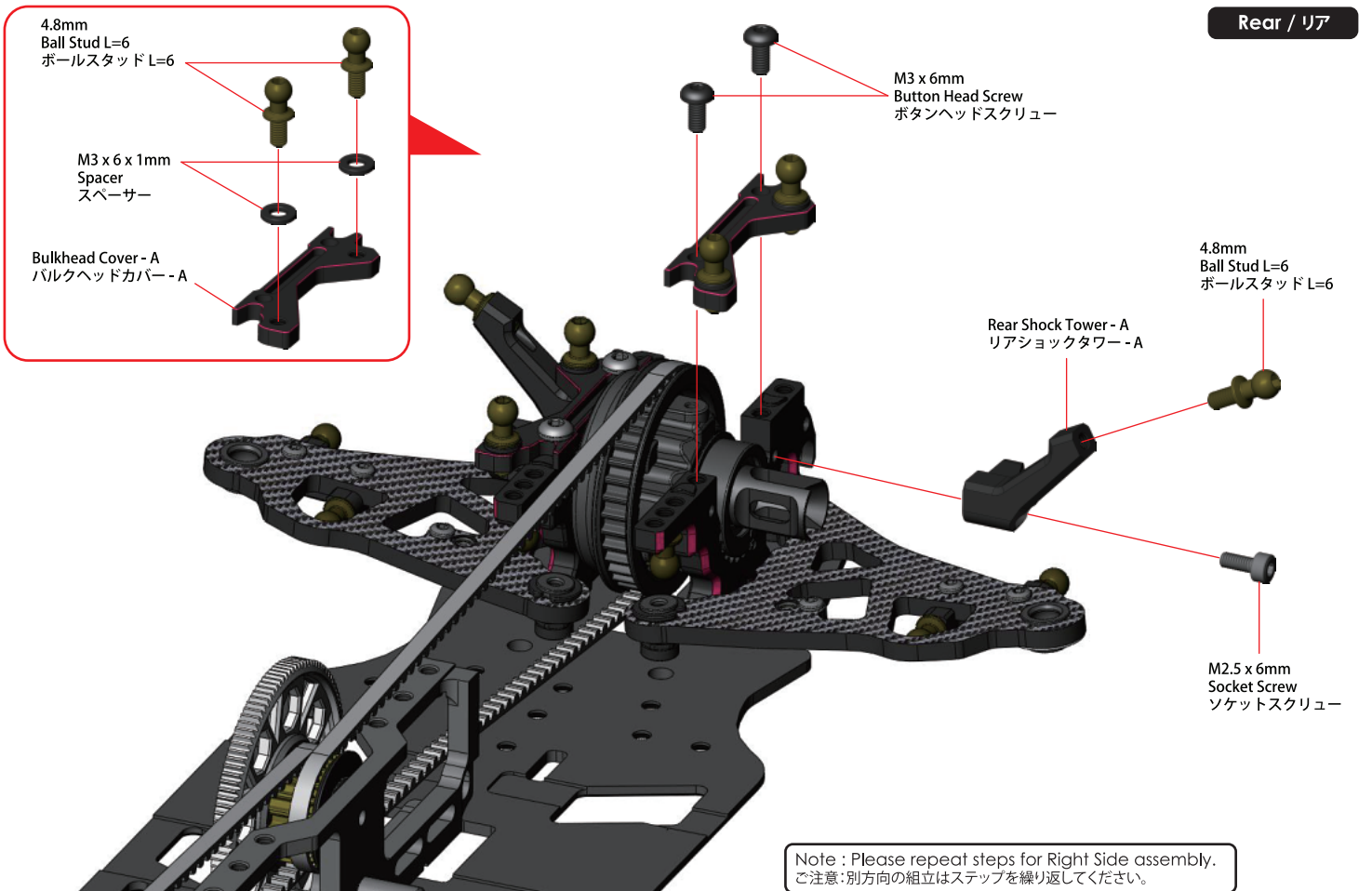
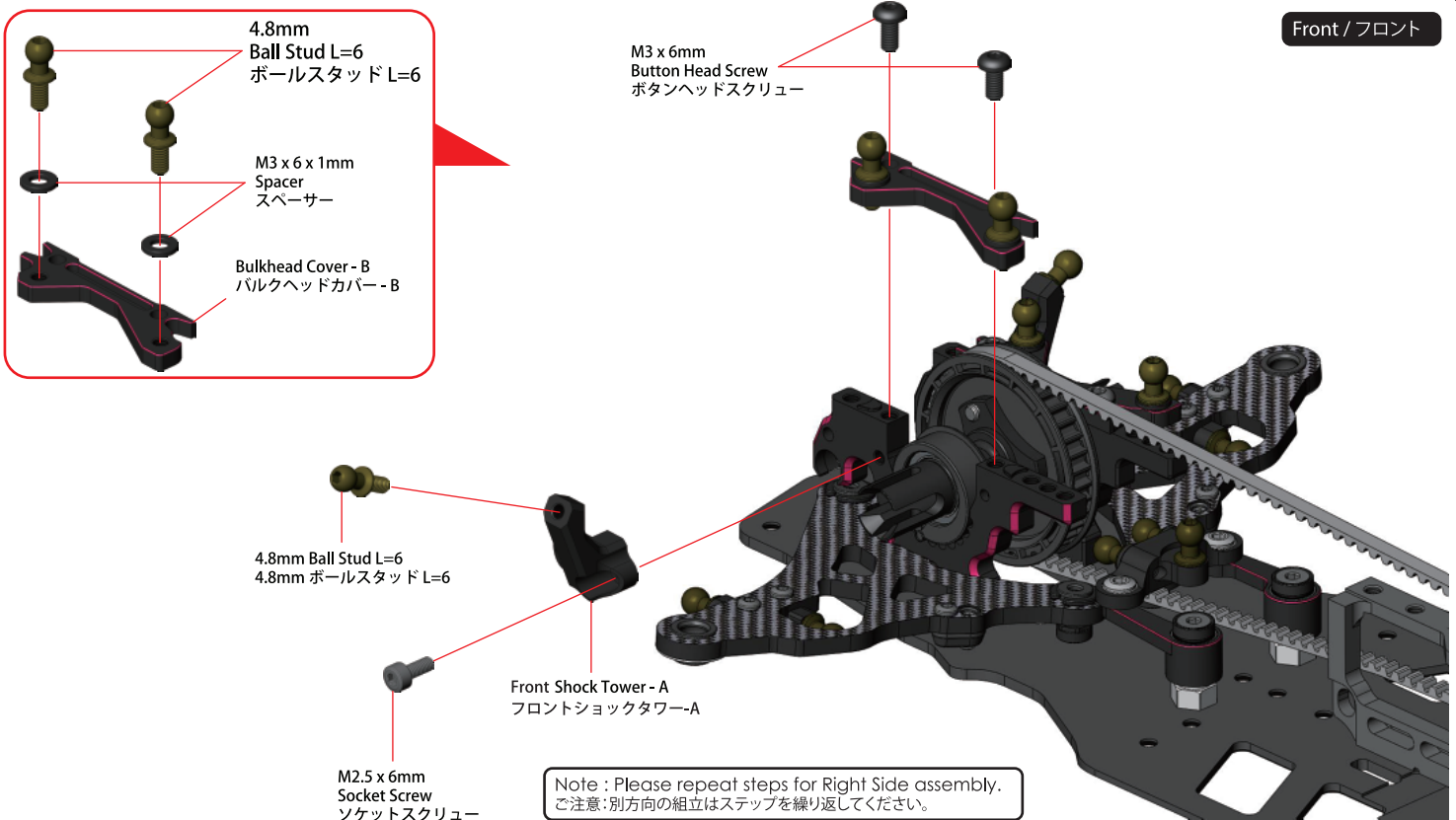



Watching the Front And Rear Stabilizer Assembly click here



ACE Aluminum Chassis Edition
All Japan Made Ball Bearing

7. Front And Rear Stabilizer Assembly フロント & リアスタビライザーの取付け

Front / フロント

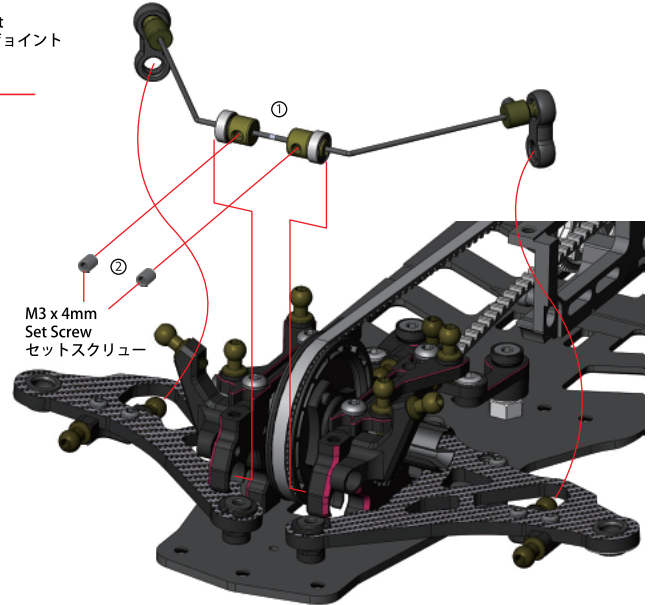
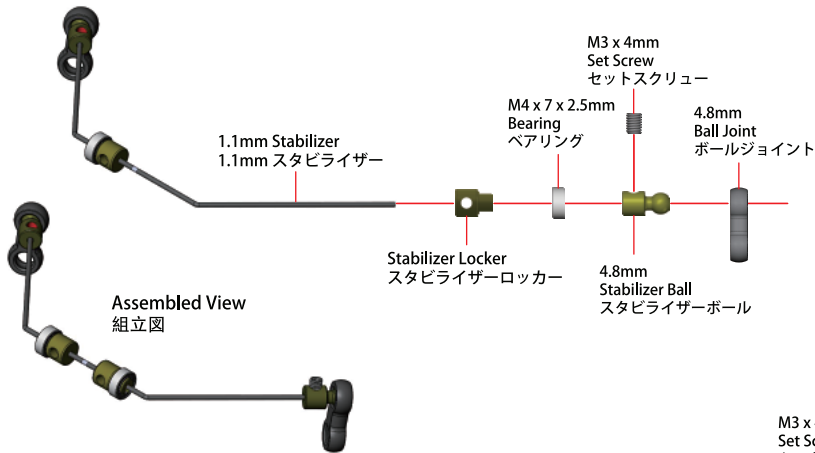

Rear / リア

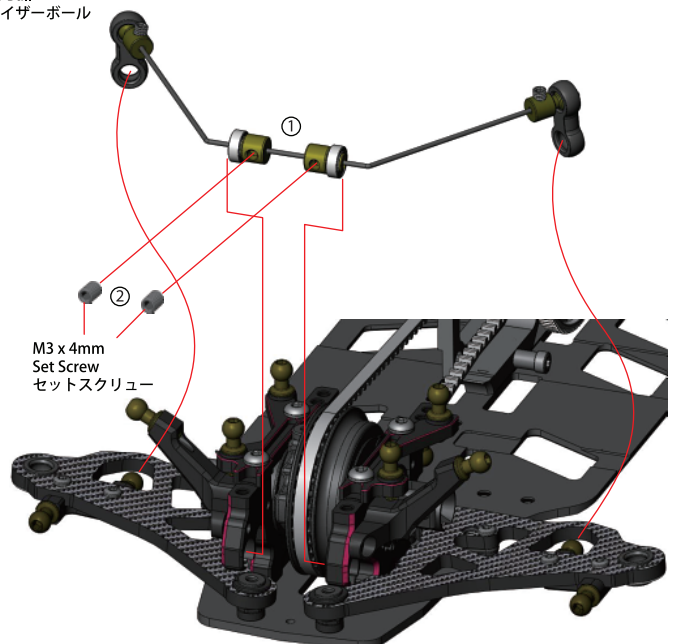
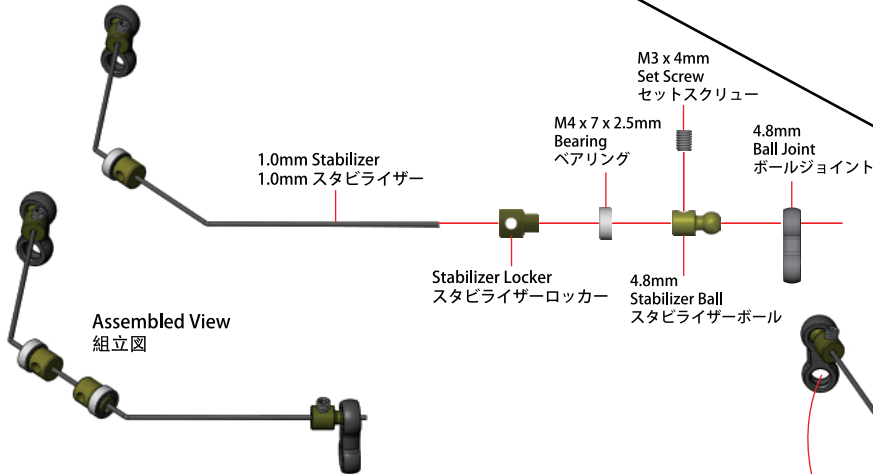

ATTENTION PLEASE

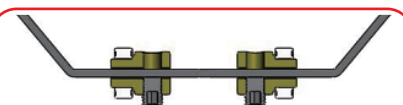

Note: M3 x 4mm Set Screw does not need to be tightened, just need to slightly touching the stabilizer.

ご注意: M3 x 4mmセットスクリューはスタビライザーを強くロックしないでください。セットスクリューはスタビライザーと軽く当たったら、オーケーです。



Watching the Front And Rear Stabilizer Assembly click here



ACE Aluminum Chassis Edition
All Japan Made Ball Bearing

7. Front And Rear Stabilizer Assembly フロント & リアスタビライザーの取付け

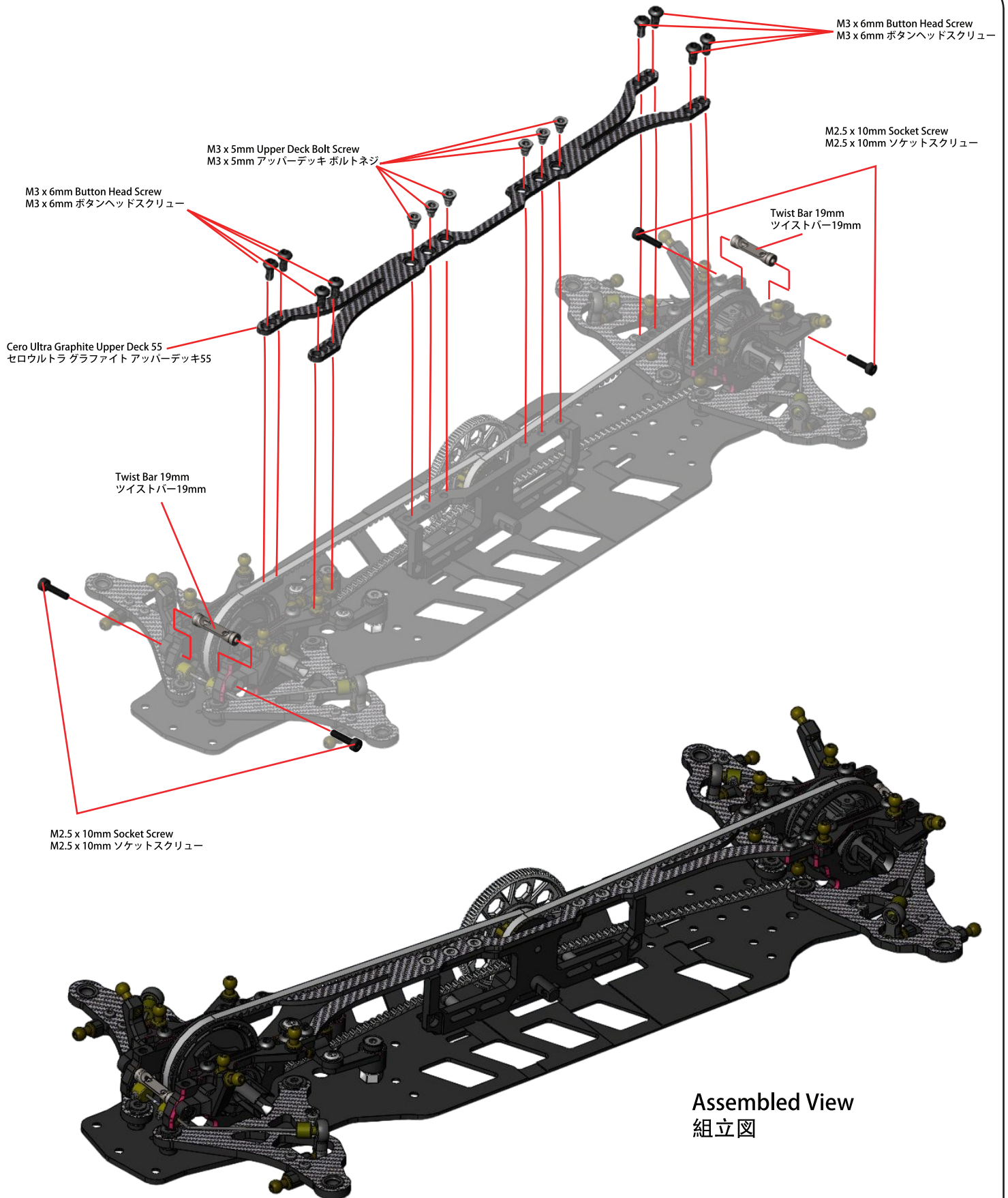

Parts Include / 製品に含めるパーツ



BAG 5



Cero Ultra Outer Shaft Hub 3mm (4)
セロウルトラ アウターシャフトハブ3mm (4)



Cero Suspension Pivot Ball 4.8mm (2)
セロ サスペンション ピボットボール 4.8mm (2)



Cero Suspension Pivot Ball 5.2mm L=4.5 (4)
セロ サスペンション ピボットボール 5.2mm L=4.5 (4)



Cero Suspension Pivot Ball 5.2mm L=6.5 (4)
セロ サスペンション ピボットボール 5.2mm L=6.5 (4)



M3 x 5 x 1mm O-Ring (4)
M3 x 5 x 1mm Oリング (4)



M3 x 6 x 3mm Spacer (10)
M3 x 6 x 3mm スペーサー (10)



M6 x 10 x 3mm Bearing (8)
M6 x 10 x 3mm ベアリング (8)



4.8mm Suspension Pivot Bushing (8)
4.8mm サスペンションピボットブッシング (8)



Upper Wishbone Spacer (8)
アッパー ウィッシュボーン スペーサー (8)



M3 x 4mm Set Screw (2)
M3 x 4mm セットスクリュー (2)



M3 x 6mm Button Head Screw (6)
M3 x 6mm ボタンヘッドスクリュー (6)



M3 x 12mm Button Head Screw (2)
M3 x 12mm ボタンヘッドスクリュー (2)

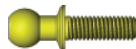

4.8mm Ball Stud L=9 (2)
4.8mm ボールスタッド L=9 (2)



M4 x 16mm Turnbuckle (4)
M4 x 16mm ターンバックル (4)



32mm Turnbuckle (2)
32mm ターンバックル (2)



38mm Turnbuckle (2)
38mm ターンバックル (2)



Cero Ultra Body Shield Upper -A (1) / B (1)
セロウルトラ ボディシールドアッパー -A (1) / B (1)

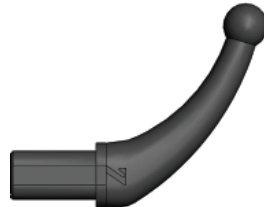

Cero Ultra Body Shield Upper 70mm (2)
セロウルトラ ボディシールドアッパー 70mm (2)

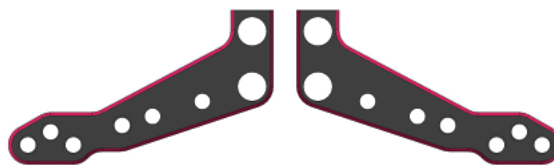

Cero Ultra Knuckle Plate - A (2) / B (2) 2
セロウルトラナックルプレート A (2) / B (2)



4.8mm x 16mm Ball End (8)
4.8mm x 16mm ボールエンド (8)



Front Upper Wishbone Ball Cap 5.2mm (4)
フロントアッパー ウィッシュボーン ボールキャップ 5.2mm (4)



Cero Ultra Knuckle (4)
セロウルトラ ナックル (4)



Front Upper Wishbone B (1)
フロントアッパーウィッシュボーンB (1)



Front Upper Wishbone A (1)
フロントアッパーウィッシュボーン A (1)



Rear Upper Wishbone A (1)
リアアッパー ウィッシュボーン A (1)



Rear Upper Wishbone B (1)
リアアッパー ウィッシュボーン B (1)



Watching the Front And Rear Knuckle Assembly click here



ACE Aluminum Chassis Edition
All Japan Made Ball Bearing

8. Front And Rear Knuckle Assembly フロント & リアナックルの取付け

Left / 左側

Step 1



11.0mm

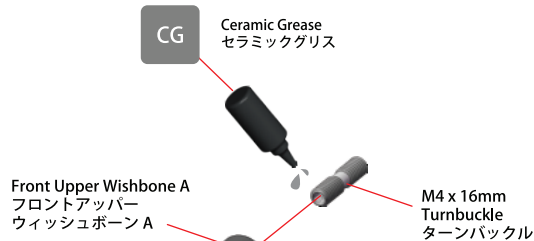

Assembled View
組立図

Upper Wishbone Spacer
アッパー ウィッシュ
ボーン スペースサー



Upper Wishbone Spacer
アッパー ウィッシュ
ボーン スペースサー

4.8mm Suspension
Pivot Bushing
4.8mm サスペンション
ピボットブッシング



2.0mm Hex Wrench
(Not Included)
2.0mm六角レンチ
(製品には含まれておりません。)

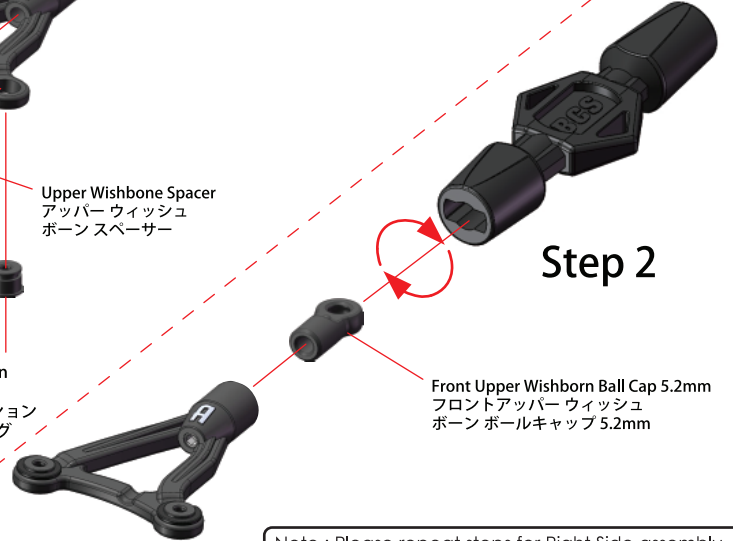

Step 2

Front Upper Wishbone Ball Cap 5.2mm
フロントアッパー ウィッシュ
ボーン ボールキャップ 5.2mm

Note : Please repeat steps for Right Side assembly.
ご注意: 別方向の組立はステップを繰り返してください。

Left / 左側

Step 1



10.5mm



Assembled View
組立図

Upper Wishbone Spacer
アッパー ウィッシュ
ボーン スペースサー

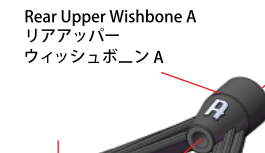

Upper Wishbone Spacer
アッパー ウィッシュ
ボーン スペースサー

4.8mm Suspension
Pivot Bushing
4.8mm サスペンション
ピボットブッシング



2.0mm Hex Wrench
(Not Included)
2.0mm六角レンチ
(製品には含まれておりません。)



Step 2

Front Upper Wishbone Ball Cap 5.2mm
フロントアッパー ウィッシュ
ボーン ボールキャップ 5.2mm

Note : Please repeat steps for Right Side assembly.
ご注意: 別方向の組立はステップを繰り返してください。

8. Front And Rear Knuckle Assembly フロント & リアナックルの取付け

Front Knuckle / フロント・ナックル

Left / 左側

Step 1



Step 2

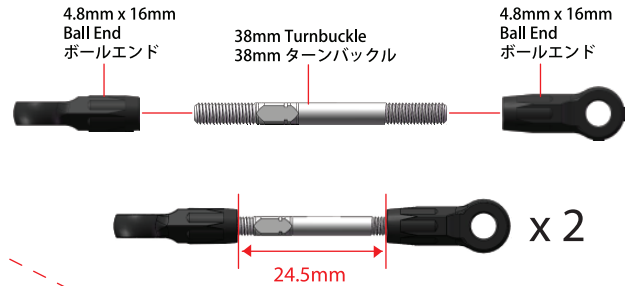

Step 4

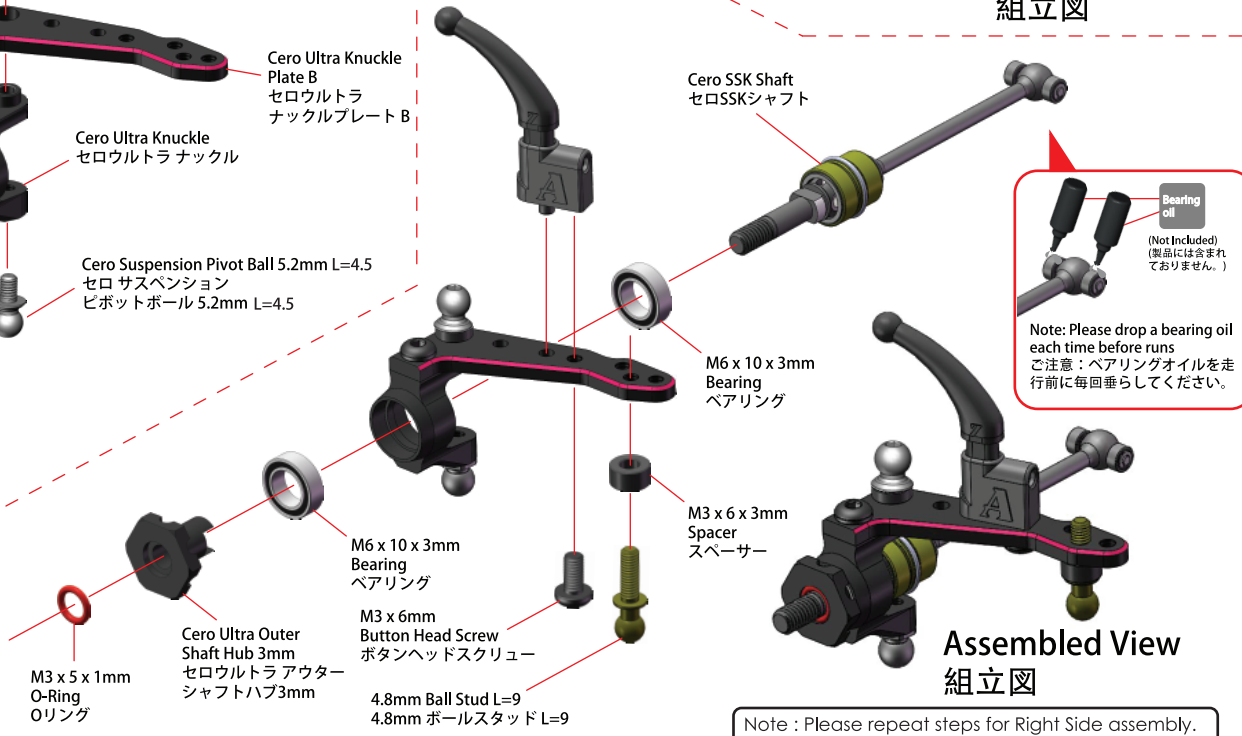

Assembled View
組立図

Assembled View
組立図

Note: Please repeat steps for Right Side assembly.
ご注意: 別方向の組立はステップを繰り返してください。

Step 3

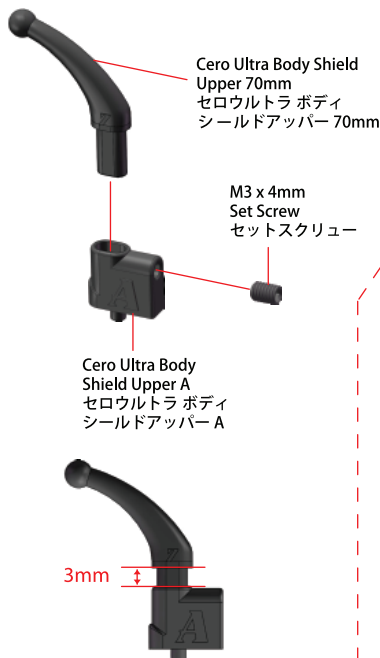

Step 5

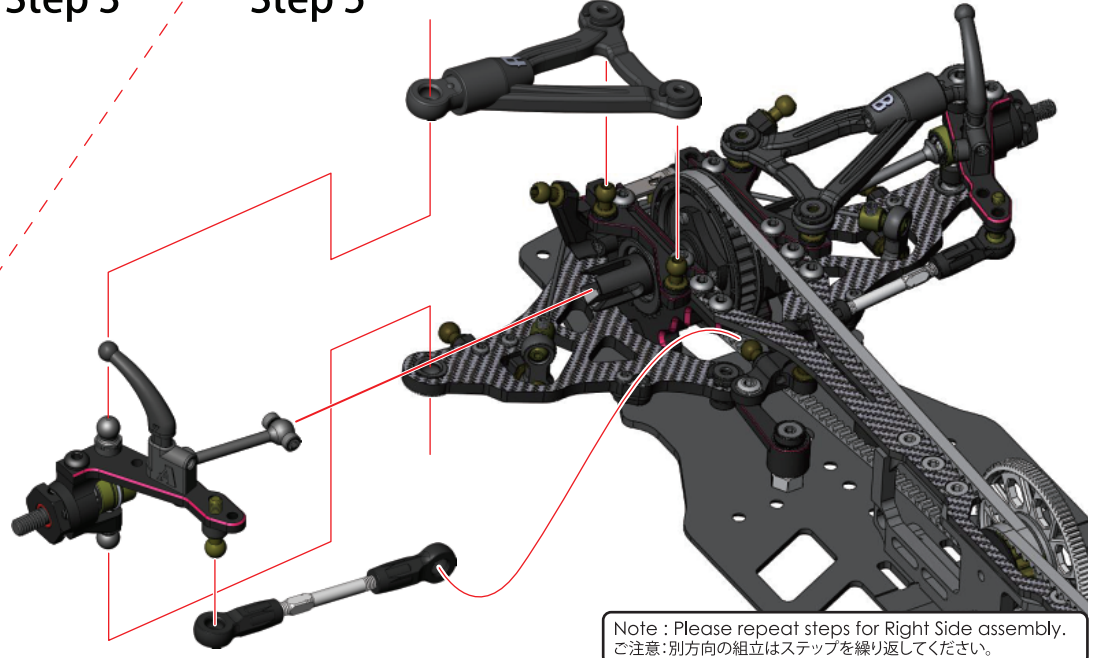

8. Front And Rear Knuckle Assembly フロント & リアナックルの取付け

Rear Knuckle / リアナックル

Left / 左側

Step 1

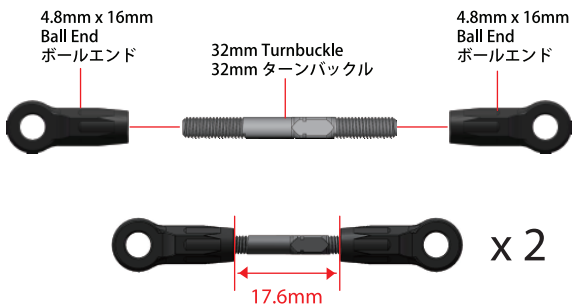

Assembled View
組立図

Step 2

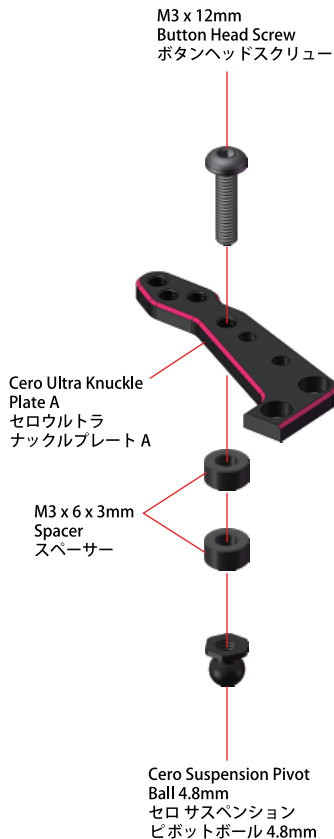

Step 3

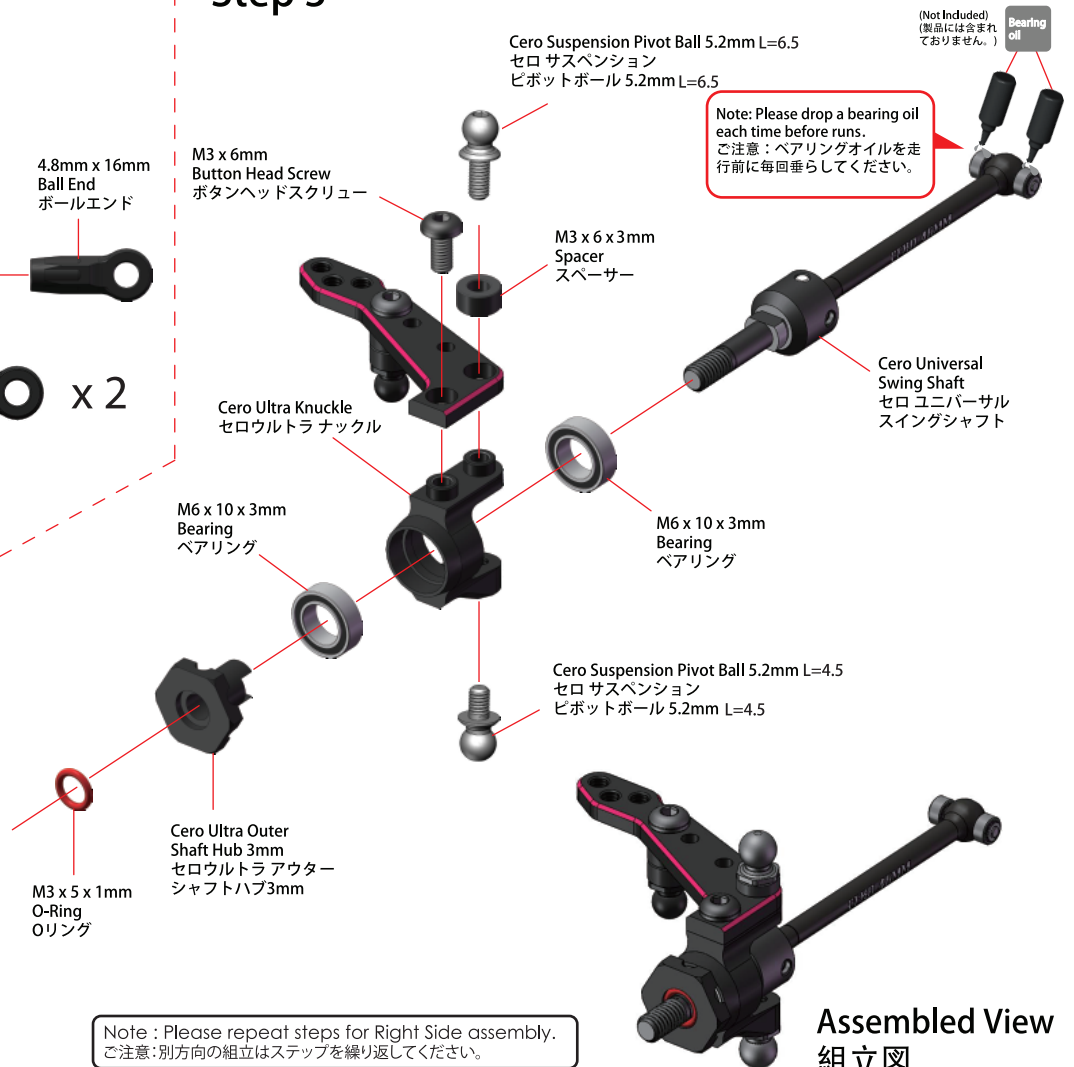

Note : Please repeat steps for Right Side assembly.
ご注意：別方向の組立はステップを繰り返してください。

Assembled View
組立図

Step 4

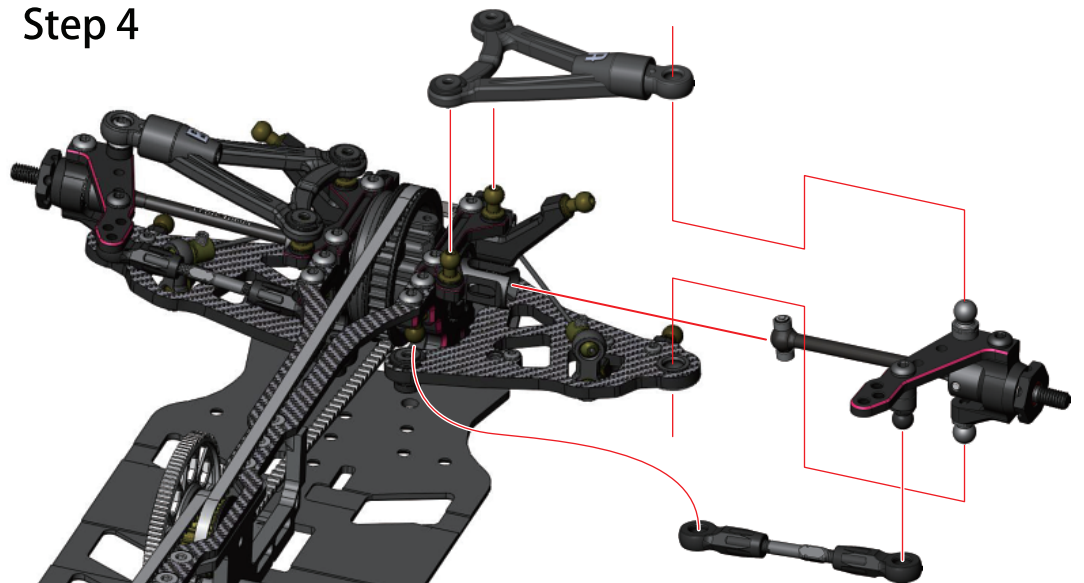

Note : Please repeat steps for Right Side assembly.
ご注意：別方向の組立はステップを繰り返してください。

Parts Include / 製品に含めるパーツ



BAG 6

2.5 x 6 x 0.4mm E-Ring (8)
2.5 x 6 x 0.4mm Eリング (8)

M2.9 x 1.9mm O-Ring (4)
M2.9 x 1.9mm Oリング (4)

O-Ring Cover (4)
Oリングカバー (4)

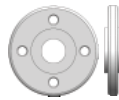

Shock Piston (4 Holes) (4)
ショックピストン(4ホール) (4)



Shock Top Plastic Cap (4)
ショックトップキャップ (4)



Shock Silicon Cap (4)
ショックシリコンキャップ (4)



M3 x 22mm Shock Shaft (4)
M3 x 22mm ショックシャフト (4)



Cero Big Bore Low Profile
Absorber Ball Cap (4)
ゼロビッグボア ロープロファイル
アブソーバーボールキャップ (4)



M12.5 x 1.5mm O-Ring (4)
M12.5 x 1.5mm Oリング (4)



Bottom Cap (4)
ボトムキャップ (4)



Upper Cover (4)
アッパーカバー (4)



Aluminum Spring
Base Cover 14mm (4)
アルミスプリング
ベースカバー14mm (4)



Adjustable Ring (4)
可調整リング (4)



M1.4 x 14 x 20.5mm 5.75T Spring (2)
M1.4 x 14 x 20.5mm 5.75T スプリング (2)
(Yellow C2.7)

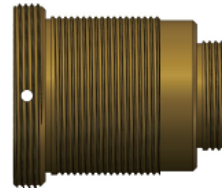

Oil Shock Body (4)
オイルショックボディ (4)



M1.4 x 14 x 20.5mm 6.0T Spring (2)
M1.4 x 14 x 20.5mm 6.0T スプリング (2)
(White C2.6)



Watching the Oil Damper Assembly click here



ACE Aluminum Chassis Edition
All Japan Made Ball Bearing

9. Oil Damper Assembly / オイルダンパーの取付け

Step 1

2.5 x 6 x 0.4mm
E-Ring
Eリング

Shock Piston (4 Holes)
ショックピストン(4ホール)

M3 x 22mm
Shock Shaft
ショックシャフト

2.5 x 6 x 0.4mm
E-Ring
Eリング

Step 4

Step 5

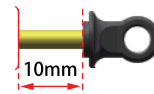

Please pre-thread the ball end hole by using a M3 Screw.
シリコンオイルを入れる前に、先にM3タイピングツールを使って、
一度ボールキャップホールにタップしてください。

Cero Big Bore Low Profile
Absorber Ball Cap
ゼロビッグボア ロープロファイル
アブソーバーボールキャップ



Step 2

Step 3

Oil Shock Body
オイルショックボディ

CG Ceramic Grease
セラミックグリス

O-Ring Cover
Oリングカバー

Bottom Cap
ボトムキャップ

M12.5 x 1.5mm
O-Ring
Oリング

Adjustable Ring
可調整リング

M2.9 x 1.9mm
O-Ring
Oリング



9. Oil Damper Assembly / オイルダンパーの取付け

Upper Cover
アッパーカバー

Shock Top Plastic Cap
ショックトップキャップ

#450 Oil
#450 Silicone Oil
#450 シリコンオイル

Shock Silicon Cap
ショックシリコンキャップ

ATTENTION PLEASE

1. Fully extend the shock shaft until piston is at the bottom of shock body, while holding the shock upright fill shock oil to the level shown on the diagram to the left. ショックシャフトを引いて、ピストンがショックボディの奥までにして下さい。垂直にショックシャフトを引いて、ショックオイルを左図に示すように注入してください。
2. Slowly compress and extent shock shaft to remove any air bubbles under the piston. 気泡がトップへ浮かれるように、ピストンを上下に移動して下さい。気泡がなくなるまで、ピストンの移動を続けて下さい。
3. Fully extent shock shaft, top up shock oil if necessary and allow to rest for 5 minutes or until all air bubbles have been removed. 再度ショックシャフトを引いて、ピストンがショックボディの奥までにして下さい。必要であれば、ショックオイルを補充して下さい。気泡が出るように、5分ぐらいショックを置いて下さい。
4. Install Silicon Cap at an angle as shown in diagram below and bleed out any excess oil. ショックシリコンキャップを斜めに、ショックボディに取り付けて下さい。少量のオイルが漏れて来るのが正常の状況です。
5. Fully tighten the cap and clean off any excess oil. キャップをしっかり取り付けると確かめて、漏れたオイルを洗って下さい。

⊗ INCORRECT 不正確

⊙ CORRECT 正確

Install shock silicon cap on to shock body in an angle as shown, it is normal for excess oil to leak out. ショックボディにショックシリコンキャップを取り付けるときは、少量のオイルが漏れます。それは正常の状況です。

Front / フロント

M1.4 x 14 x 20.5mm 5.75T Spring (Yellow C2.7) スプリング ①

Aluminum Spring Base Cover 14mm アルミスプリングベースカバー14mm ②

Assembled View 組立図

Rear / リア

M1.4 x 14 x 20.5mm 6.0T Spring (White C2.6) スプリング ①

Aluminum Spring Base Cover 14mm アルミスプリングベースカバー14mm ②

Assembled View 組立図

Parts Include / 製品に含めるパーツ



BAG 7

18mm Turnbuckle (1)
18mm ターンバックル (1)

4.8mm x 16mm Ball End (2)
4.8mm x 16mm ボールエンド (2)

M3 x 6mm Button Head Screw (5)
M3 x 6mm ボタンヘッドスクリュー (5)

M3 x 6mm Flat Head Screw (6)
M3 x 6mm フラットヘッドスクリュー (6)

M3 x 8mm Flat Head Screw (3)
M3 x 8mm フラットヘッドスクリュー (3)

M3 x 10mm Button Head Screw (1)
M3 x 10mm ボタンヘッドスクリュー (1)

M3 x 16mm Set Screw (2)
M3 x 16mm セットスクリュー (2)

M3 x 3mm Set Screw (1)
M3 x 3mm セットスクリュー (1)

M0.6 x 4.4 x 6_4T Spring (2)
M0.6 x 4.4 x 6_4Tスプリング (2)

Battery Housing_C (2)
バッテリーハウジング_C (2)

Battery Housing_A (1)
バッテリーハウジング_A (1)
Battery Housing_B (1)
バッテリーハウジング_B (1)

3mm Flat Head Washer (3)
3mm フラットヘッドワッシャー (3)

4.8mm Ball Stud L=6 (1)
4.8mm ボールスタッド L=6 (1)

Battery Housing_D (2)
バッテリーハウジング_D (2)

M3 x 8_8mm Flat Head Screw (1)
M3 x 8_8mm フラットヘッドスクリュー (1)

Battery Housing_E (2)
バッテリーハウジング_E (2)

Cero Servo Mount (1)
ゼロ サーボマウント (1)



Watching the RC Unit Installation click here

10. RC Unit Installation / RCユニットの取り付け

Step 1

3mm Flat Head Washer
3mm フラットヘッドワッシャー

M3 x 8mm
Flat Head Screw
フラットヘッドスクリュー

Cero Servo Mount
ゼロ サーボマウント

Servo (Not Included)
サーボ(製品には含まれておりません。)

3mm Flat Head Washer
3mm フラットヘッドワッシャー

Assembled View
組立図

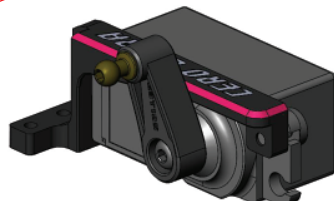

Step 3

11.6°

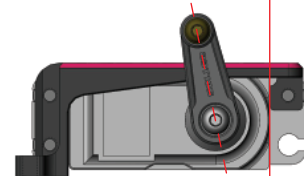

Step 2

4.8mm
Ball Stud L=6
ボールスタッド L=6

Servo Saver 23T
サーボセイバー 23T

M3 x 6mm
Button Head Screw
ボタンヘッドスクリュー

Step 4



Watching the RC Unit Installation click here



ACE Aluminum Chassis Edition
All Japan Made Ball Bearing

10. RC Unit Installation / RCユニットの取り付け

Receiver (Not Included)
レシーバー
(製品には含まれておりません。)

40 x 40 x 10mm Fan (Not Included)
40 x 40 x 10mm ファン
(製品には含まれておりません。)

ESC (Not Included)
ESC (製品には含まれておりません。)

18mm Turnbuckle
18mm ターンバックル

4.8mm x 16mm Ball End
ボールエンド

4.8mm x 16mm Ball End
ボールエンド

2.9mm

Assembled View
組立図

Double Sided Sticky Tape
両面テープ

M3 x 10mm Button Head Screw
M3 x 10mm ボタンヘッドスクリュー

Double Sided Sticky Tape
両面テープ

M3 x 6mm Flat Head Screw
フラットヘッドスクリュー



Cable Duct At The Green Zone
グリーン部分がケーブル管路です。

Cable Duct
ケーブル管路

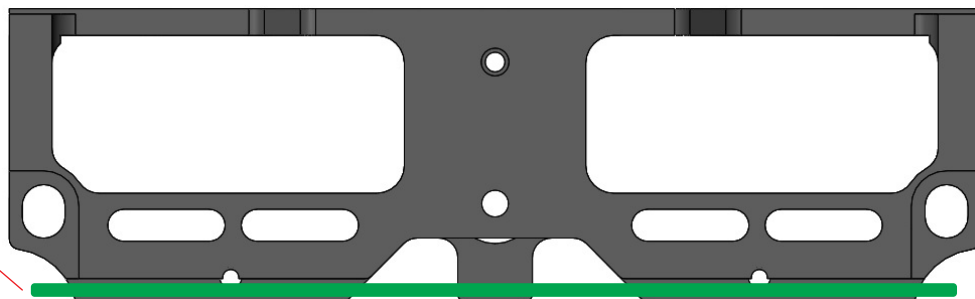

10. RC Unit Installation / RCユニットの取り付け

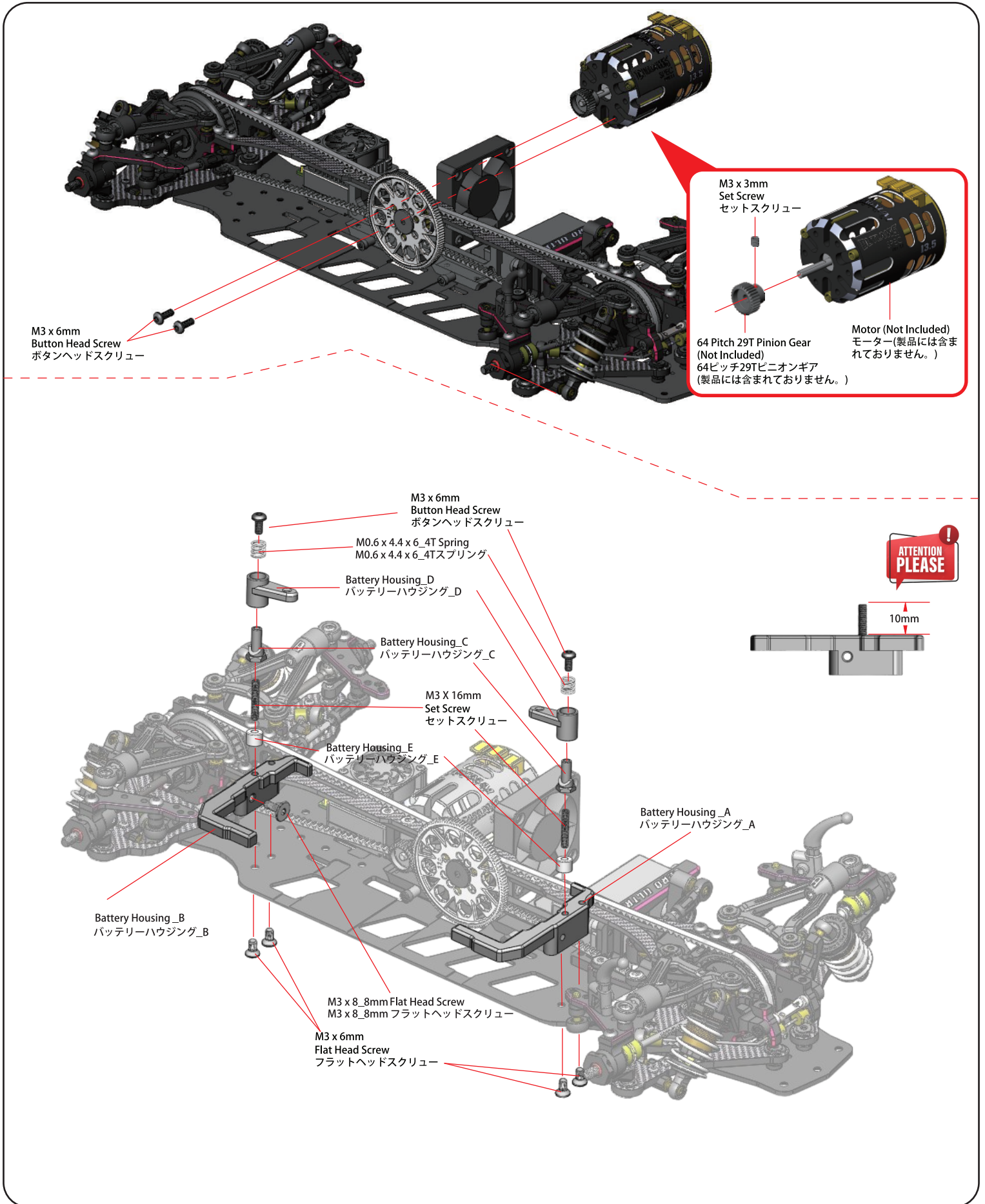

Parts Include / 製品に含めるパーツ

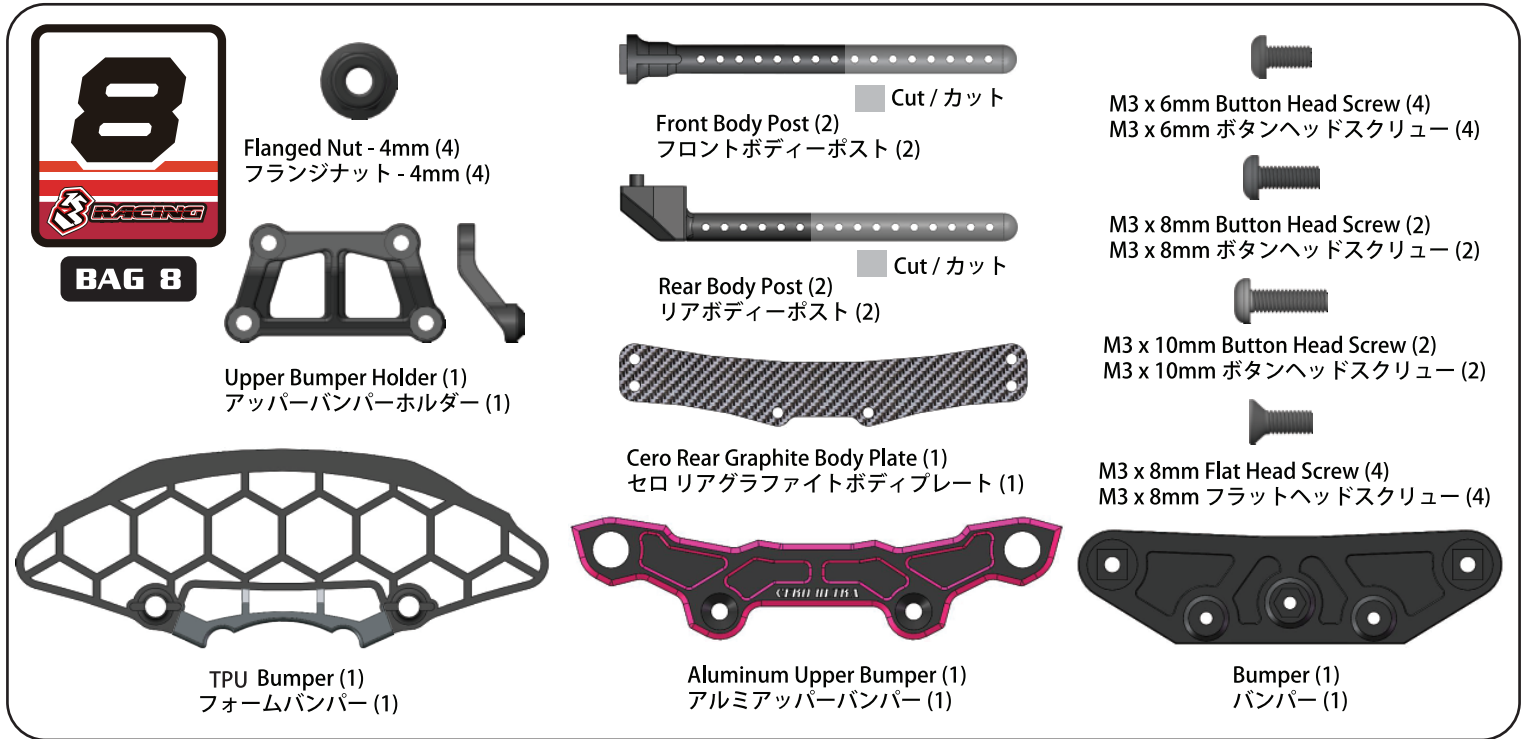

11. Front And Rear Body Post Assembly フロント & リアボディーポストの取付け

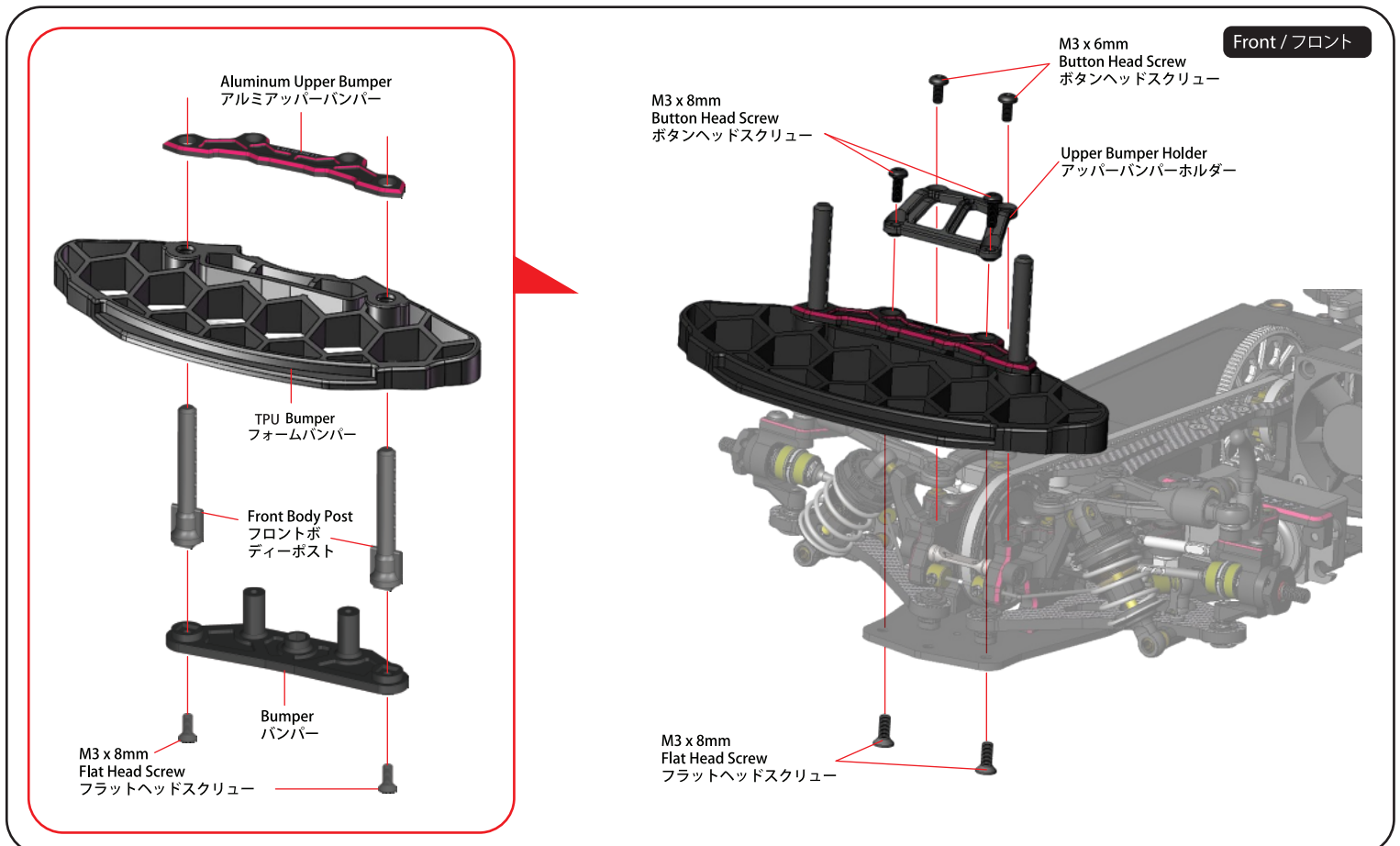

11. Front And Rear Body Post Assembly フロント & リアボディーポストの取付け

Rear / リア

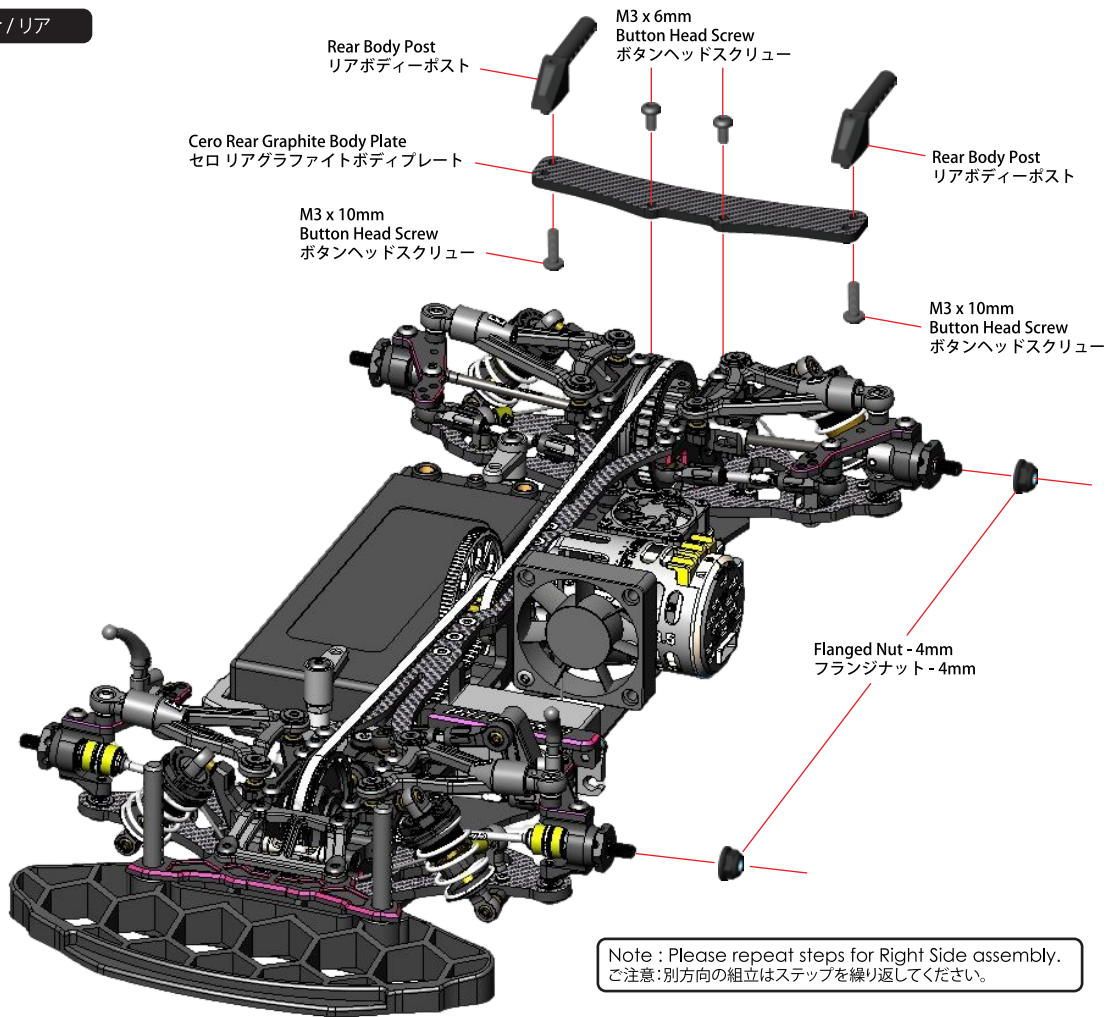

Note : Please repeat steps for Right Side assembly.
ご注意:別方向の組立はステップを繰り返してください。

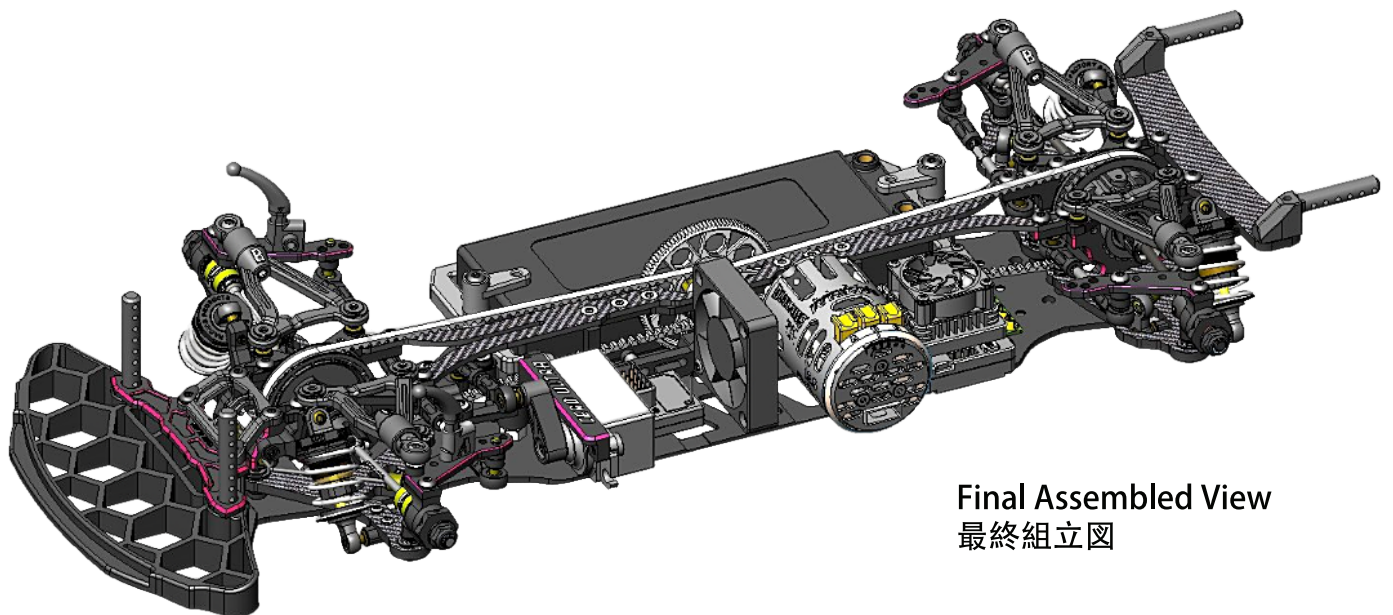

Final Assembled View
最終組立図



ACE Aluminum Chassis Edition
All Japan Made Ball Bearing

**1/10 SCALE RADIO CONTROL TOURING CHASSIS
SETUP SHEET**

DRIVER (賽員)

DATE 15 / 10 / 2022

FINAL POSITION (決賽成績)

BEST LAP (最佳圈數)

CIRCUIT (賽道)

PYC

CLASS (組別)

BLINKY

- PLACE (地點) INDOOR (室內) OUTDOOR (室外) OPEN STOCK
- TRACK (場地) ASPHALT (瀝青) CARPET (地毯) MODIFY
- TRACTION (抓着力) HIGH (高) MEDIUM (中) LOW (低)
- TRACK CONDITION (場地狀況) FLAT (平坦) BUMPY (顛簸)

FRONT (前方)

SOLID AXLE (直軸接合器)

- SPOOL (直軸)
- GEAR (齒式) (油濃度/重量)
- WT / G
- PUDDY (泥膠)

BODY SHIELD ALLOWED YES NO

UPPER KINGPIN 3mm

HEX THICKNESS 3.5mm

BUMP STEER 3mm

45mm

ABSORBER 減震器

OIL (油濃度) # 450

PISTON (活塞) 2 3 ④ HOLES 1.1mm

SPRING (彈簧) 3Racing Yellow

BLADDER FORM (油壓頂部海綿) YES NO

REBOUND (彈芯) 0 %

CASTER (傾角) 4 °

RIDE HEIGHT (離地距) 5.0 mm

CAMBER ANGLE (外傾角) 1.5 °

SWAY BAR (防傾桿) 1.1 mm

DROOP (油壓行程) 1.6 mm

DOWNSTOP (擺臂止限位) 6.0 mm

TOE ANGLE (束角) -1 °

ABSORB SPACER 0 mm

TWIST BAR PLACED HORIZONTAL VERTICAL

ROLLING SHIMS 2mm

ACKERMAN SPACER 1mm

LOWER WISHBONE SHIMS 2mm

UPPER LINKAGE INNER SPACER 1mm

UPPER BEARING HOUSING

LOWER BEARING HOUSING

REAR (後方)

GEAR DIFF (齒輪差速器)

- SPOOL (直軸)
- GEAR (齒式) (油濃度/重量)
- 5K Wt / g
- PUDDY (泥膠)

HEX THICKNESS 3.5mm

ROLLING SHIMS 2mm

LOWER WISHBONE SHIMS 2mm

45mm

ABSORBER 減震器

OIL (油濃度) # 450

PISTON (活塞) 2 3 ④ HOLES 1.0mm

SPRING (彈簧) 3Racing White

BLADDER FORM (油壓頂部海綿) YES NO

REBOUND (彈芯) 0 %

CASTER (傾角) 0 °

RIDE HEIGHT (離地距) 5.0 mm

CAMBER ANGLE (外傾角) 1.5 °

SWAY BAR (防傾桿) 1.0 mm

DROOP (油壓行程) 1.8 mm

DOWNSTOP (擺臂止限位) 5.6 mm

TOE ANGLE (束角) 2 °

ABSORB SPACER 0 mm

TWIST BAR PLACED HORIZONTAL VERTICAL

ARS SPACER 4mm

BODY SHIELD ALLOWED YES NO

UPPER LINKAGE INNER SPACER 1mm

UPPER BEARING HOUSING

LOWER BEARING HOUSING

OTHER (其他)

6/4 STRUCTURE

5/5 STRUCTURE

REAR BODY POST PLACED HORIZONTAL VERTICAL

MOTOR MOUNT SCREWED POSITIONING

BELT TENSION ALLOWED

SCREWED YES YES USED SET SCREW NO

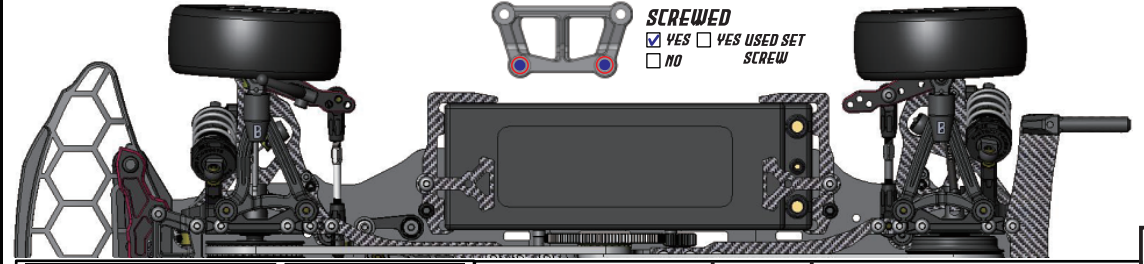

FRONT THREAD 188 mm

REAR THREAD 187 mm

WHEELBASE 257 mm

WEIGHT 1320 g

COMMENT:

	FRONT (前方)	REAR (後方)
TIRE (胎皮)	Rush	Rush
COMPOUND (胎皮)	36X	36X
INSERT (胎皮)	SET	SET
WHEEL (輪圈)	SET	SET
TIRE TREATMENT (胎皮)	Trinity Monster	Trinity Monster

SPUR GEAR (大減齒)	88 T	64 PITCH	PINION GEAR (摩打齒)	42 T
MOTOR (馬達)	MAGNUM 13.5	BATTERY (電池) IP 6000 MAH		
ESC (電調)	HW XR10 Stock	SERVO (伺服器) Power HD R15		
BODY (車殼)	Twister	WING (風翼) Std		
FINAL DRIVE RATIO (齒比) [SPUR / PINION x 1.9] : 1 = 3.98				

Spare Parts & Optional Parts / スペアパーツ & オプションパーツ



3RAC-BE4816/V3
4.8mm Ball Cap Set
-16mm_V3
4.8mm ボールキャップセット
-16mm V3

¥250

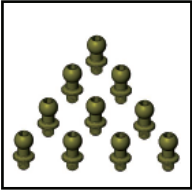

3RAC-BS48032/TE
7075 Aluminum 4.8mm
L=3.2 Roll Bar Ball
(10pcs) - Teflon Coated
7075アルミ4.8mmL=3.2ロールバー
ボール (10個) - テフロンコート済み

¥2000

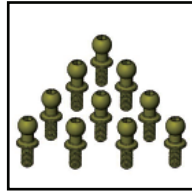

3RAC-BS4806/TE
7075 Aluminum 4.8MM
Ball Stud L=6 (10 pcs)
- Teflon Coated
7075アルミ4.8MMボールスタッド
長6mm (10pcs) -
テフロンコーティング

¥1530

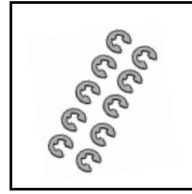

3RAC-ER1003
E-Clip 1.0 x 3 x 0.2 - 10pcs
Eクリップ1.0 (内径) x3
(外径) x0.2 (厚度)-10枚

¥250

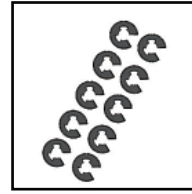

3RAC-ER2506
E-Clip 2.5 x 6 x 0.4 - 10pcs
Eクリップ2.5 (内径) x6
(外径) x0.4 (厚度)-10枚

¥150

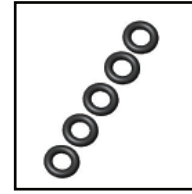

3RAC-P5
P5 O Ring (4.8 X 1.9mm)
(5pcs)
P5 O-リング (4.8 X 1.9mm)
(5pcs)

¥150

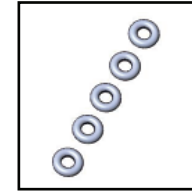

3RAC-P3
P3 O Ring (2.8 X 1.9mm)
(5pcs)
P3 O-リング (2.8 X 1.9mm)
(5pcs)

¥150

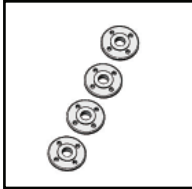

3RAC-DP09
Big Bore Piston 1.1 x 4
ビッグボアピストン
1.1 x 4

¥680



SAK-C101
Gear Differential Set
For 3RACING Cero
3RACING Cero 用
セロウルトラ ギアデフセット

¥3600



SAK-C101/A
Gear Differential Housing
For 3RACING Cero
3RACING Cero 用
セロウルトラ
ギアデフハウジング

¥800

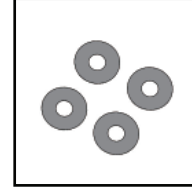

SAK-C101/B
M3.6 x 9.5 x 0.1 Spacer
-For 3RACING Cero
3RACING Cero 用
M3.6x9.5x0.1
スペーサー

¥600

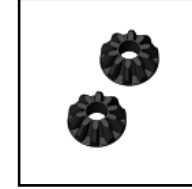

SAK-F79A
Metal Differential Gear Set
10T For SAK-F79
SAK-F79 用
メタルデフギアセット10T

¥510

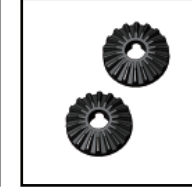

SAK-F79B
Metal Differential Gear Set
18T For SAK-F79
SAK-F79 用
メタルデフギアセット18

¥510

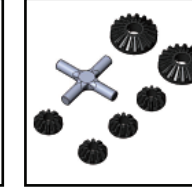

SAK-F79/V2
Metal Differential Gear Set
(10T&18T)
メタルデフギアセット
(10T&18T)

¥1190

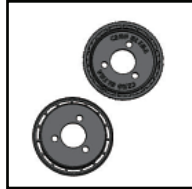

SAK-C101/C
Front Pulley Housing
For 3RACING Cero Ultra
セロウルトラフロント
プーリーハウジング

¥600



SAK-C101/D
Diff. Outer Joint 2mm
For 3RACING Cero FWD
3RACING Cero FWD用
デフアウトジョイント2mm

¥1000



SAK-C101/E
SAK-C101/E Diff. Outer Joint
2mm For Cero Sport
3RACING Cero Sport 用
デフアウトジョイント2mm

¥1000



SAK-C102
Front Solid Axle Main Body
For 3RACING Cero Ultra
3RACING Cero Ultra 用
フロントソリッドアクスル
本体

¥2000

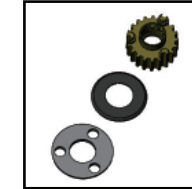

SAK-C103
Centre Pulley 20T
For 3RACING Cero Ultra
3RACING Cero Ultra 用
センタープーリー20T

¥2400

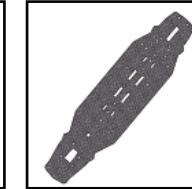

SAK-C104
Main Graphite Chassis
For 3RACING Cero Ultra
3RACING Cero Ultra 用
メイングラファイトシャーシ

¥8000

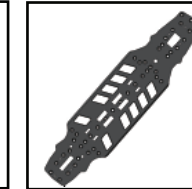

SAK-C104/AL
Aluminum Main Chassis 2mm
For 3RACING Cero Ultra
3RACING Cero Ultra 用
メイングラファイトシャーシ

¥8000

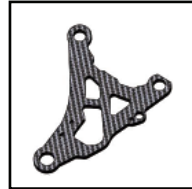

SAK-C105
Graphite Lower Wishbone
For 3RACING Cero Ultra
3RACING Cero Ultra 用
グラファイト下位
ウィッシュボーン

¥2000

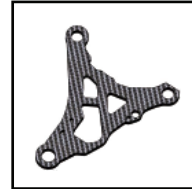

SAK-C105/V2
Graphite Lower Wishbone
For 3RACING Cero Ultra
3RACING Cero Ultra 用
グラファイト製ロー
ウィッシュボーン

¥2000

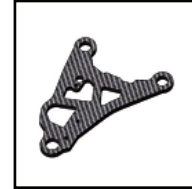

SAK-C106
Rear Graphite Lower Wishbone
For 3RACING Cero Ultra
3RACING Cero Ultra 用
リアグラファイト下位
ウィッシュボーン

¥2000



SAK-C107
Front Lower Damper Ball Mount
For 3RACING Cero Ultra
3RACING Cero Ultra 用
フロント下位ダンパー
ボールマウント

¥2000



SAK-C108
Rear Lower Damper Ball Mount
For 3RACING Cero Ultra
3RACING Cero Ultra 用
リア下位ダンパー
ボールマウント

¥2000



SAK-C109
Suspension Pivot Bushing 4.8mm
For 3RACING Cero Ultra
3RACING Cero Ultra 用
セロサスペンションピボッ
ブッシング4.8mm

¥600

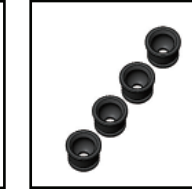

SAK-C110
Suspension Pivot Bushing 5.2mm
For 3RACING Cero Ultra
3RACING Cero Ultra 用
セロサスペンションピボッ
ブッシング5.2mm

¥600



SAK-C111
Downstop Mount
For 3RACING Cero Ultra
3RACING Cero Ultra 用
セロダウンストップマウント

¥460

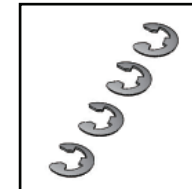

SAK-C112
M5 Bowed E-Ring
For 3RACING Cero Ultra
3RACING Cero Ultra 用
M5弓形Eリング

¥460

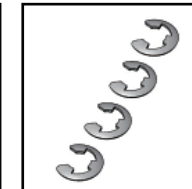

SAK-C113
M6 Bowed E-Ring
For 3RACING Cero Ultra
3RACING Cero Ultra 用
M6弓形Eリング

¥460

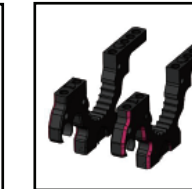

SAK-C116
Aluminum Bulkhead
For 3RACING Cero Ultra
3RACING Cero Ultra 用
セロアルミバルクヘッド

¥2400

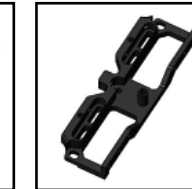

SAK-C117
Aluminum Motor Mount
For 3RACING Cero Ultra
3RACING Cero Ultra 用
セロアルミモーターマウント

¥3200

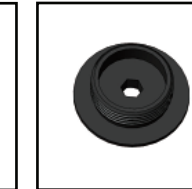

SAK-C118
Spur Gear Locker
For 3RACING Cero Ultra
3RACING Cero Ultra 用
セロスパーギアロッカー

¥600

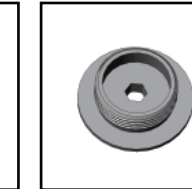

SAK-C118/A
Titanium Spur Gear Locker
For 3RACING Cero Ultra
3RACING Cero Ultra 用
チタンスパーギアロッカー

¥1000

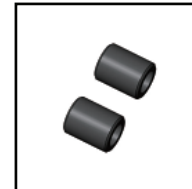

SAK-C119
Motor Mount Battery Spacer
M2.5 x 4 x 6 For 3RACING Cero
3RACING Cero Ultra 用
モーターマウントバッテリー
スペーサー-M2.5x4x6

¥400

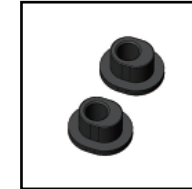

SAK-C120
Belt Tension Nut
For 3RACING Cero
3RACING Cero Ultra 用
セロウルトラベルト
テンションナット

¥400

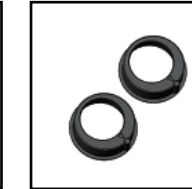

SAK-C121
Differential Bearing Housing
High Profile For 3RACING Cero
3RACING Cero Ultra 用
セロウルトラディフベアリン
グハウジングハイプロファイル

¥400

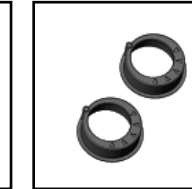

SAK-C122
Differential Bearing Housing
Low Profile For 3RACING Cero
3RACING Cero Ultra 用
セロウルトラディフベアリン
グハウジングロープロファイル

¥400

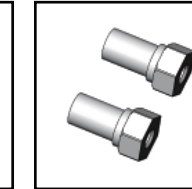

SAK-C123
Steering Post M8.5 x 12.5
For 3RACING Cero Ultra
3RACING Cero Ultra 用
セロステアリングポスト
M8.5x12.5

¥800



SAK-C124
Steering System
For 3RACING Cero Ultra
3RACING Cero Ultra 用
セロステアリングシステム

¥3000

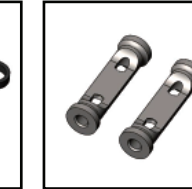

SAK-C125
Twist Bar 19mm
For 3RACING Cero Ultra
3RACING Cero Ultra 用
セロツイストバー-19mm

¥800

Spare Parts & Optional Parts / スペアパーツ & オプションパーツ



SAK-C126
Front Shock Tower
For 3RACING Cero Ultra
3RACING Cero Ultra用
セロウルトラ
フロントショックタワー
¥2400



SAK-C127
Rear Shock Tower
For 3RACING Cero Ultra
3RACING Cero Ultra用
セロウルトラ
リアショックタワー
¥2400



SAK-C128
Bulkhead Cover Standard
For 3RACING Cero Ultra
3RACING Cero Ultra用
セロウルトラ
バルクヘッドカバー
スタンダード
¥2000



SAK-C130
Graphite Upper Deck_55
For 3RACING Cero Ultra
3RACING Cero Ultra用
セロウルトラ
グラファイト
アッパーデッキ55
¥2200



SAK-C130A
One Piece Graphite Upper Deck_55
For 3RACING Cero Ultra
3RACING Cero Ultra用
セロウルトラ
ワンピース グラファ
イトアッパーデッキ55
¥2200



SAK-C131
M3 x 5 Upper Deck Bolt Screw
For 3RACING Cero Ultra
3RACING Cero Ultra用
M3x5アッパーデッキ
ボルトネジ
¥800

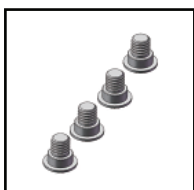

SAK-C131A
M3 x 5 Titanium Upper Deck
Bolt Screw For 3RACING Cero
3RACING Cero Ultra用
M3x5 チタンアッパーデッキ
ボルトネジ
¥1000



SAK-C132
Ball Joint 4.8
For 3RACING Cero
3RACING Cero Ultra用
セロウルトラ
ボールジョイント4.8
¥600

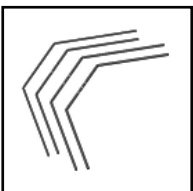

SAK-C133
Stabilizer Set
For 3RACING Cero
3RACING Cero Ultra用
セロスタビライザーセット
¥1000



SAK-C134
Front Upper Wishbone
For 3RACING Cero
3RACING Cero Ultra用
セロフロントアッパー
ウィッシュボーン
¥1000

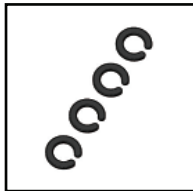

SAK-C135
Upper Wishbone Spacer
For 3RACING Cero
3RACING Cero Ultra用
セロアッパーウィッシュボーン
スパーサー
¥600



SAK-C136
Front Upper Wishborn Ball Cap
5.2mm For 3RACING Cero
3RACING Cero Ultra用
セロウルトラフロントアッパー
ウィッシュボーン
ボールキャップ5.2mm
¥600



SAK-C137
M4 x 16 Turnbuckle
For 3RACING Cero
3RACING Cero Ultra用
M4x16ターンバックル
¥800

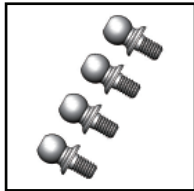

SAK-C138A
Suspension Pivot Ball with Screw
4.5mm x 5.2mm (Steel)
For 3RACING Cero
3RACING Cero Ultra用
セロサスペンションピボッ
トボールネジ4.5mm x 5.2mm
¥1000

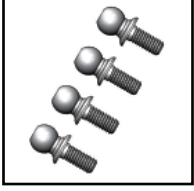

SAK-C138B
Suspension Pivot Ball with Screw
6.5mm x 5.2mm (Steel)
For 3RACING Cero
3RACING Cero Ultra用
セロサスペンションピボッ
トボールネジ6.5mm x 5.2mm
¥1000



SAK-C140
Knuckle Plate
For 3RACING Cero
3RACING Cero Ultra用
セロウルトラ ナックル
プレート
¥1800



SAK-C141
Knuckle
For 3RACING Cero
3RACING Cero Ultra用
セロウルトラ ナックル
¥2400



SAK-C142
Outer Shaft_Hub_3mm
For 3RACING Cero
3RACING Cero Ultra用
セロウルトラアウター
シャフトハブ3mm
¥1600



SAK-C143
Outer Shaft_Hub_3.5mm
For 3RACING Cero
3RACING Cero Ultra用
セロウルトラアウター
シャフトハブ3.5mm
¥1600

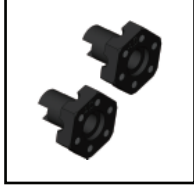

SAK-C144
Outer Shaft_Hub_4mm
For 3RACING Cero
3RACING Cero Ultra用
セロウルトラアウター
シャフトハブ4mm
¥1600

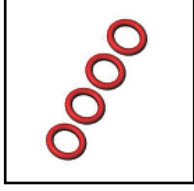

SAK-C145
M3 x 5 x 1 O Ring
For 3RACING Cero
3RACING Cero Ultra用
M3x5x1 Oリング
¥400



SAK-C146
Body Shield Upper
For 3RACING Cero
3RACING Cero Ultra用
セロウルトラ
ボディシールドアッパー
¥800



SAK-C147
SSK Shaft
For 3RACING Cero
3RACING Cero Ultra用
セロSSKシャフト
¥3000



SAK-C147A
SSK Outer Shaft
For 3RACING Cero
3RACING Cero Ultra用
セロSSKアウターシャフト
¥1000



SAK-C147B
SSK Main Shaft
For 3RACING Cero
3RACING Cero Ultra用
セロSSKメインシャフト
¥1600



SAK-C147C
SSK Swing Shaft Set
For 3RACING Cero
3RACING Cero FWD用
SSK スイングシャフトセット
¥3000



SAK-C147D
SSK Main Shaft
For 3RACING Cero
3RACING Cero FWD用
セロSSKメインシャフト
¥1600

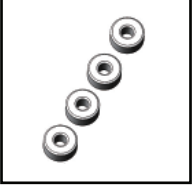

SAK-C147E
Drive Shaft Bush
For 3RACING Cero
3RACING Cero 用
セロドライブシャフトブッシュ
¥600



SAK-C148
Universal Swing Shaft
For 3RACING Cero
3RACING Cero 用
セロユニバーサル
スイングシャフト
¥2800



SAK-C148B
Universal Swing Outer Shaft
For 3RACING Cero
3RACING Cero 用
セロユニバーサル
スイングアウターシャフト
¥1000

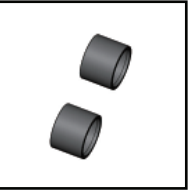

SAK-C148C
Rear Swing Shaft Axle Housing
For 3RACING Cero
3RACING Cero 用
リアスイングシャフトア
クスルハウジング
¥600



SAK-C148D
Universal Swing Main Shaft 2mm
Pin For 3RACING Cero Sport
3RACING Cero Sport用
ユニバーサル スイングメイ
ンシャフト2mmピン
¥600



SAK-C149
Rear Upper Wishbone
For 3RACING Cero
3RACING Cero 用
セロリアアッパー
ウィッシュボーン
¥800



SAK-C150
Big Bore Low Profile Absorber
For 3RACING Cero
3RACING Cero 用
セロビッグボア
ロープロファイルアブソーバ
ー
¥7000



SAK-C150A
Big Bore Low Profile Absorber
Spring Base For 3RACING Cero
3RACING Cero 用
セロビッグボア
ロープロファイルアブソーバ
ー
スプリングベース
¥1600



SAK-C150B
Big Bore Low Profile Absorber
Ball Cap For 3RACING Cero
3RACING Cero 用
セロビッグボア
ロープロファイルアブソーバ
ー
ボールキャップ
¥800

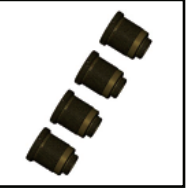

SAK-C150C
Big Bore Low Profile Absorber
Main Body For 3RACING Cero
3RACING Cero 用
セロビッグボア
ロープロファイルアブソーバ
ー
ボディ
¥3000

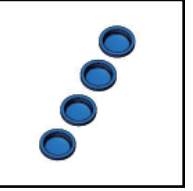

SAK-C150D
Big Bore Low Profile Absorber
Diaphragm For 3RACING Cero
3RACING Cero 用
セロビッグボア
ロープロファイルアブソー
バー
ダイヤフラム
¥600

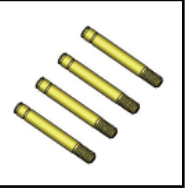

SAK-C150E
Big Bore Low Profile Absorber
Shaft M3 x 22 For 3RACING Cero
3RACING Cero 用
セロビッグボア
ロープロファイルアブソー
バー
シャフトM3x22
¥1200



SAK-C150F
Big Bore Low Profile Absorber
Adjustable Ring For 3RACING Cero
3RACING Cero 用
セロビッグボア
ロープロファイルアブソー
バー
アジャスタブルリング
¥800

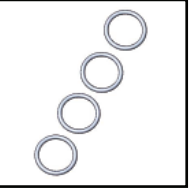

SAK-C150G
Big Bore Low Profile Absorber O
Ring M12.5 x 1.5 For 3RACING Cero
3RACING Cero 用
セロビッグボア
ロープロファイルアブソーバ
ー
Oリング
¥300



SAK-C151
Servo Mount
For 3RACING Cero Ultra
3RACING Cero Ultra 用
セロサーボマウント
¥2600



OFFICIAL WAREHOUSE @

WWW.3RACING.SHOP



Copyright @ 2023 World Space CAD Industrial Co., Ltd. / 禁無断転載複製