



SYKURI R21

1/10 SCALE RADIO CONTROL TOURING CAR

Instruction Manual

取扱説明書



Official WeChat
ウイーチャット
公式アカウント



RACING®



Official Taobao
タオバオサイト

<https://3rhk.world.taobao.com>

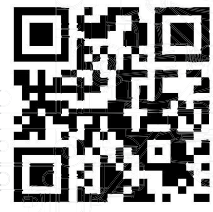

3RACING.SHOP
3レーシングショ
ップサイト

<https://3racing.shop>



Official Website
公式サイト

<http://www.3racing.com.hk>

Specification / 明細事項

BEFORE YOU START

Before building and operating your KIT-ADVANCE FF21, you must read through all of the assembly instructions of this instruction manual and fully understand them to get the maximum enjoyment and prevent unnecessary damage. Read carefully and fully understand the instructions before begin assembling. Make sure you review this entire manual. We cannot accept your KIT-ADVANCE FF21 for return or exchange after it has been partially or fully assembled.

組み立てる前に

KIT-ADVANCE FF21 の組立てと操作する前には、必ず操作指示と取扱説明書をお読みになり、充分ご理解してあり、必要ないダメージを避けるように、ラジコンをお楽しみ下さい。全ての指示を詳しくお読みになってご理解してから、ラジコンの組立てをお始め下さい。取扱説明書の全部内容をご覧であることをお確かめ下さい。製品の一部、或いは全てお組立てになりましたら、製品の交換や、返品などは一切できませんので、ご了承くださいませ。

CUSTOMER SUPPORT

We made every effort to make these instructions as easy to understand as possible. However, if you have any difficulties, problems, or questions, please do not hesitate to contact the 3RACING support team at service@3racing.com.hk. Also, please visit our web site at <http://www.3racing.com.hk> to find the latest updates, set up information, option parts, and many other goodies. We pride ourselves on taking excellent care of our customers.

お客様へのサポート

製品に関する操作や、取扱の説明は分かり易くしておりますが、組立の過程にご質問がある場合はお気軽に3RACINGサポートチームのメール jp@3racing.com.hk (日本語対応) にご相談下さいませ。また、弊社のウェブサイト <http://www.3racing.com.hk> では更新項目や、セットアップの資料や、オプションパーツ及びその他の商品の情報などご覧いただけます。弊社はお客様に気持ちよくご利用いただけるようできる限り対応いたします。

SAFETY PRECAUTIONS

Please read the instruction manual before building and operating this model and follow all safety precautions. For reference reasons, please keep the instruction manual at hand. For provide the maximum performance, we have a full line upgrade parts for our KIT-ADVANCE FF21. Using any third party parts on this model will void guaranty immediately. The buyer expressly agree to indemnify and hold harmless 3RACING for all claims resulting directly or indirectly from the purchase, ownership or use of the product.

安全措置

製品の組み立て、または操作する前にも、取扱説明書をお読みになって、安全措置にお従い下さい。取扱説明書はお手が届ける場所に置いて、いつでも参照できるようにお確かめ下さい。最高の性能を確保するために、KIT-ADVANCE FF21 専用のアップグレードシリーズを開発してあります。第三者の商品(3RACINGアップグレードライン以外の商品)をお使いになりますと、品質の保証はすぐなくなります。購買者は直接に、或いは間接的に製品をご購入すると、全ての賠償条件や、無害なことや、品質の保証条件などをご同意することになります。

Included Items / 製品に含むアイテム:



#5000 Silicone Oil
#5000 シリコンオイル



#350 Silicone Oil
#350 シリコンオイル

Updated Instruction Manual / Set-up Sheet / Set-up Manual / Gear Ratio Chart :
更新版取扱説明書 / セットアップ用紙 / セットアップ説明書 / ギアレシオ図表:

English Version / 英語版: <http://os.3racing.hk>

Japanese Version / 日本語版: <http://www.3racing-jp.com>

Tool Required / 必要なツール:

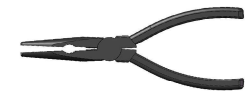

PLIERS
プライヤー



WIRE CUTTER
ワイヤーカッター



HOBBY KNIFE
カッター



SCISSORS
はさみ



BODY REAMER
ボディリーマー



TWEEZERS
ピンセット



CA GLUE
CAグルー



THREAD LOCK
ネジ止め剤

Specifications / 基本スペック:

Overall Length/全長: 380mm MAX

Overall Width/全幅: 188mm

Overall Height/全高: 71mm

Wheel Base/ホイールベース: 258mm

Weight/全備重量: Approx 1157g w/o Body

Contents / 目録

1. Gear Differential Assembly / ギアデフの取付け	3
2. Front And Rear Suspension Arm Assembly / フロント & リアササアームの取付け	4 - 7
3. Steering System and Servo Assembly / ステアリングシステム & サーボの取付け	8 - 9
4. Front And Rear Bulkhead Installation / フロント & リアバルクヘッドの取付け	10
5. Drive System Assembly / ドライブシステムの取付け	11
6. Front And Rear Shock Tower Assembly / フロント & リアショックタワーの取付け	12 - 13
7. Front And Rear Stabilizer Assembly / フロント & リアスタビライザーの取付け	14 - 15
8. Front And Rear Knuckle Assembly / フロント & リアナックルの取付け	16 - 17
9. Oil Damper Assembly / オイルダンパーの取付け	18 - 19
10. RC Unit Installation / RCユニットの取り付け	20 - 21
11. Front And Rear Body Post Assembly / フロント & リアボディーポストの取付け	22 - 23
12. Parts Include / 製品に含めるパーツ BAG 1 & 2	24
12. Parts Include / 製品に含めるパーツ BAG 2 & 3	25
12. Parts Include / 製品に含めるパーツ BAG 3 & 4	26
12. Parts Include / 製品に含めるパーツ BAG 5 & 6	27
12. Parts Include / 製品に含めるパーツ BAG 7 & 8	28
13. Setup Sheet / セットアップシート	29 - 31
14. Spare Parts & Optional Parts / スペアパーツ & オプションパーツ	32 - 35
15. Gear Ratio Chart / ギアレシオチャート	36



Watching the Gear Differential Assemble click here

1. Gear Differential Assembly / ギアデフの取付け

BAG 1

- M2 x 9.8mm Pin (2)
M2 x 9.8mm ピン (2)
- M3 x 8mm Flat Head Screw (4)
M3 x 8mm フラットヘッドスクリュー (4)
- P5 O-Ring (2)
P5 Oリング (2)
- 10T Metal Bevel Gear (4)
10T アルミベベルギア (4)
- 18T Metal Bevel Gear (2)
18T アルミベベルギア (2)
- M3.6 x 9.5 x 0.2mm Spacer (4)
スペーサー (4)
- M5.1 x 15.4 x 0.3mm Spacer (2)
スペーサー (2)
- #5000 Silicone Oil
#5000 シリコンオイル
- #5000 Oil
- 3.5mm Cross Pin (1)
3.5mm クロスピン (1)
- M10 x 15 x 4mm Bearing (2)
M10 x 15 x 4mm ベアリング (2)
- Differential Outer Joint (2)
デファウタージョイント (2)
- Gear Differential Gasket (1)
ギアデフガスケット (1)
- 38T Gear Differential Cover (1)
38T ギアデフカバー (1)
- Gear Differential Housing (1)
ギアデフハウジング (1)

Step 1

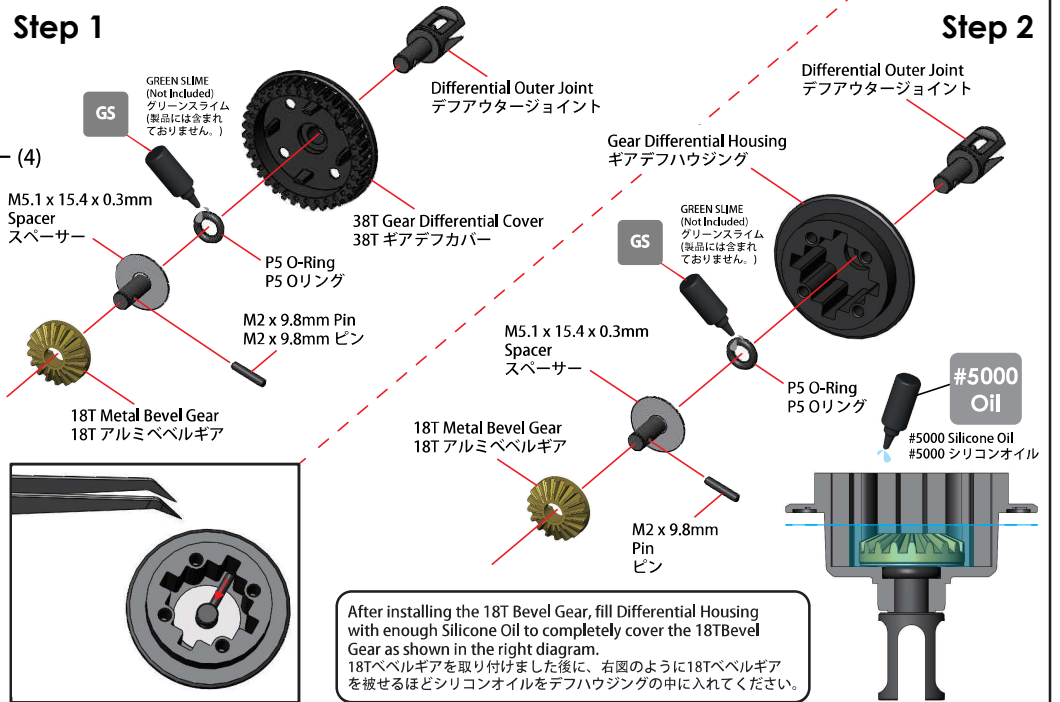

Step 2

Step 3

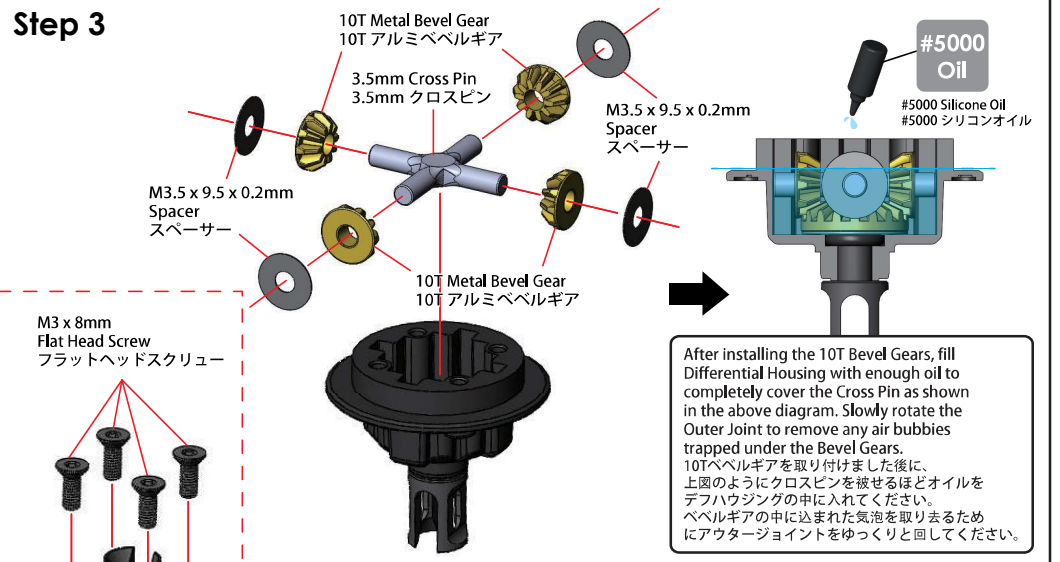

Step 4 Step 5

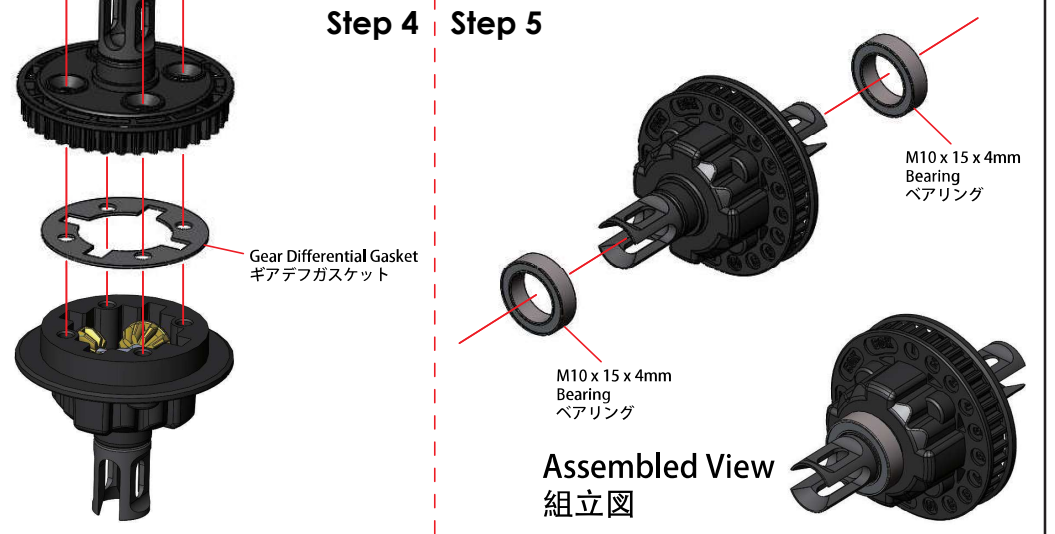



Watching the Front And Rear Suspension Arm Assembly click here

2. Front And Rear Suspension Arm Assembly / フロント & リアササームの取付け

BAG 2

M3 x 8mm Set Screw (4)
M3 x 8mm セットスクリュー (4)

M4 x 10mm Set Screw (4)
M4 x 10mm セットスクリュー (4)

4.8mm Ball Stud L=6 (2)
4.8mm ボールスタッド L=6 (2)

M3 x 6 x 1mm Spacer (6)
M3 x 6 x 1mm スペーサー (6)

5.8mm Ball Stud H=4mm (4)
5.8mm ボールスタッド 長4mm (4)

M3 x 46mm Pin (4)
M3 x 46mm ピン (4)

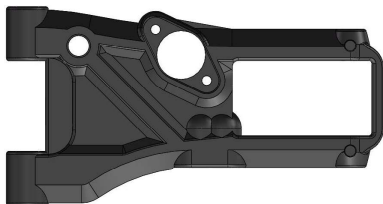

Front Suspension Arm (2)
フロントササーム (2)

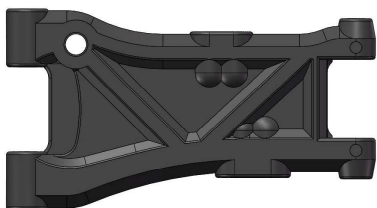

Rear Suspension Arm (2)
リアササーム (2)

Front Suspension Arm / フロント・ササーム

Left / 左側

M4 x 10mm Set Screw
M4 x 10mm セットスクリュー

M3 x 46mm Pin
ピン

Front Suspension Arm
フロントササーム

M3 x 6 x 1mm Spacer
スペーサー

M3 x 8mm Set Screw
M3 x 8mm セットスクリュー

5.8mm Ball Stud H=4mm
5.8mm ボールスタッド 長4mm

2.0mm

3.0mm

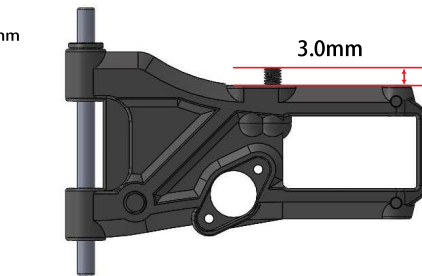

Assembled View
組立図

Note : Please repeat steps for Right Side assembly.
ご注意:別方向の組立はステップを繰り返してください。

Rear Suspension Arm / リア・ササーム

Left / 左側

M4 x 10mm Set Screw
セットスクリュー

M3 x 46mm Pin
ピン

Rear Suspension Arm
リアササーム

M3 x 6 x 1mm Spacer
スペーサー

5.8mm Ball Stud H=4mm
5.8mm ボールスタッド 長4mm

M3 x 8mm Set Screw
M3 x 8mm セットスクリュー

M3 x 6 x 1mm Spacer
スペーサー

4.8mm Ball Stud L=6
4.8mm ボールスタッド L=6

3.0mm

2.5mm

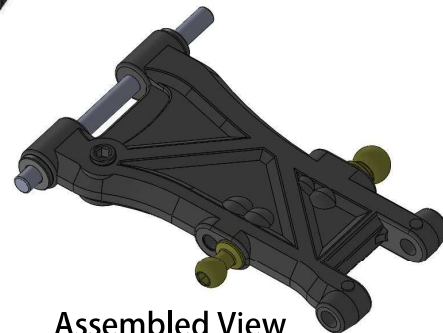
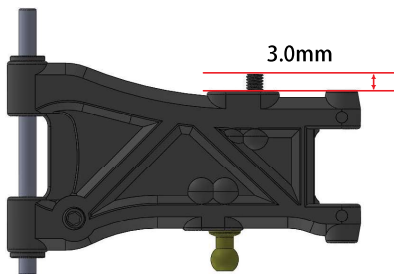

Assembled View
組立図

Note : Please repeat steps for Right Side assembly.
ご注意:別方向の組立はステップを繰り返してください。

2. Front And Rear Suspension Arm Assembly / フロント & リアサスアームの取付け

BAG 2

M3 x 6mm Flat Head Screw (9)
M3 x 6mm フラットヘッドスクリュー (9)

Suspension Mount Nut Offset 0mm (4)
サスマウントナットオフセット 0mm (4)

Separate Suspension Mount FR/RF (2)
セパレートサスマウント FR/RF (2)

Rear ARS Mount - L (1)
ARSリアマウント - L (1)

Rear ARS Mount - R (1)
ARSリアマウント - R (1)

45mm Suspension Mount FF +0 (1)
45mm サスマウント FF 0 (1)

Standard Hard Main Chassis (1)
メインシャシー (1)

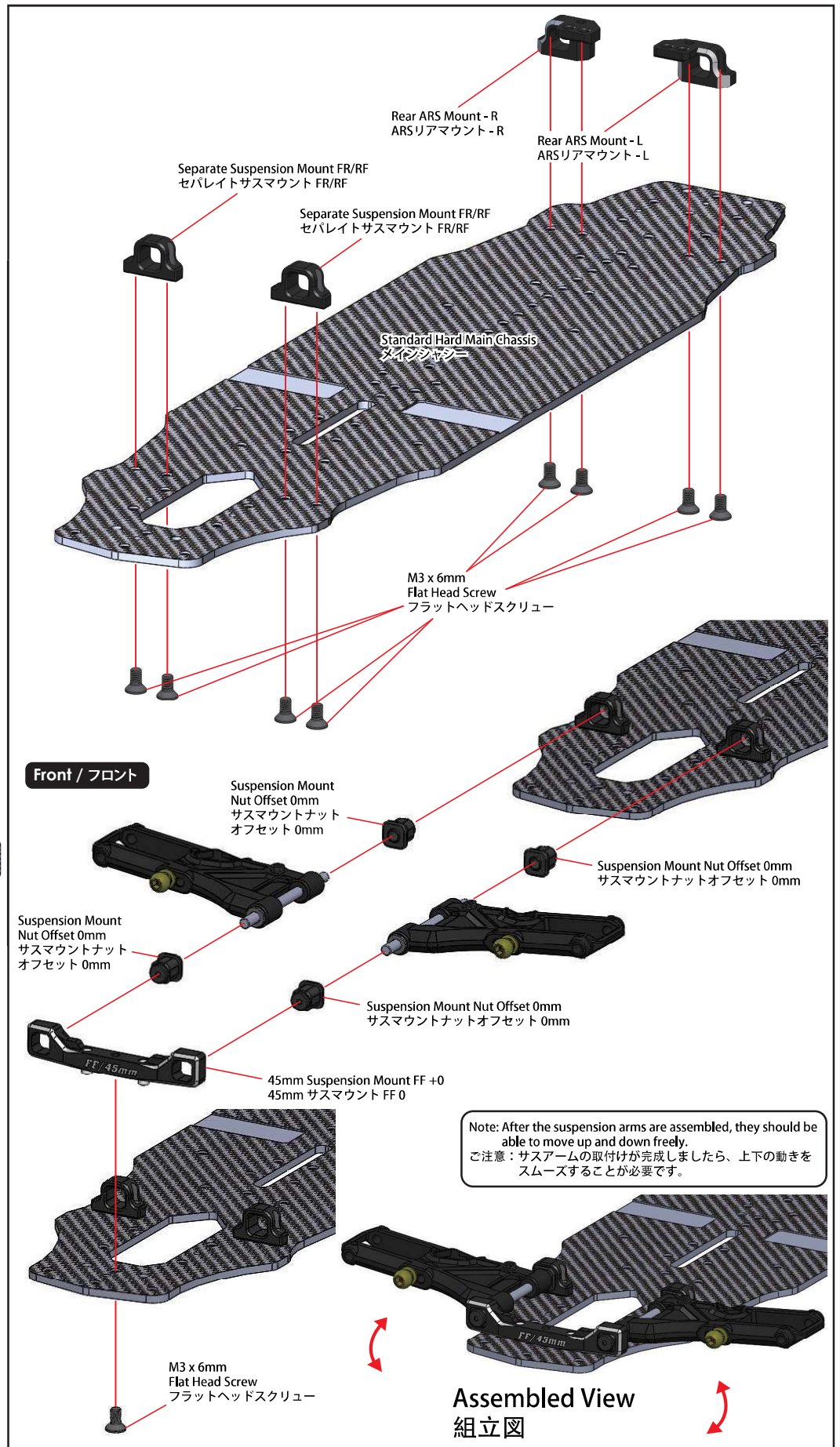

2. Front And Rear Suspension Arm Assembly / フロント & リアササームの取付け

BAG 2



M3 x 6mm Flat Head Screw (1)
M3 x 6mm フラットヘッドスクリュー (1)



Suspension Mount Nut Offset 0mm (2)
サスマウントナットオフセット 0mm (2)



Suspension Mount Nut Offset 0.35mm (2)
サスマウントナットオフセット 0.35mm (2)



Suspension Mount Nut Offset 0.70mm (2)
サスマウントナットオフセット 0.70mm (2)



Suspension Mount Nut Offset 1.05mm (2)
サスマウントナットオフセット 1.05mm (2)



Lower 0.5mm Suspension Mount Nut Offset 0mm (2)
サスマウントナットオフセット 0mm - ロア0.5mm (2)



Lower 0.5mm Suspension Mount Nut Offset 0.35mm - A (1) / B (1)
サスマウントナットオフセット 0.35mm A (1) / B (1) - ロア0.5mm



Lower 0.5mm Suspension Mount Nut Offset 0.70mm - A (1) / B (1)
サスマウントナットオフセット 0.70mm A (1) / B (1) - ロア0.5mm



Lower 0.5mm Suspension Mount Nut Offset 1.05mm - A (1) / B (1)
サスマウントナットオフセット 1.05mm A (1) / B (1) - ロア0.5mm



43.7mm Rear Suspension Mount RR (1)
43.7mm リアサスマウント RR (1)

Rear / リア

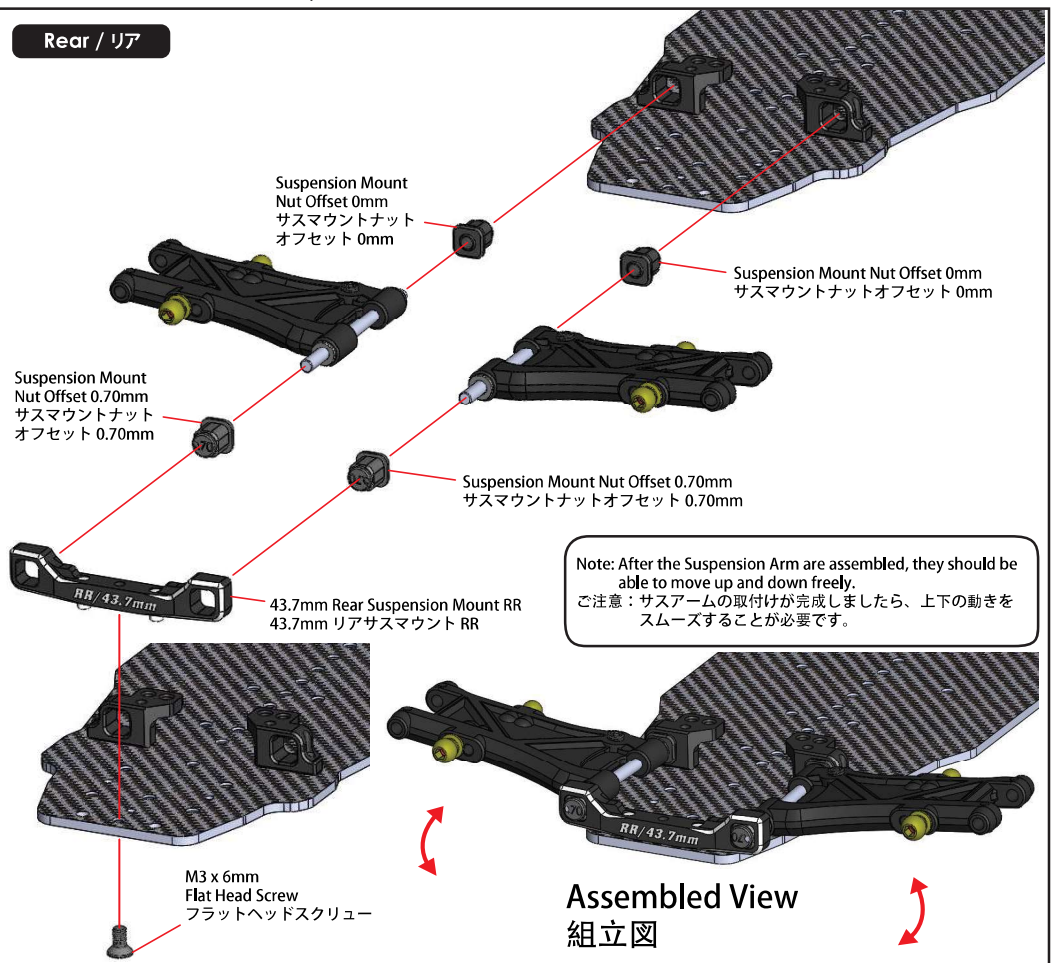

Roll Center Up or Down Setting Template



Hinge 0.5 mm Downward (More Roll)	Default Roll Center	Hinge 0.5 mm Upward (Less Roll)
Hinge 0.5 mm Downward (More Roll)	Default Roll Center	Hinge 0.5 mm Upward (Less Roll)

2. Front And Rear Suspension Arm Assembly / フロント & リアサスアームの取付け

FRONT THREAD WIDE AND HINGPIN IN / OUT SETTING TEMPLATE

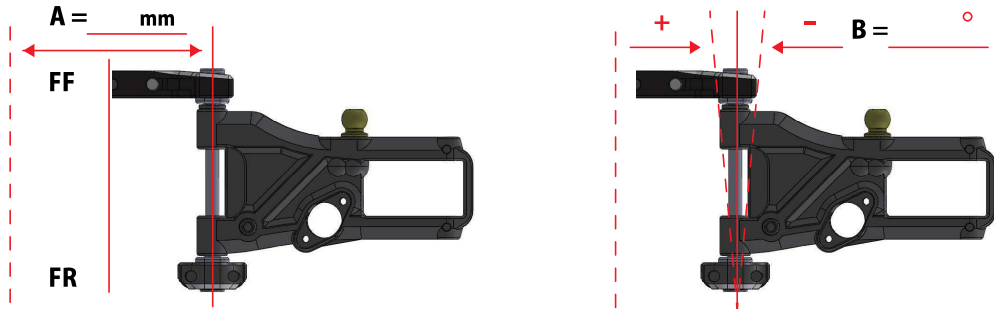

A 	Front Suspension Mount Wide Thread							FR				
	42.9mm	43.6mm	44.3mm	45mm	45.7mm	46.4mm	47.1mm					
	+1.5°	+1°	+0.5°	0°	-0.5°	-1°	-1.5°					

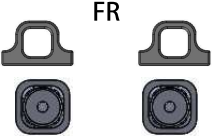
B 	Front HingPin Angle							FF				
	-1.5°	-1.0°	-0.5°	0°	+0.5°	+1.0°	+1.5°					

RR THREAD WIDE AND HINGPIN IN / OUT SETTING TEMPLATE

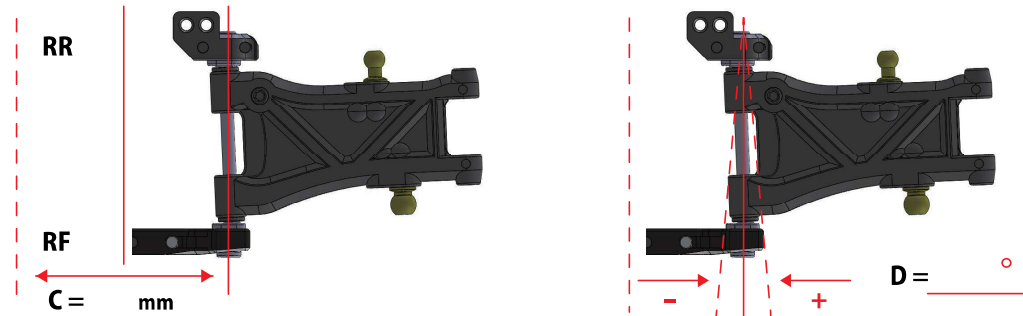

C 	Rear Suspension Mount Wide Thread							RF - L		RF - R		
	41.6mm	42.3mm	43mm	43.7mm	44.4mm	45.1mm	45.8mm					
	+1.5°	+1°	+0.5°	0°	-0.5°	-1°	-1.5°					

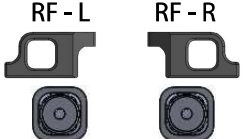











D 	Rear Toe Angle							RR				
	0°	+0.5°	+1.0°	+1.5°	+2.0°	+2.5°	+3.0°					



Watching the Steering System and Servo Assembly click here

3. Steering System and Servo Assembly / ステアリングシステム&サーボの取付け

BAG 3

-  M3 x 5 x 0.2mm Shim (2)
M3 x 5 x 0.2mm シム (2)
-  M4 x 5.6 x 1.1mm Brass Spacer (2)
M4 x 5.6 x 1.1mm ブラススペーサー (2)
-  M3 x 6 x 2.5mm Bearing (2)
M3 x 6 x 2.5mm ベアリング (2)
-  M4 x 7 x 2.5mm Bearing (4)
M4 x 7 x 2.5mm ベアリング (4)
-  M6 x 5 x 2.8mm Nut (2)
M6 x 5 x 2.8mm ナット (2)
-  M6.1 X 7.5mm Post (2)
M6.1 X 7.5mm ポスト (2)
-  M3 x 6mm Flat Head Screw (7)
M3 x 6mm フラットヘッドスクリュー (7)
-  M3 x 6mm Button Head Screw (1)
M3 x 6mm ボタンヘッドスクリュー (1)
-  M3 x 8mm Button Head Screw (2)
M3 x 8mm ボタンヘッドスクリュー (2)
-  4.8mm Ball Stud L=4 (4)
4.8mm ボールスタッド L=4 (4)
-  3mm Countersink Washer (3)
3mm フラットヘッドワッシャー (3)
-  8mm Servo Post (1)
8mm サーボポスト (1)

-  4mm Countersink Washer (2)
4mm ステアリングワッシャー (2)
-  Steering Arm - L (1) / R (1)
ステアリングアーム - L (1) / R (1)
-  Steering Link (1)
ステアリングリンク (1)
-  Servo Saver 23T (1)
サーボセイバー 23T (1)
-  Motor Mount A (1)
リアモーターマウント A (1)
-  Motor Mount B (1)
リアモーターマウント B (1)

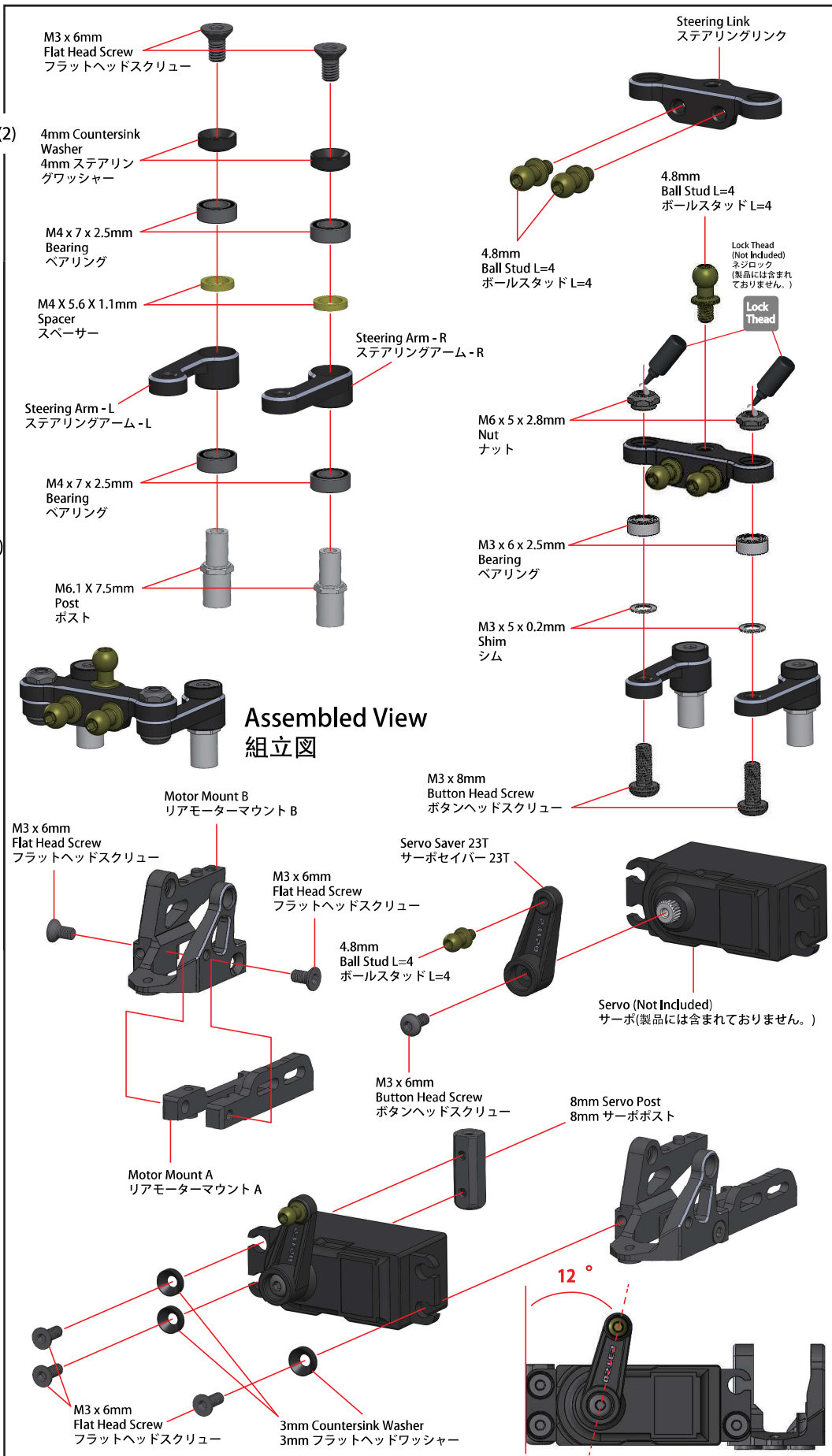

3. Steering System and Servo Assembly / ステアリングシステム&サーボの取付け

BAG 3



Belt - 225 (1)
ベルト - 225 (1)



M3 x 6mm Flat Head Screw (12)
M3 x 6mm フラットヘッドスクリュー (12)



M3 x 8mm Flat Head Screw (1)
M3 x 8mm フラットヘッドスクリュー (1)



21mm Turnbuckle (1)
21mm ターンバックル (1)



Antenna Post (1)
アンテナポスト (1)



4.8mm x 16mm Ball End (2)
4.8mm x 16mm ボールエンド (2)



Servo Plate (1)
サーボプレート (1)



Antenna and Antenna Rod Head (1)
アンテナ & アンテナロッドヘッド (1)

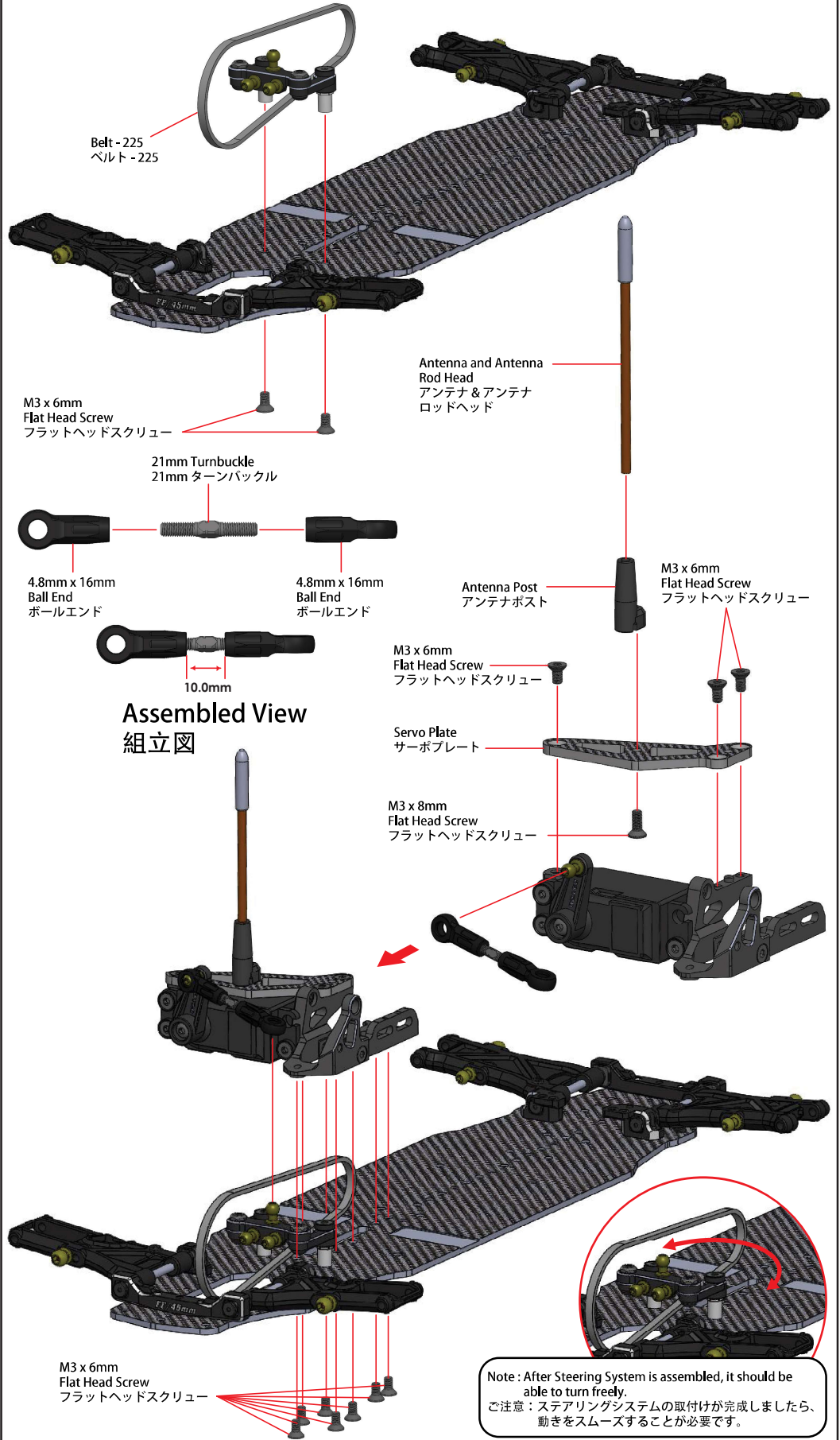

Assembled View
組立図

Note: After Steering System is assembled, it should be able to turn freely.
ご注意: ステアリングシステムの取付けが完了しましたら、動きをスムーズにすることが必要です。



Watching the Front And Rear Bulkhead Installation click here

4. Front And Rear Bulkhead Installation / フロント & リアバルクヘッドの取付け

BAG 4

M3 x 6mm Flat Head Screw (8)
M3 x 6mm フラットヘッドスクリュー (8)

M2.6 x 8mm Button Head Screw (4)
M2.6 x 8mm ボタンヘッドスクリュー (4)

M5 x 7 x 0.2mm Shim (2)
M5 x 7 x 0.2mm シム (2)

M5 x 7 x 0.5mm Brass Spacer (2)
M5 x 7 x 0.5mm ブラススペーサー (2)

Twist Bar 20mm (2)
ツイストバー-20mm (2)

M5 x 25.8mm Center Shaft (1)
M5 x 25.8mm センターシャフト (1)

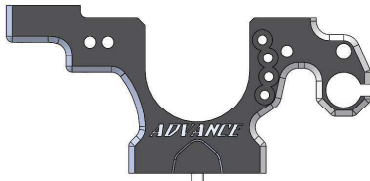

Bulkhead A (2)
バルクヘッド A (2)

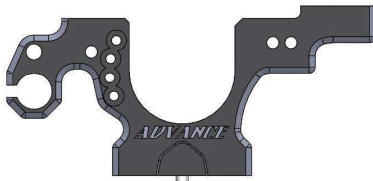

Bulkhead B (2)
バルクヘッド B (2)

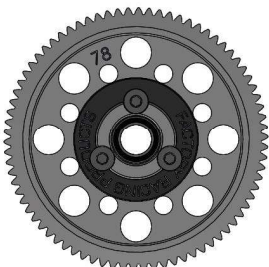

48 Pitch Spur Gear 78T & Gear Adaptor (1)
48ピッチスパーギア 78T & アルミギアアダプター (1)

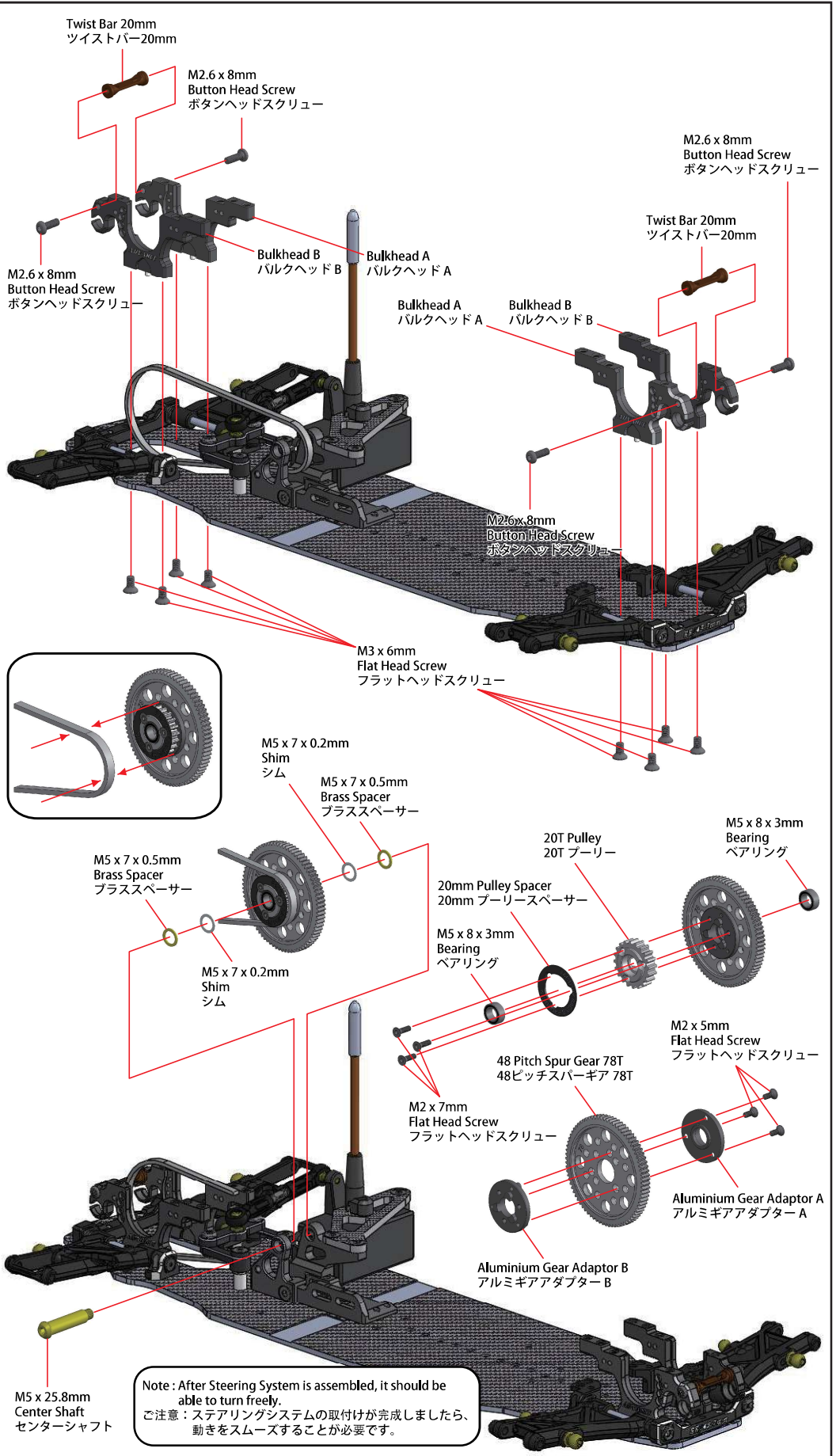

5. Drive System Assembly / ドライブシステムの取付け

BAG 4

M1.6 x 3.5mm
Socket Screw (2)
キャップヘッドスクリュー (2)



Bearing Holder - C (1) / D (1)
ベアリングホルダー - C (1) / D (1)

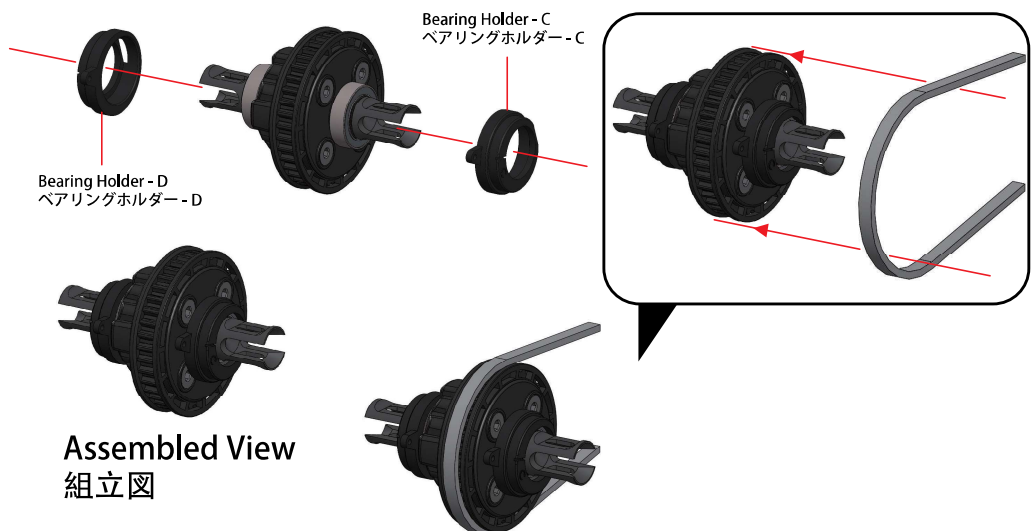

M1.6 x 3.5mm
Cap Head Screw
キャップヘッドスクリュー

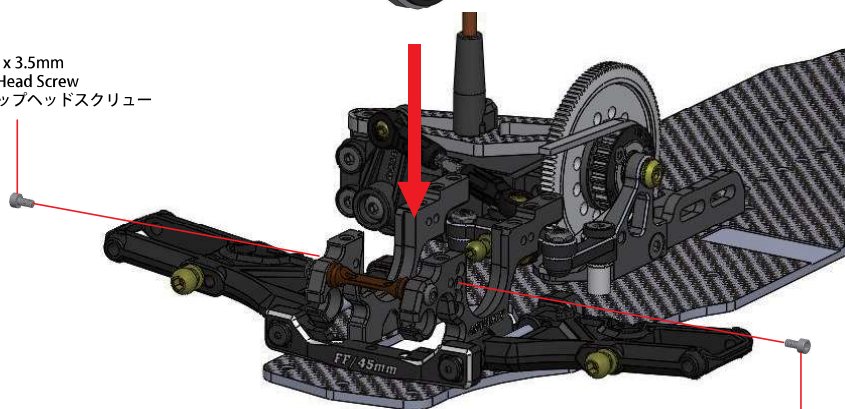

M1.6 x 3.5mm
Cap Head Screw
キャップヘッドスクリュー

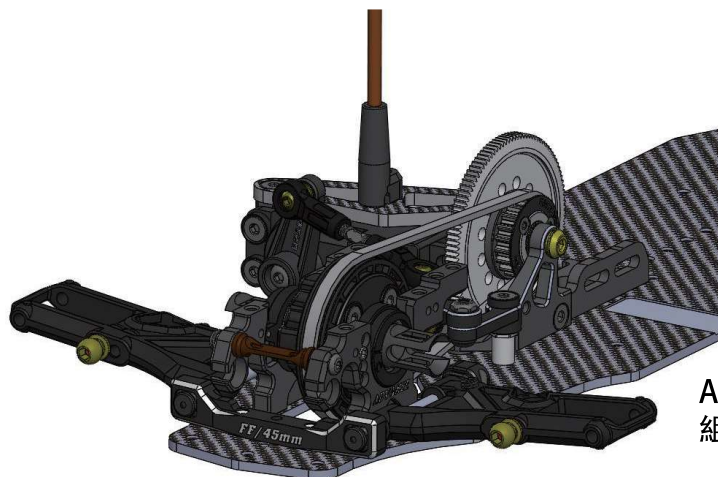

Assembled View
組立図

Default Belt Tension Setting
既定ベルトテンション設定

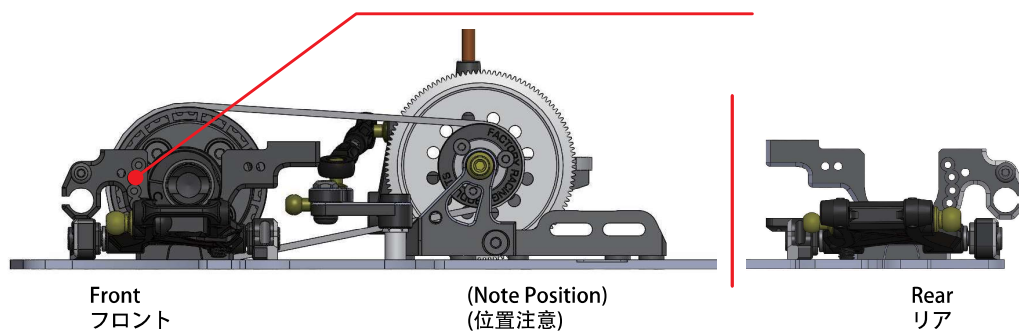

Front
フロント

(Note Position)
(位置注意)

Rear
リア



Watching the Front And Rear Shock Tower Assembly click here

6. Front And Rear Shock Tower Assembly / フロント & リアショックタワーの取付け

BAG 4



M3 x 6mm Button Head Screw (4)
M3 x 6mm ボタンヘッドスクリュー (4)



M3 x 8mm Flat Head Screw (12)
M3 x 8mm フラットヘッドスクリュー (12)



4.8mm Ball Stud L=4 (4)
4.8mm ボールスタッド L=4 (4)



5.8mm Ball Stud H=4mm (4)
5.8mm ボールスタッド 長4mm (4)



M3 x 6 x 1mm Spacer (2)
M3 x 6 x 1mm スペーサー (2)



M3 x 6 x 1.5mm Spacer (4)
M3 x 6 x 1.5mm スペーサー (4)



M3 x 6 x 3mm Spacer (4)
M3 x 6 x 3mm スペーサー (4)



Upper Linkage Mount (4)
アッパーリンケージマウント (4)

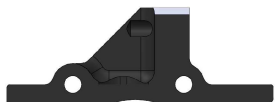

Bulkhead Cover A (2)
バルクヘッドカバー A (2)

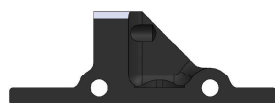

Bulkhead Cover B (2)
バルクヘッドカバー B (2)



Front Shock Tower (1)
フロントショックタワー (1)



Rear Shock Tower (1)
リアショックタワー (1)

Front / フロント

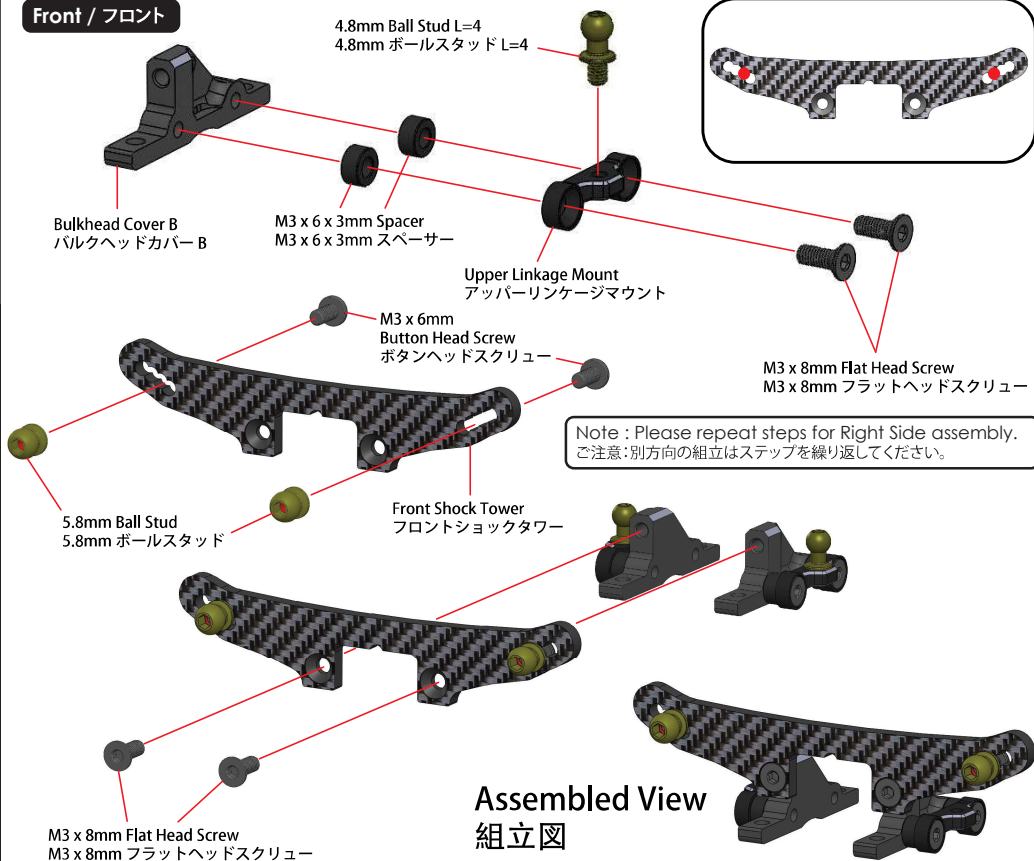

Rear / リア

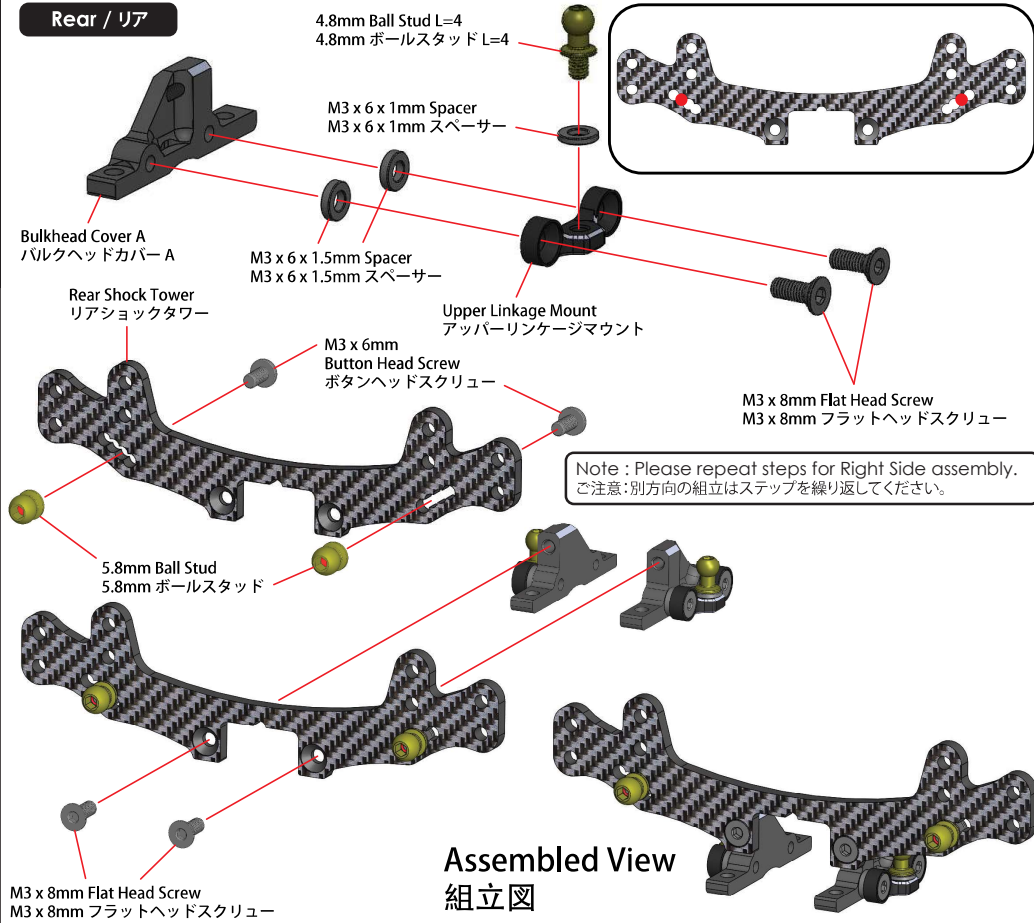

6. Front And Rear Shock Tower Assembly / フロント & リアショックタワーの取付け

BAG 4



M3 x 6mm Button Head Screw (16)
M3 x 6mm ボタンヘッドスクリュー (16)



Upper Deck (1)
アッパーデッキ (1)

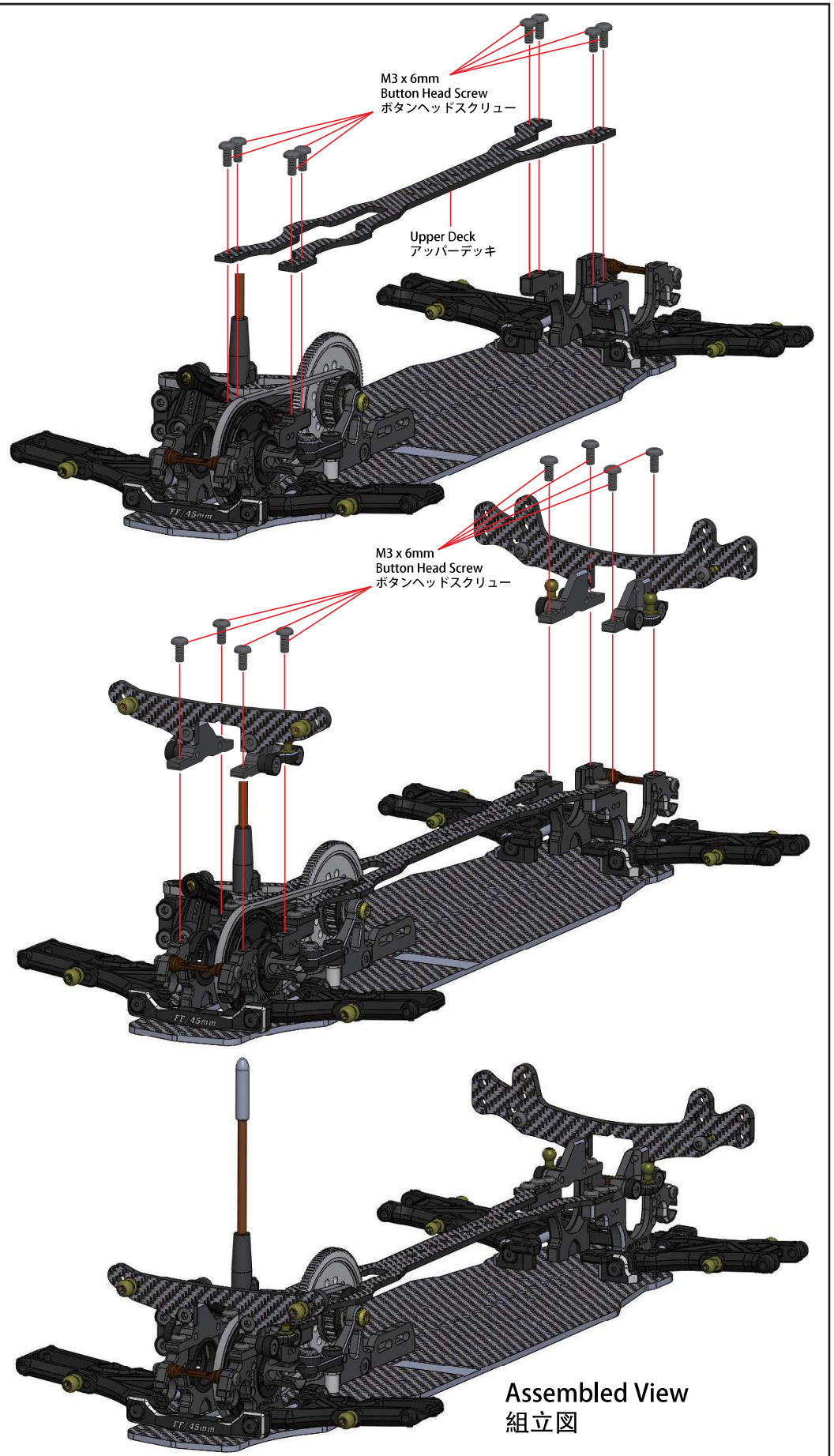



Watching the Front And Rear Stabilizer Assembly click here

7. Front And Rear Stabilizer Assembly / フロント & リアスタビライザーの取付け

BAG 5

M3 x 3mm Set Screw (4)
M3 x 3mm セットスクリュー (4)

M1.6 x 5mm Cap Head Screw (4)
M1.6 x 5mm キャップヘッドスクリュー (4)

M4 x 7 x 2.5mm Bearing (2)
M4 x 7 x 2.5mm ベアリング (2)

4.8mm Ball Stud L=3.2mm (2)
4.8mm ボールスタッド L=3.2mm (2)

4.75mm Stabilizer Ball (2)
4.75mm スタビライザーボール (2)

Stabilizer Locker (2)
スタビライザーロッカー (2)

4.8mm x 7mm Ball Cap (2)
4.8mm x 7mm ボールキャップ (2)

Anti-Roll Bar Holder (2)
スタビライザーホルダー (2)

1.3mm Stabilizer (1)
1.3mm スタビライザー (1)

Front / フロント

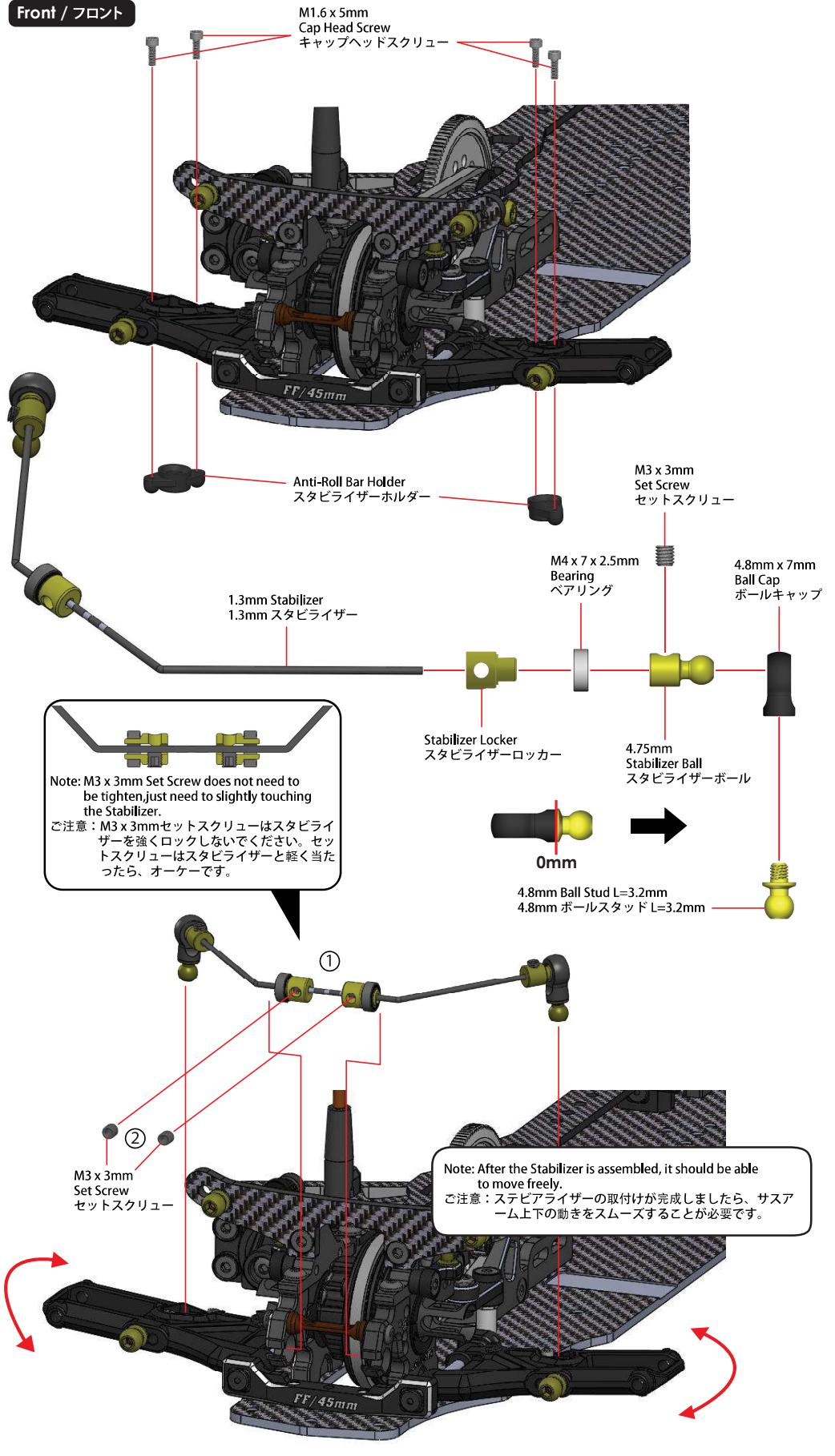

Note: M3 x 3mm Set Screw does not need to be tightened, just need to slightly touching the Stabilizer.
 ご注意：M3 x 3mmセットスクリューはスタビライザーを強くロックしないでください。セットスクリューはスタビライザーと軽く当たったら、オーケーです。

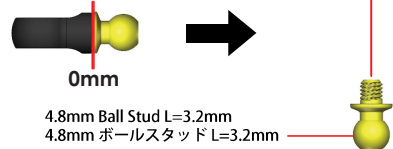

Note: After the Stabilizer is assembled, it should be able to move freely.
 ご注意：ステビライザーの取付けが完了しましたら、サスペンション上下の動きをスムーズにすることが必要です。

7. Front And Rear Stabilizer Assembly / フロント & リアスタビライザーの取付け

BAG 5

M3 x 4mm Set Screw (4)
M3 x 4mm セットスクリュー (4)

M4 x 7 x 2.5mm Bearing (2)
M4 x 7 x 2.5mm ベアリング (2)

4.8mm Ball Stud L=3.2mm (2)
4.8mm ボールスタッド L=3.2mm (2)

Stabilizer Locker (2)
スタビライザーロッカー (2)

4.8mm x 7mm Ball Cap (2)
4.8mm x 7mm ボールキャップ (2)

Stabilizer Ball Cap (2)
スタビライザーボールキャップ (2)

1.2mm Stabilizer (1)
1.2mm スタビライザー (1)

Rear / リア

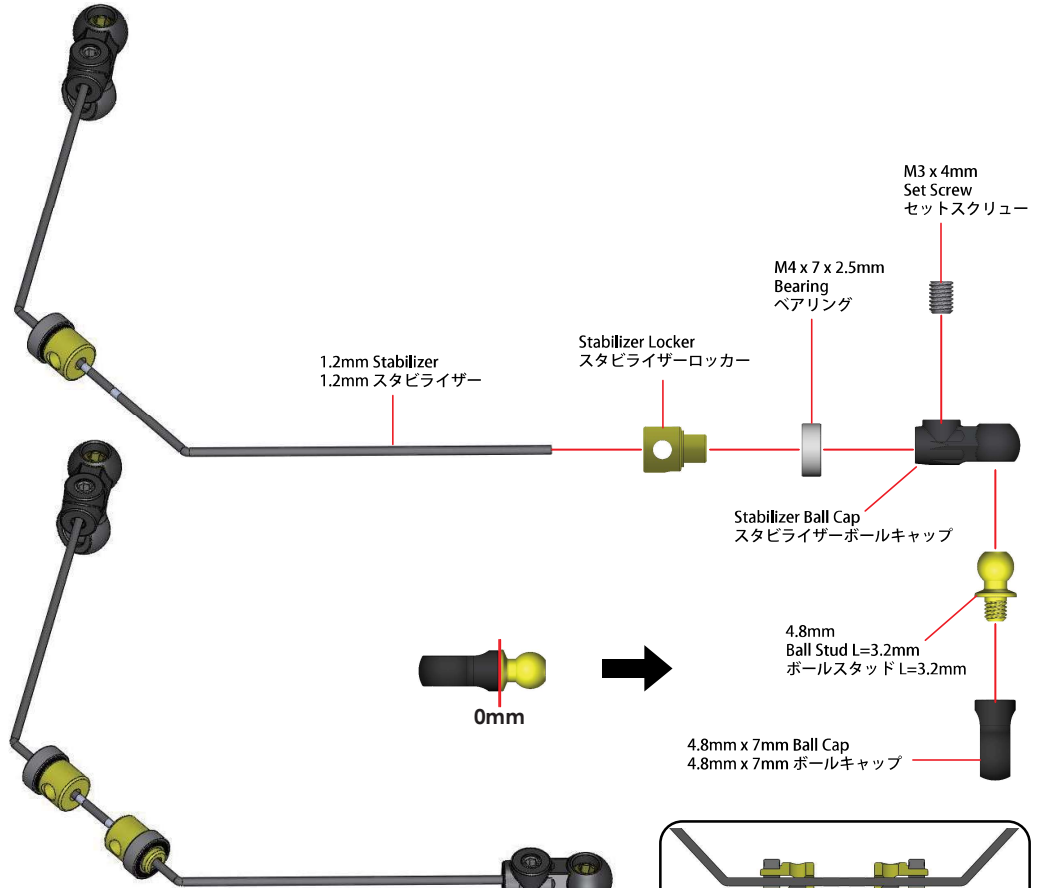

Assembled View
組立図

Note: M3 x 4mm Set Screw does not need to be tightened, just need to slightly touching the stabilizer.

ご注意: M3 x 4mm セットスクリューはスタビライザーを強くロックしないでください。セットスクリューはスタビライザーと軽く当たった程度です。

M3 x 4mm Set Screw
セットスクリュー

Note: After the stabilizer is assembled, it should be able to move freely.
ご注意: ステビアライザーの取付けが完了しましたら、ササアーム上下の動きをスムーズすることが必要です。

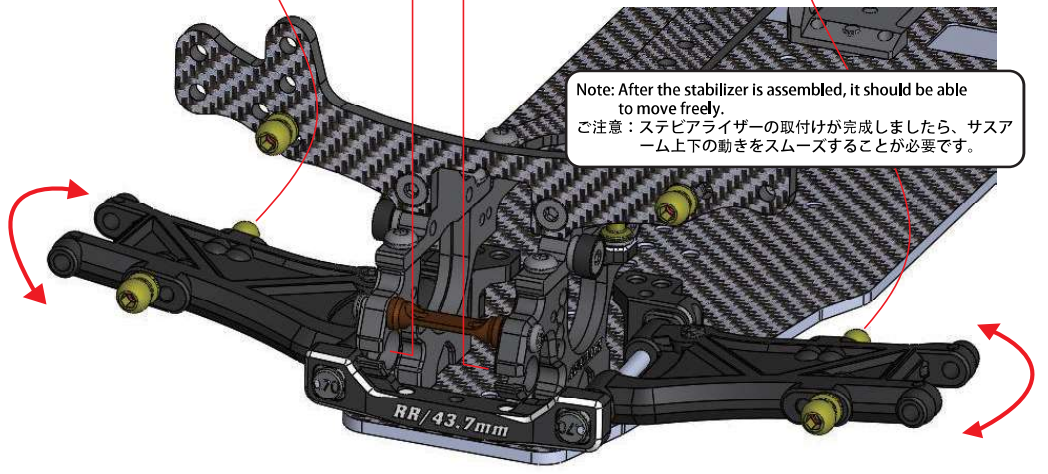



Watching the Front And Rear Knuckle Assembly click here

8. Front And Rear Knuckle Assembly / フロント & リアナックルの取付け

BAG 6

- M5.7 x 4.2mm Flanged Tube (2)
M5.7 x 4.2mm フランジチューブ (2)
- M5.7 x 5.5mm Flanged Tube (2)
M5.7 x 5.5mm フランジチューブ (2)
- M3 x 6mm Set Screw (2)
M3 x 6mm セットスクリュー (2)
- M3 x 6 x 0.5mm Spacer (2)
M3 x 6 x 0.5mm スペース (2)
- M3 x 10mm Button Head Screw (2)
M3 x 10mm ボタンヘッドスクリュー (2)
- 4mm Universal Shaft Cushion (2)
4mm ユニバーサルシャフトクッション (2)
- M5 x 7 x 1.5mm Brass Spacer (2)
M5 x 7 x 1.5mm ブラススペース (2)
- M5 x 10 x 3mm Bearing (2)
M5 x 10 x 3mm ベアリング (2)
- M5 x 10 x 4mm Bearing (2)
M5 x 10 x 4mm ベアリング (2)
- M3 x 22.9mm Pin (2)
M3 x 22.9mm ピン (2)
- 4.8mm Ball Stud L=6 (2)
4.8mm ボールスタッド L=6 (2)
- 4.8mm Ball Stud L=9 (2)
4.8mm ボールスタッド L=9 (2)
- 28mm Turnbuckle (2)
28mm ターンバックル (2)
- 42mm Turnbuckle (2)
42mm ターンバックル (2)
- 4.8mm x 16mm Ball Cap (4)
4.8mm x 16mm ボールキャップ (4)
- 4.8mm x 16mm Ball End (4)
4.8mm x 16mm ボールエンド (4)
- Knuckle Arm (2)
ナックルアーム (2)
- C Hub - L(1) / R(1)
C-Hub 左側 (1)/右側 (1)
- SSK Driveshaft (2)
ダイナミックシャフト (2)

Front Knuckle / フロント・ナックル

Left / 左側

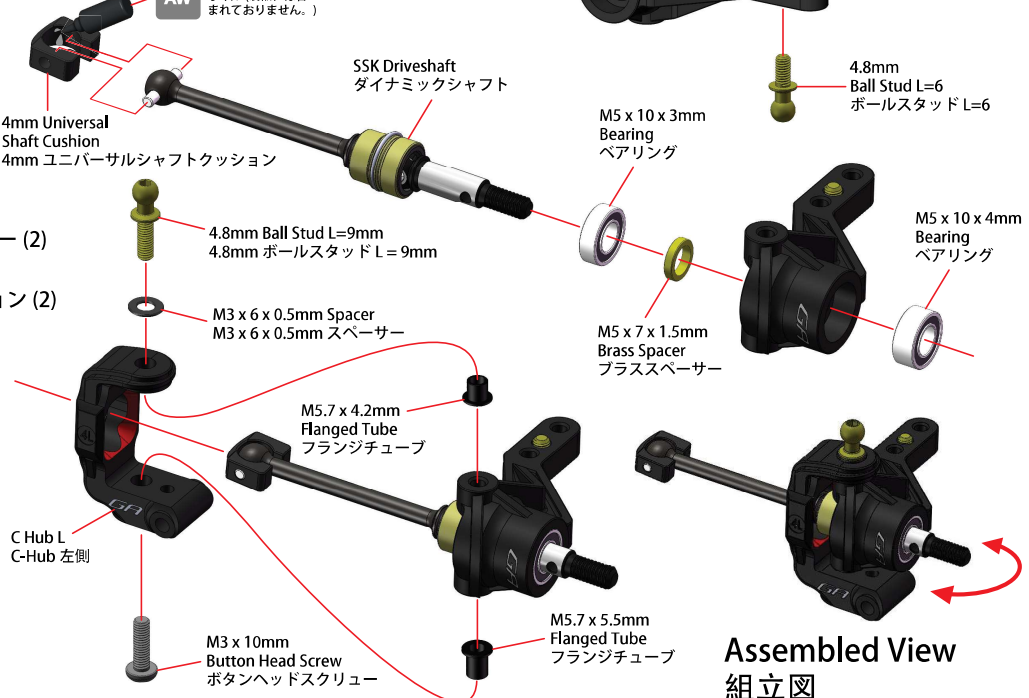

Note : Please repeat steps for Right Side assembly.
ご注意: 別方向の組立はステップを繰り返してください。

Note: After the knuckles are assembled, they should be able to move freely.
ご注意: 取付けましたら、動きをスムーズにする必要があります。

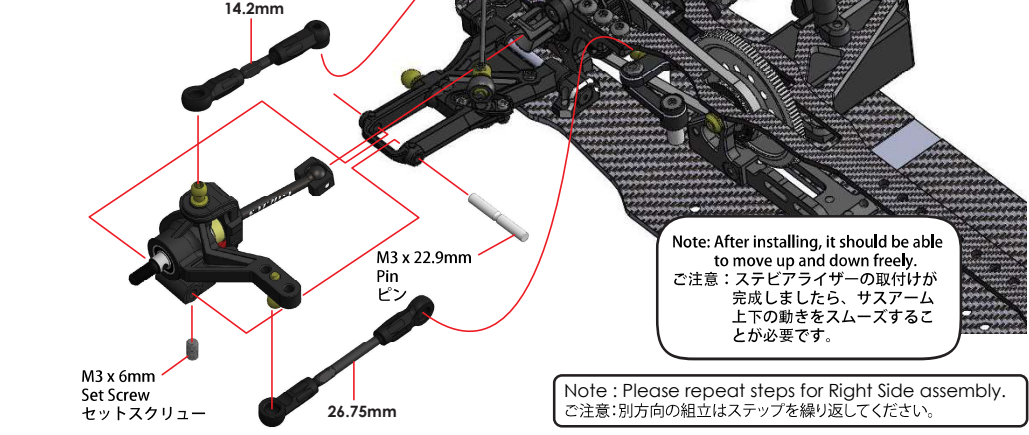
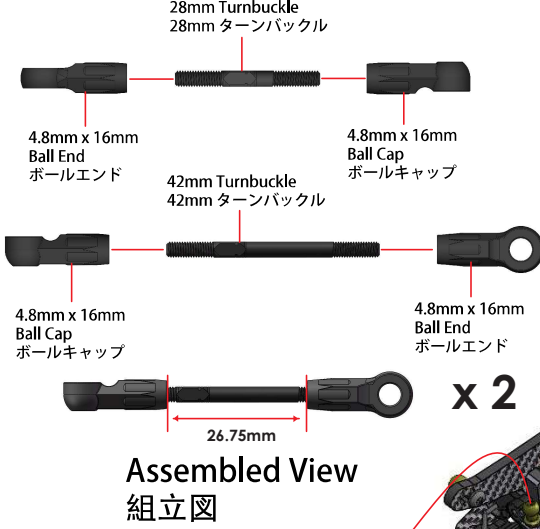

8. Front And Rear Knuckle Assembly / フロント & リアナックルの取付け

BAG 6

M3 x 3mm Set Screw (2)
M3 x 3mm セットスクリュー (2)

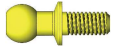

4.8mm Ball Stud L=6 (2)
4.8mm ボールスタッド L=6 (2)



M3 x 6 x 2mm Spacer (2)
M3 x 6 x 2mm スペーサー (2)



M5 x 7 x 1.5mm Brass Spacer (2)
M5 x 7 x 1.5mm ブラッススペーサー (2)



M5 x 10 x 4mm Bearing (4)
M5 x 10 x 4mm ベアリング (4)



M3 x 26.4mm Pin (2)
M3 x 26.4mm ピン (2)



28mm Turnbuckle (2)
28mm ターンバックル (2)



4.8mm x 16mm Ball Cap (2)
4.8mm x 16mm ボールキャップ (2)



4.8mm x 16mm Ball End (2)
4.8mm x 16mm ボールエンド (2)



Outer Shaft (2)
アウターシャフト (2)

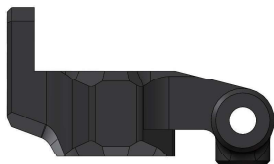

Aluminum Rear Hub Carrier (2)
アルミリアハブキャリア (2)

Rear Knuckle / リアナックル

Left / 左側

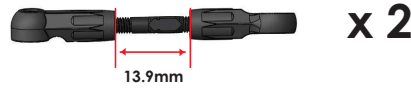

Assembled View
組立図

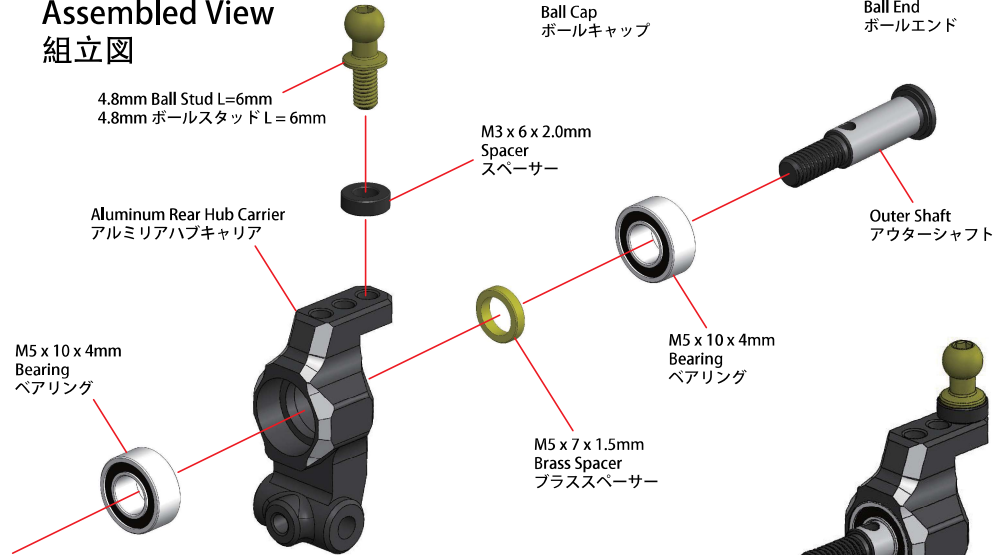

Note : Please repeat steps for Right Side assembly.
ご注意 : 右側の組立はステップを繰り返してください。

Assembled View
組立図

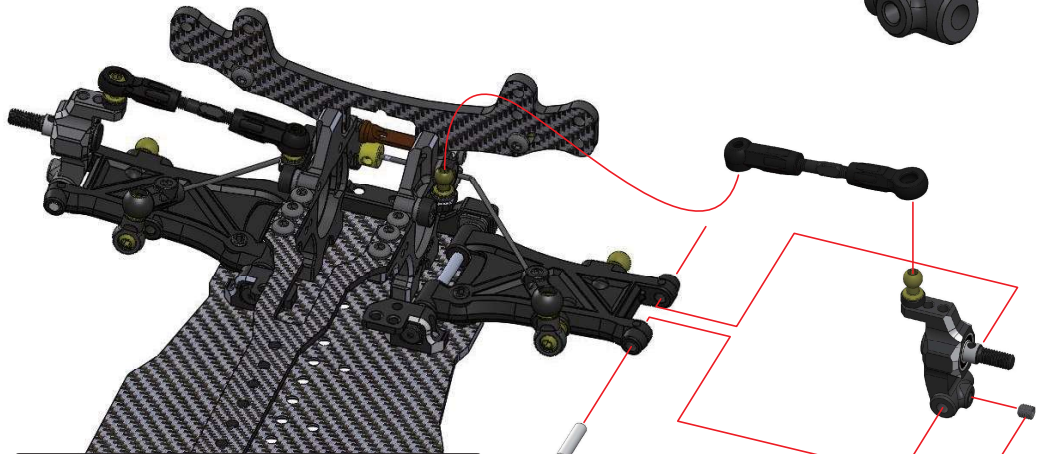

Note : Please repeat steps for Right Side assembly.
ご注意 : 右側の組立はステップを繰り返してください。



Assembled View
組立図



Watching the Oil Damper Assembly click here

9. Oil Damper Assembly / オイルダンパーの取付け

BAG 7

- 2.5 x 6 x 0.4mm E-Ring (8)
2.5 x 6 x 0.4mm Eリング (8)
- M2.9 x 1.9mm O-Ring (4)
M2.9 x 1.9mm Oリング (4)
- O-Ring Cover (4)
Oリングカバー (4)
- Shock Piston (4 Holes) (4)
ショックピストン(4 ホール) (4)
- M12.5 x 1.5mm O-Ring (4)
M12.5 x 1.5mm Oリング (4)
- Bottom Cap (4)
ボトムキャップ (4)
- Upper Cover (4)
アッパーカバー (4)
- Adjustable Ring (4)
可調整リング (4)

#350 Oil #350 Silicone Oil #350 シリコンオイル

Big Bore Damper Foam (4)
ビッグボアダンパーフォーム (4)

Shock Silicon Cap (4)
ショックシリコンキャップ (4)

M3 x 23mm Shock Shaft (4)
M3 x 23mm ショックシャフト (4)

5.8mm x 10.2mm Ball Cap (4)
5.8mm x 10.2mm ボールキャップ (4)

Shock Top Plastic Cap (4)
ショックトップキャップ (4)

Oil Shock Body (4)
オイルショックボディ (4)



Please pre-thread the ball end hole by using a M3 Screw.
シリコンオイルを入れる前に、先にM3タイピングツールを使って、一度ボールキャップホールにタップしてください。

1. Fully extend the shock shaft until piston is at the bottom of shock body, while holding the shock upright fill shock oil to the level shown on the diagram to the left.
ショックシャフトを引いて、ピストンがショックボディの奥までにして下さい。垂直にショックシャフトを引いて、ショックオイルを左図に示すように注入してください。
2. Slowly compress and extend shock shaft to remove any air bubbles under the piston.
気泡がトップへ浮かれるように、ピストンを上下に移動して下さい。気泡がなくなるまで、ピストンの移動を続けて下さい。
3. Fully extend shock shaft, top up shock oil if necessary and allow to rest for 5 minutes or until all air bubbles have been removed.
再度ショックシャフトを引いて、ピストンがショックボディの奥までにして下さい。必要であれば、ショックオイルを補充して下さい。気泡が出るように、5分ぐらいショックを置いて下さい。
4. Install Silicon Cap at an angle as shown in diagram below and bleed out any excess oil.
ショックシリコンキャップを斜めに、ショックボディに取り付けて下さい。少量のオイルが漏れて来るのが正常の状況です。
5. Fully tighten the cap and clean off any excess oil.
キャップをしっかり取り付けると確かめて、漏れたオイルを洗って下さい。

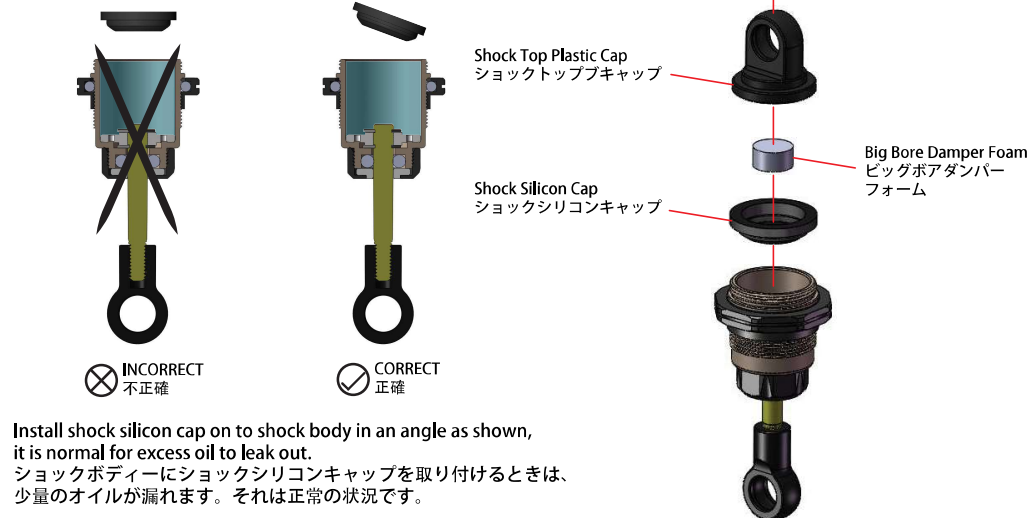

9. Oil Damper Assembly / オイルダンパーの取付け

BAG 7



Aluminium Spring Base Cover 13mm (4)
アルミスプリングベースカバー-13mm (4)



M1.4 x 14 x 20.5mm 5.0T
Spring (2)
スプリング (2)



M1.4 x 14 x 20.5mm 5.25T
Spring (2)
スプリング (2)

Front / フロント

M1.4 x 14 x 20.5mm 5.0T
Spring
スプリング ①



②

Aluminium Spring Base Cover 13mm
アルミスプリングベースカバー-13mm



Assembled View
組立図

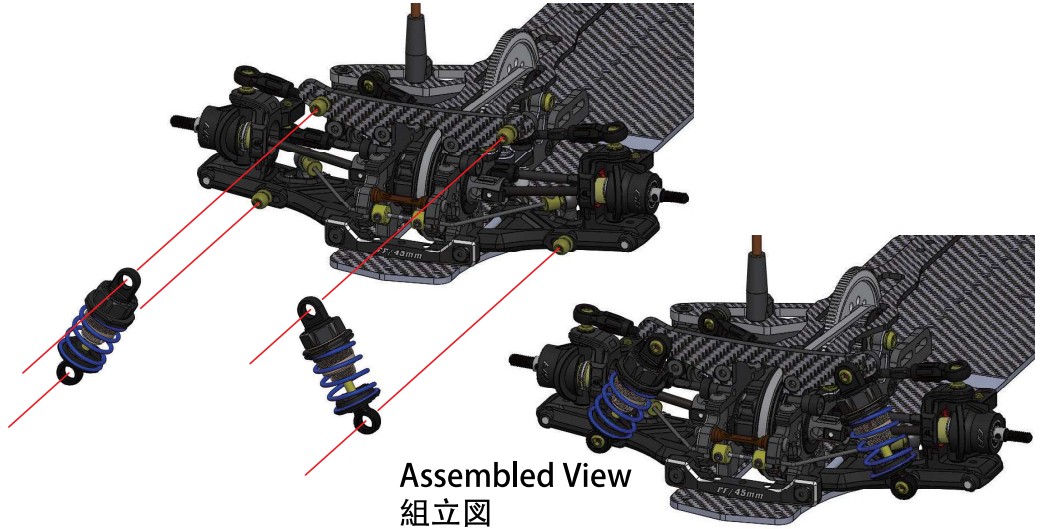

Assembled View
組立図

Rear / リア

M1.4 x 14 x 20.5mm 5.25T
Spring
スプリング ①

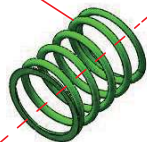

②

Aluminium Spring Base Cover 13mm
アルミスプリングベースカバー-13mm



Assembled View
組立図

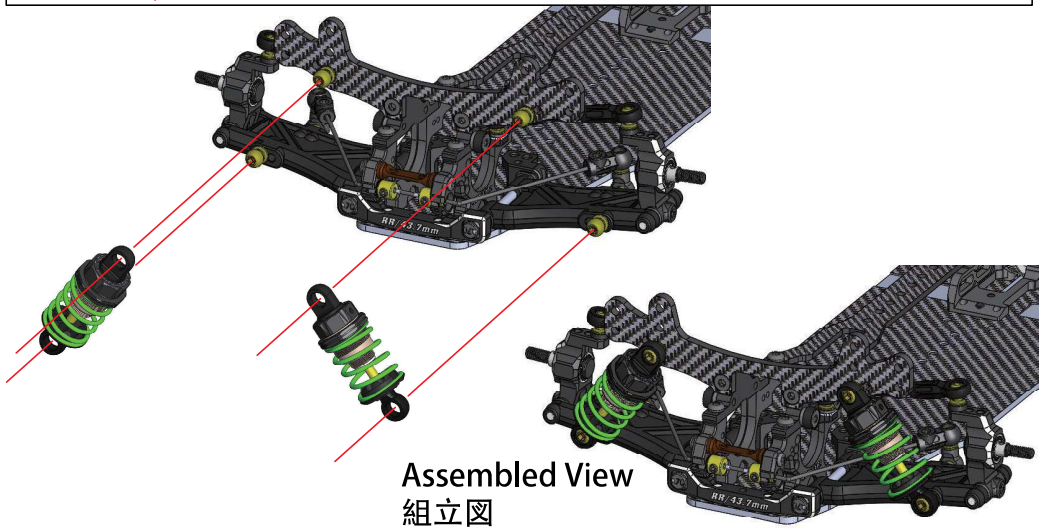

Assembled View
組立図



Watching the RC Unit Installation click here

10. RC Unit Installation / RCユニットの取り付け

BAG 8



M3 x 6mm Button Head Screw (2)
M3 x 6mm ボタンヘッドスクリュー (2)

Double Sided Sticky Tape (1)
両面テープ (1)

Motor (Not Included)
モーター (製品には含まれておりません。)

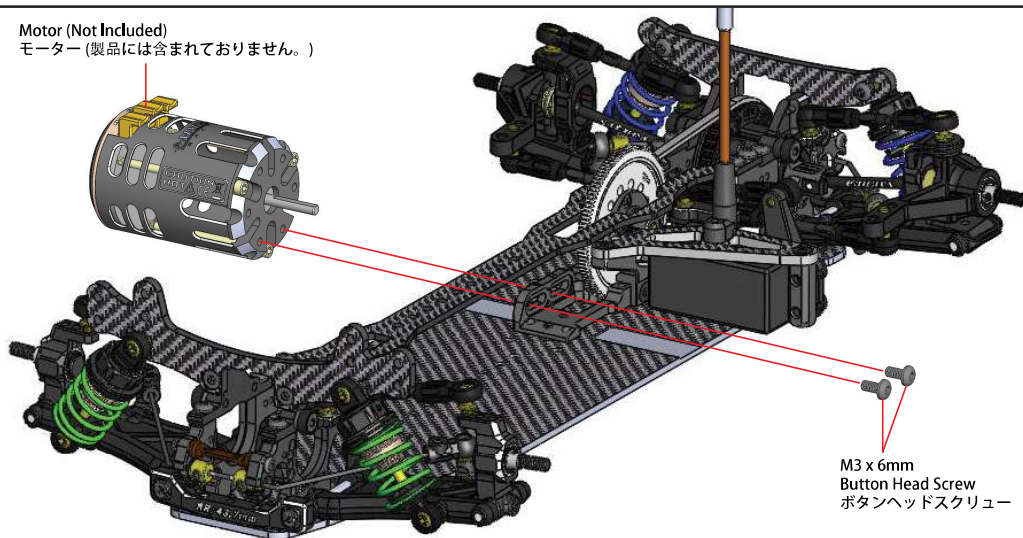

M3 x 6mm
Button Head Screw
ボタンヘッドスクリュー

Receiver (Not Included)
レシーバー (製品には含まれておりません。)

ESC (Not Included)
ESC (製品には含まれておりません。)

Double Sided Sticky Tape
両面テープ

Double Sided Sticky Tape
両面テープ

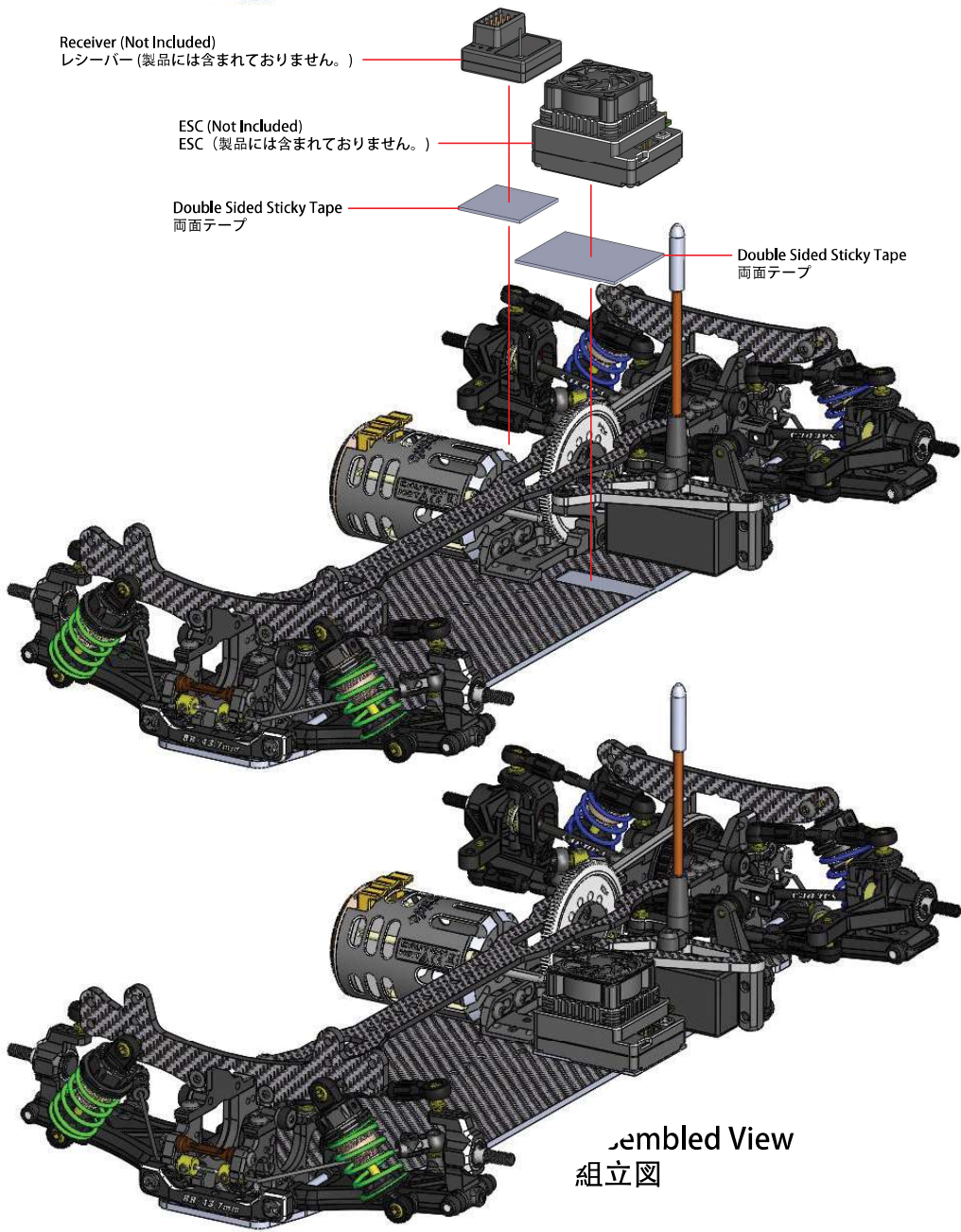

Assembled View
組立図

10. RC Unit Installation / RCユニットの取り付け

BAG 8



M3 Nuts (2)
M3 ナット (2)



M3 x 12mm Flat Head Screw (4)
M3 x 12mm フラットヘッドスクリュー (4)



M5.5 x 5mm Hex Post (2)
M5.5 x 5mm 六角ポスト (2)



M3 x 6 x 6mm Spacer (2)
M3 x 6 x 6mm スペーサー (2)



Battery Stopper (2)
バッテリーストッパー (2)



Graphite Battery Mount (1)
グラファイトバッテリーマウント (1)

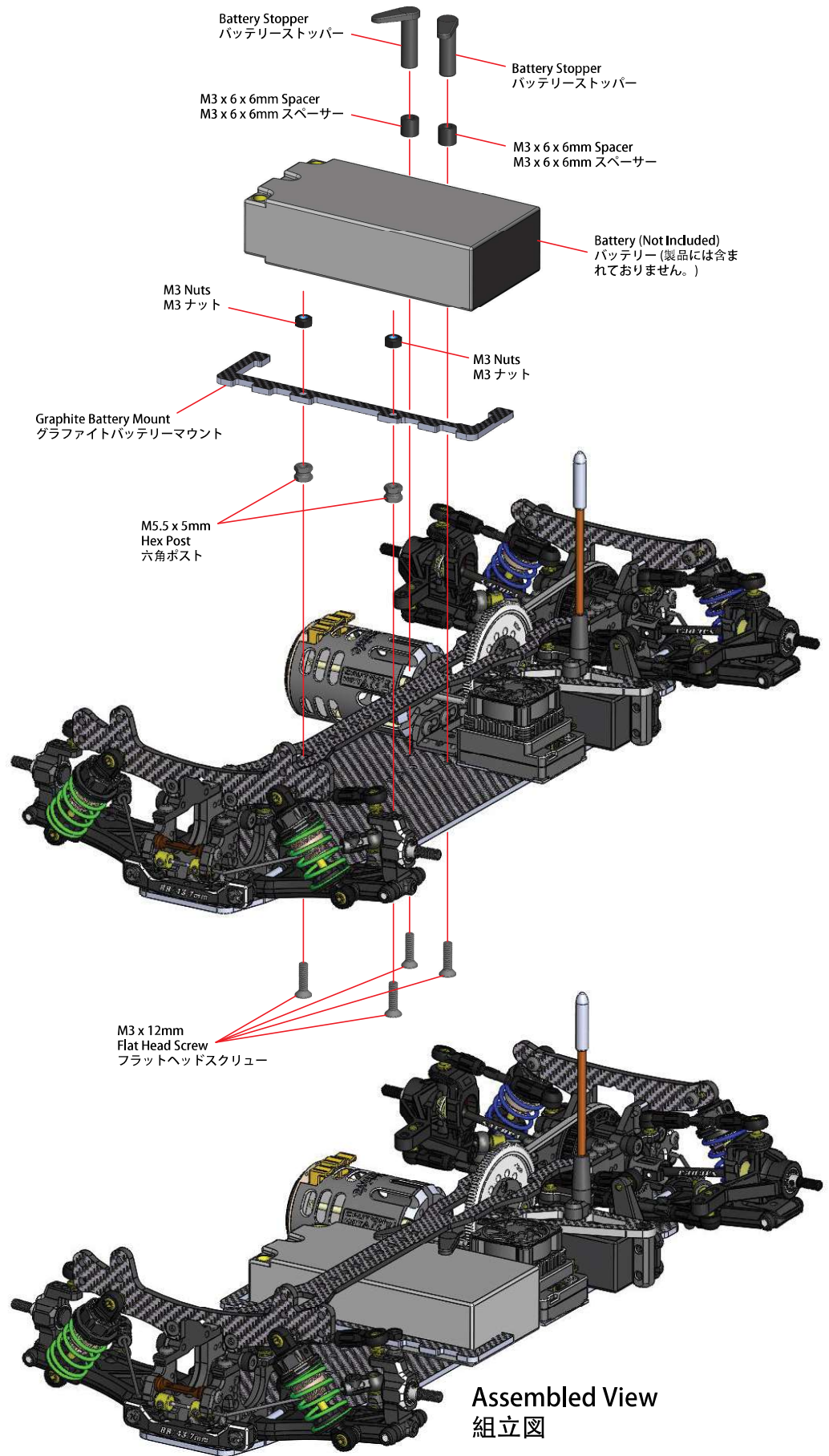



Watching the Front And Rear Body Post Assembly click here

11. Front And Rear Body Post Assembly / フロント & リアボディーポストの取付け

BAG 8



M3 x 8mm Flat Head Screw (2)
M3 x 8mm フラットヘッドスクリュー (2)



M3 x 10mm Flat Head Screw (4)
M3 x 10mm フラットヘッドスクリュー (4)



M5.5 x 14.5mm Hex Post (2)
M5.5 x 14.5mm 六角ポスト (2)



Body Clip (6)
ボディークリップ (6)



Body Post Cushion (2)
ボディーポストクッション (2)

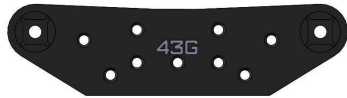

Front Brass Bumper 43G (1)
フロントブラシバンパー 43g (1)



Aluminium Upper Bumper (1)
アルミアッパーバンパー (1)



Front Body Post (2)
フロントボディーポスト (2)



Foam Bumper (1)
フォームバンパー (1)

Front / フロント

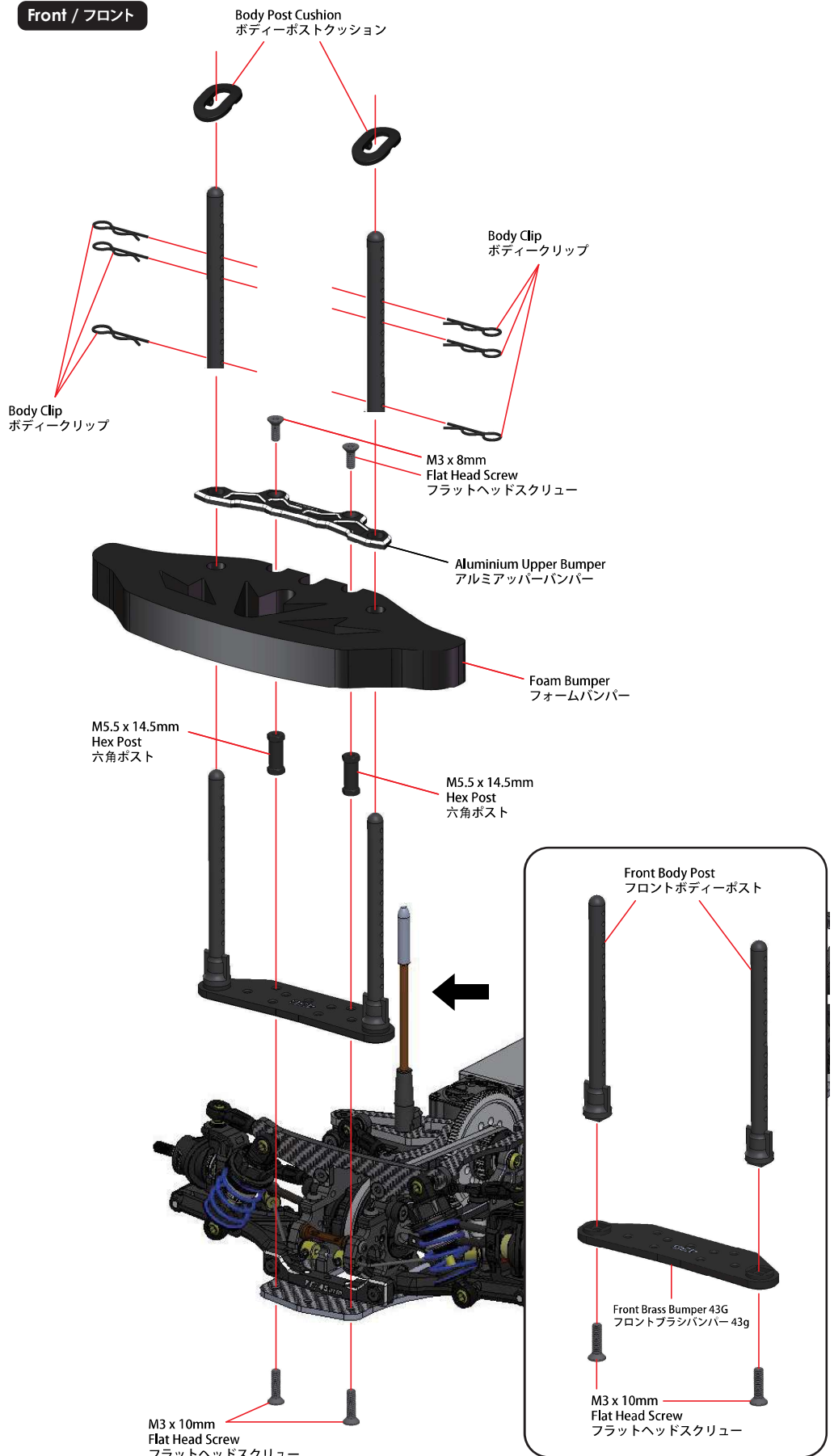

11. Front And Rear Body Post Assembly / フロント & リアボディーポストの取付け

BAG 8

M1.6 x 5mm Socket Screw (4)
M1.6 x 5mm キャップヘッドスクリュー (4)

M2 x 9.8mm Pin (4)
M2 x 9.8mm ピン (4)

M3 x 10mm Button Head Screw (2)
M3 x 10mm ボタンヘッドスクリュー (2)

Flanged Nut - 4mm (4)
フランジナット - 4mm (4)

Body Clip (4)
ボディークリップ (4)

Body Post Cushion (2)
ボディーポストクッション (2)

4mm Wheel Adaptor (4)
4mm ホイールアダプター (4)

Rear Body Post (2)
リアボディーポスト (2)

Rear / リア

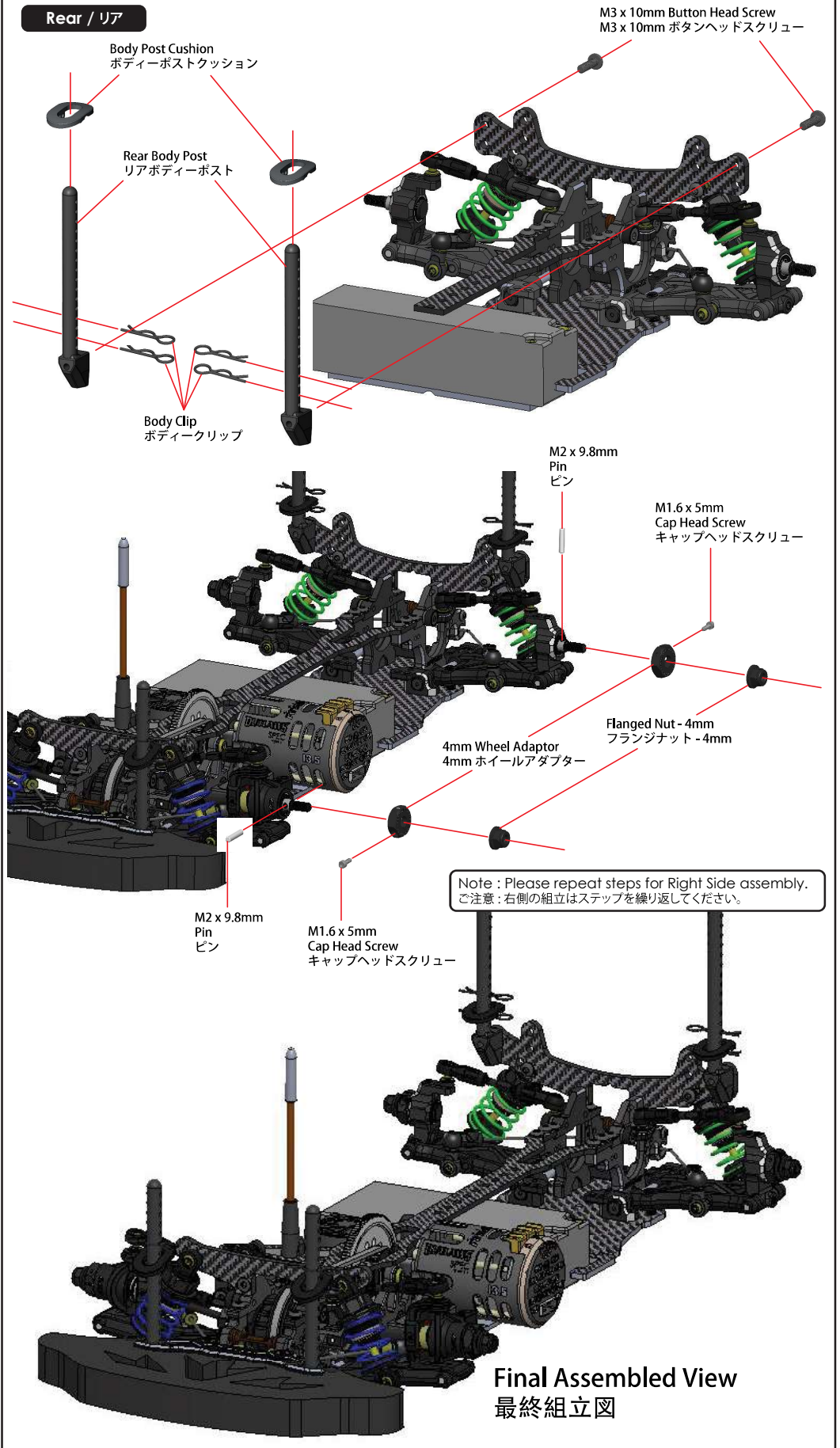

Note : Please repeat steps for Right Side assembly.
ご注意: 右側の組立はステップを繰り返してください。

Final Assembled View
最終組立図

12. Parts Include / 製品に含めるパーツ

BAG 1

#5000 Oil
#5000 オイル

10T Metal Bevel Gear (4)
10T アルミベベルギア (4)

18T Metal Bevel Gear (2)
18T アルミベベルギア (2)

M10 x 15 x 4mm Bearing (2)
M10 x 15 x 4mm ベアリング (2)

Differential Outer Joint (2)
デファウタージョイント (2)

M3 x 8mm Flat Head Screw (4)
M3 x 8mm フラットヘッドスクリュー (4)

P5 O-Ring (2)
P5 Oリング (2)

M3.5 x 9.5 x 0.2mm Spacer (4)
M3.5 x 9.5 x 0.2mm スペースサー (4)

M5.1 x 15.4 x 0.3mm Spacer (2)
M5.1 x 15.4 x 0.3mm スペースサー (2)

Gear Differential Housing (1)
ギアデフハウジング (1)

M2 x 9.8mm Pin (2)
M2 x 9.8mm ピン (2)

3.5mm Cross Pin (1)
3.5mm クロスピン (1)

Gear Differential Gasket (1)
ギアデフガスケット (1)

38T Gear Differential Cover (1)
38T ギアデフカバー (1)

BAG 2

Front Suspension Arm (2)
フロントサスアーム (2)

Rear Suspension Arm (2)
リアサスアーム (2)

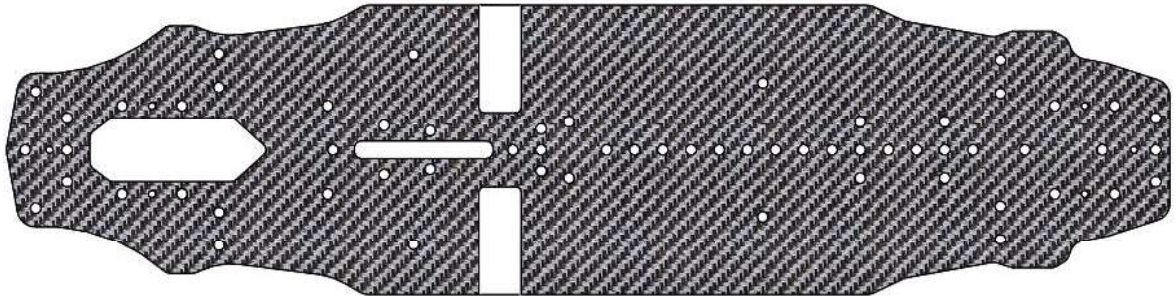

Standard Hard Main Chassis (1)
メインシャシー (1)

Suspension Mount Nut Offset 0mm (6)
サスマウントナットオフセット 0mm (6)

Suspension Mount Nut Offset 0.35mm (2)
サスマウントナットオフセット 0.35mm (2)

Suspension Mount Nut Offset 0.70mm (2)
サスマウントナットオフセット 0.70mm (2)

Suspension Mount Nut Offset 1.05mm (2)
サスマウントナットオフセット 1.05mm (2)

Lower 0.5mm Suspension Mount Nut Offset 0mm (2)
サスマウントナットオフセット 0mm - ロア0.5mm (2)

Lower 0.5mm Suspension Mount Nut Offset 0.35mm - A (1) / B (1)
サスマウントナットオフセット 0.35mm A (1) / B (1) - ロア0.5mm

Lower 0.5mm Suspension Mount Nut Offset 0.70mm - A (1) / B (1)
サスマウントナットオフセット 0.70mm A (1) / B (1) - ロア0.5mm

Lower 0.5mm Suspension Mount Nut Offset 1.05mm - A (1) / B (1)
サスマウントナットオフセット 1.05mm A (1) / B (1) - ロア0.5mm

12. Parts Include / 製品に含めるパーツ

BAG 2



M3 x 6 x 1mm Spacer (6)
M3 x 6 x 1mm スペーサー (6)



M3 x 6mm Flat Head Screw (10)
M3 x 6mm フラットヘッドスクリュー (10)

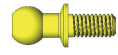

4.8mm Ball Stud L=6mm (2)
4.8mm ボールスタッド L=6mm (2)



5.8mm Ball Stud H=4mm (4)
5.8mm ボールスタッド 長4mm (4)



M3 x 8mm Set Screw (4)
M3 x 8mm セットスクリュー (4)



Rear ARS Mount - L (1)
ARSリアマウント - L (1)



45mm Suspension Mount FF +0 (1)
45mm サスマウント FF 0 (1)



M4 x 10mm Set Screw (4)
M4 x 10mm セットスクリュー (4)

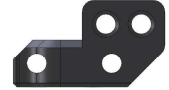

Rear ARS Mount - R (1)
ARSリアマウント - R (1)



43.7mm Rear Suspension Mount RR (1)
43.7mm リアサスマウント RR (1)



Suspension Mount FR-RF (2)
サスマウントFR-RF (2)



M3 x 46mm Pin (4)
M3 x 46mm ピン (4)

BAG 3



Belt - 225 (1)
ベルト - 225 (1)



M3 x 6mm Button Head Screw (1)
M3 x 6mm ボタンヘッドスクリュー (1)



M3 x 5 x 0.2mm Shim (2)
M3 x 5 x 0.2mm シム (2)

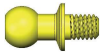

4.8mm Ball Stud L=4 (4)
4.8mm ボールスタッド L=4 (4)



M3 x 8mm Button Head Screw (2)
M3 x 8mm ボタンヘッドスクリュー (2)



M4 x 5.6 x 1.1mm Spacer (2)
M4 x 5.6 x 1.1mm スペーサー (2)



M6 x 5 x 2.8mm Nut (2)
M6 x 5 x 2.8mm ナット (2)



M3 x 6mm Flat Head Screw (19)
M3 x 6mm フラットヘッドスクリュー (19)



M3 x 6 x 2.5mm Bearing (2)
M3 x 6 x 2.5mm ベアリング (2)



3mm Countersink Washer (3)
3mm フラットヘッドワッシャー (3)



M3 x 8mm Flat Head Screw (1)
M3 x 8mm フラットヘッドスクリュー (1)



M4 x 7 x 2.5mm Bearing (4)
M4 x 7 x 2.5mm ベアリング (4)



4mm Countersink Washer (2)
4mm ステアリングワッシャー (2)



21mm Turnbuckle (1)
21mm ターンバックル (1)

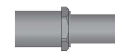

M6.1 X 7.5mm Post (2)
M6.1 X 7.5mm ポスト (2)



Steering Arm - L (1)
ステアリングアーム - L (1)



Steering Arm - R (1)
ステアリングアーム - R (1)



Steering Link (1)
ステアリングリンク (1)



Motor Mount A (1)
リアモーターマウント A (1)



Servo Saver 23T (1)
サーボセイバー 23T (1)

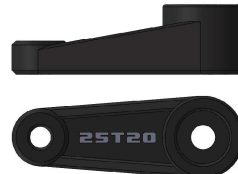

Servo Saver 25T (1)
サーボセイバー 25T (1)



Servo Plate (1)
サーボプレート (1)

12. Parts Include / 製品に含めるパーツ

BAG 3



Motor Mount B (1)
リアモーターマウント B (1)

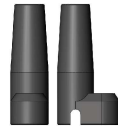

Antenna Post (1)
アンテナポスト (1)



Antenna and Antenna Rod Head (1)
アンテナ & アンテナロッドヘッド (1)



8mm Servo Post (1)
8mm サーボポスト (1)



4.8mm x 16mm Ball End (2)
4.8mm x 16mm ボールエンド (2)

BAG 4



Upper Deck (1)
アッパーデッキ (1)

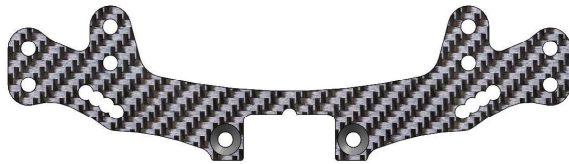

Rear Shock Tower (1)
リアショックタワー (1)



Front Shock Tower (1)
フロントショックタワー (1)



M3 x 6 x 1.0 Spacer (2)
M3 x 6 x 1.0 スペーサー (2)



M1.6 x 3.5mm Cap Head Screw (2)
M1.6 x 3.5mm キャップヘッドスクリュー (2)



5.8mm Ball Stud H=4mm (4)
5.8mm ボールスタッド 長4mm (4)



M5 x 7 x 0.2mm Shim (2)
M5 x 7 x 0.2mm シム (2)



M3 x 6 x 1.5 Spacer (4)
M3 x 6 x 1.5 スペーサー (4)



M2.6 x 8mm Button Head Screw (4)
M2.6 x 8mm ボタンヘッドスクリュー (4)

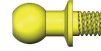

4.8mm Ball Stud L=4 (4)
4.8mm ボールスタッド L=4 (4)



Twist Bar 20mm (2)
ツイストバー 20mm (2)



M3 x 6 x 3.0 Spacer (4)
M3 x 6 x 3.0 スペーサー (4)



M3 x 6mm Button Head Screw (20)
M3 x 6mm ボタンヘッドスクリュー (20)



M5 x 25.8mm Center Shaft (1)
M5 x 25.8mm センターシャフト (1)

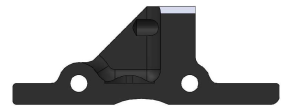

Bulkhead Cover A (2)
バルクヘッドカバー A (2)



M5 x 7 x 0.5mm Brass Spacer (2)
M5 x 7 x 0.5mm ブラススペーサー (2)



M3 x 6mm Flat Head Screw (8)
M3 x 6mm フラットヘッドスクリュー (8)



Bearing Holder - C (1) / D (1)
ベアリングホルダー - C (1) / D (1)

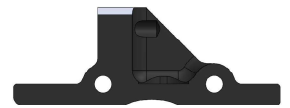

Bulkhead Cover B (2)
バルクヘッドカバー B (2)



48 Pitch Spur Gear 78T & Gear Adaptor (1)
48 ピッチスパーギア 78T
& アルミギアアダプター (1)



M3 x 8mm Flat Head Screw (12)
M3 x 8mm フラットヘッドスクリュー (12)

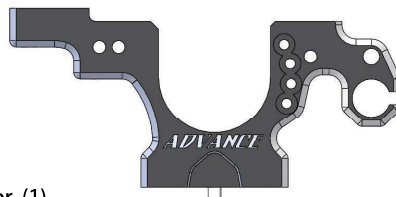

Bulkhead A (2)
バルクヘッド A (2)



Bulkhead B (2)
バルクヘッド B (2)



Upper Linkage Mount (4)
アッパーリンケージマウント (4)

12. Parts Include / 製品に含めるパーツ

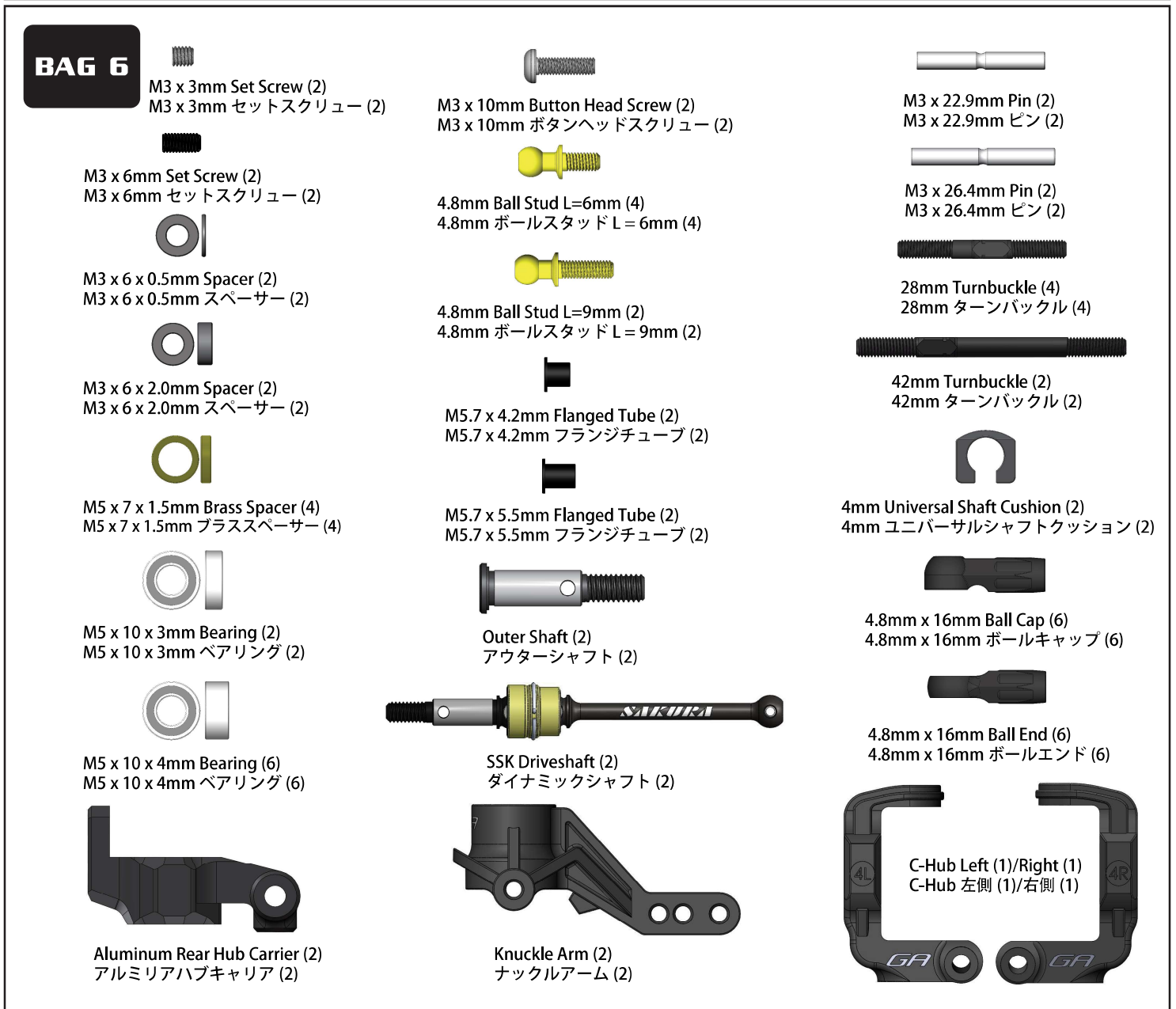
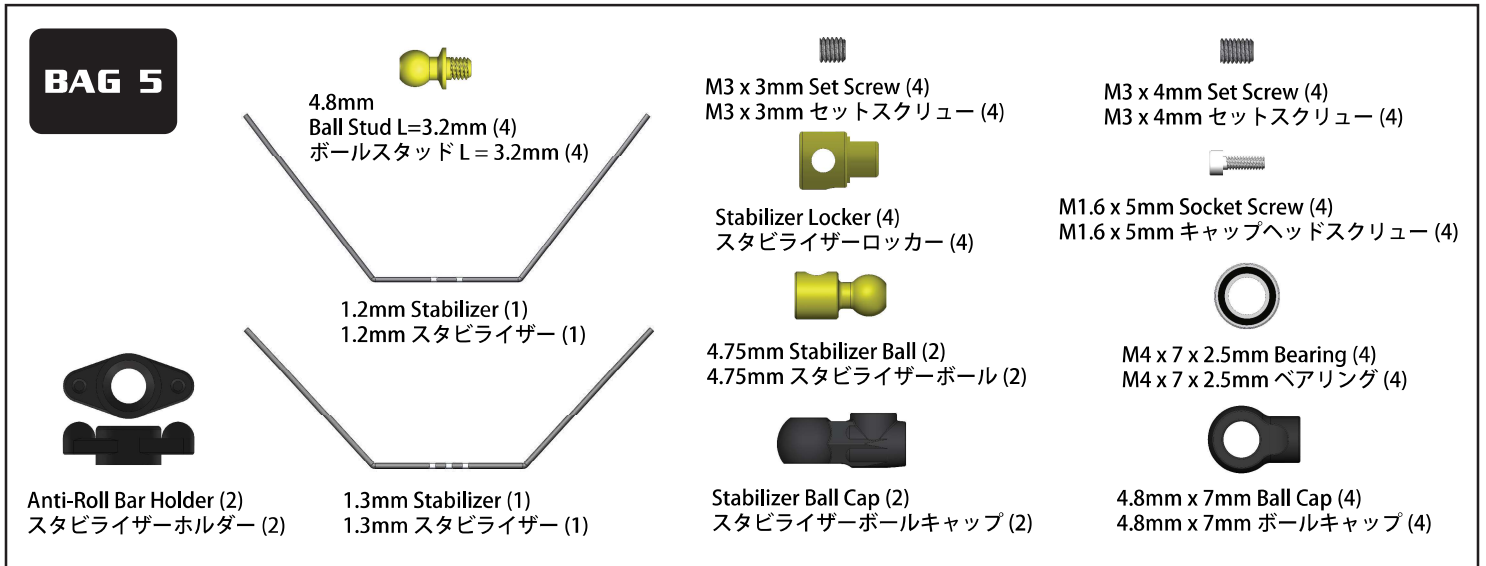

12. Parts Include / 製品に含めるパーツ

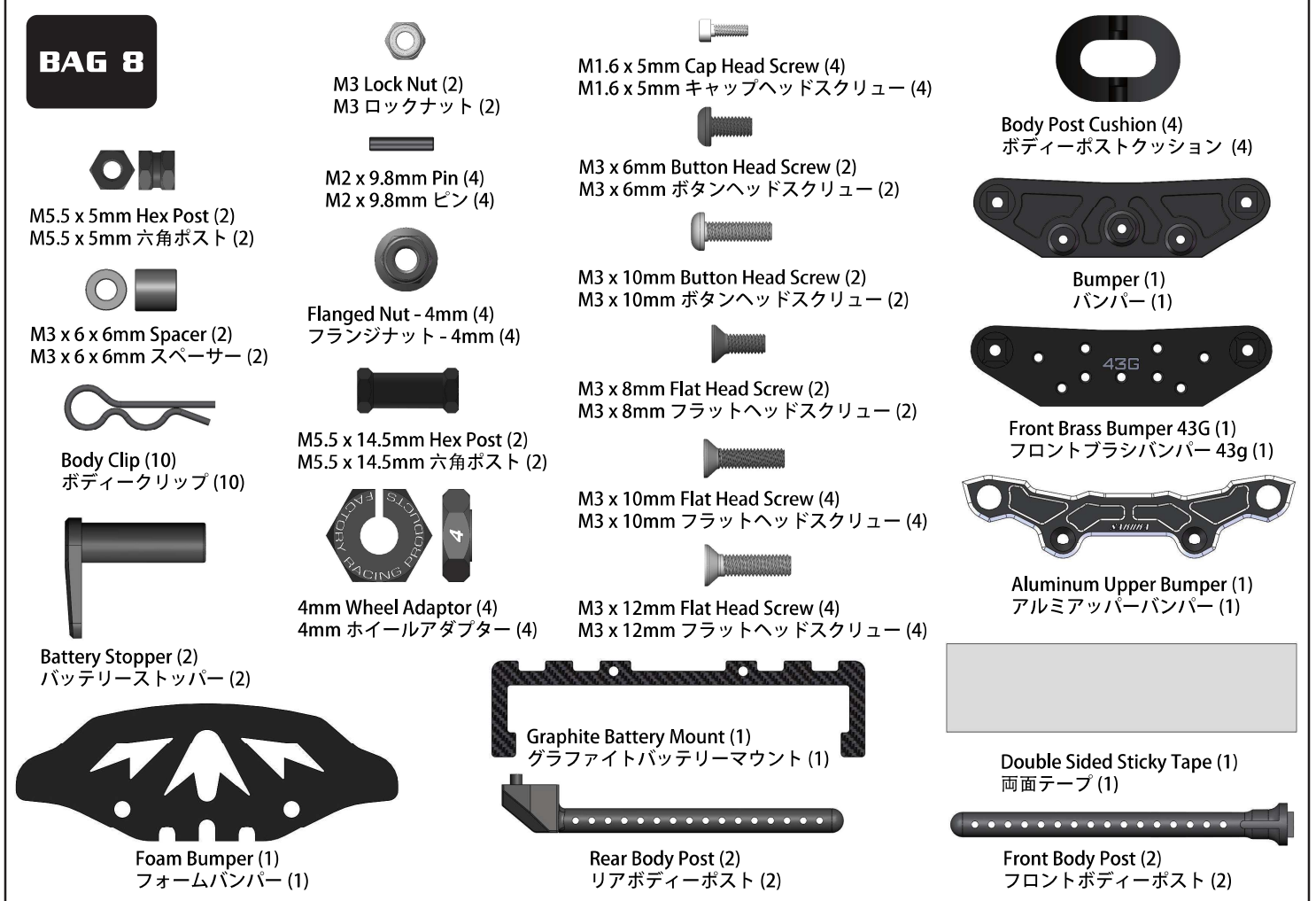
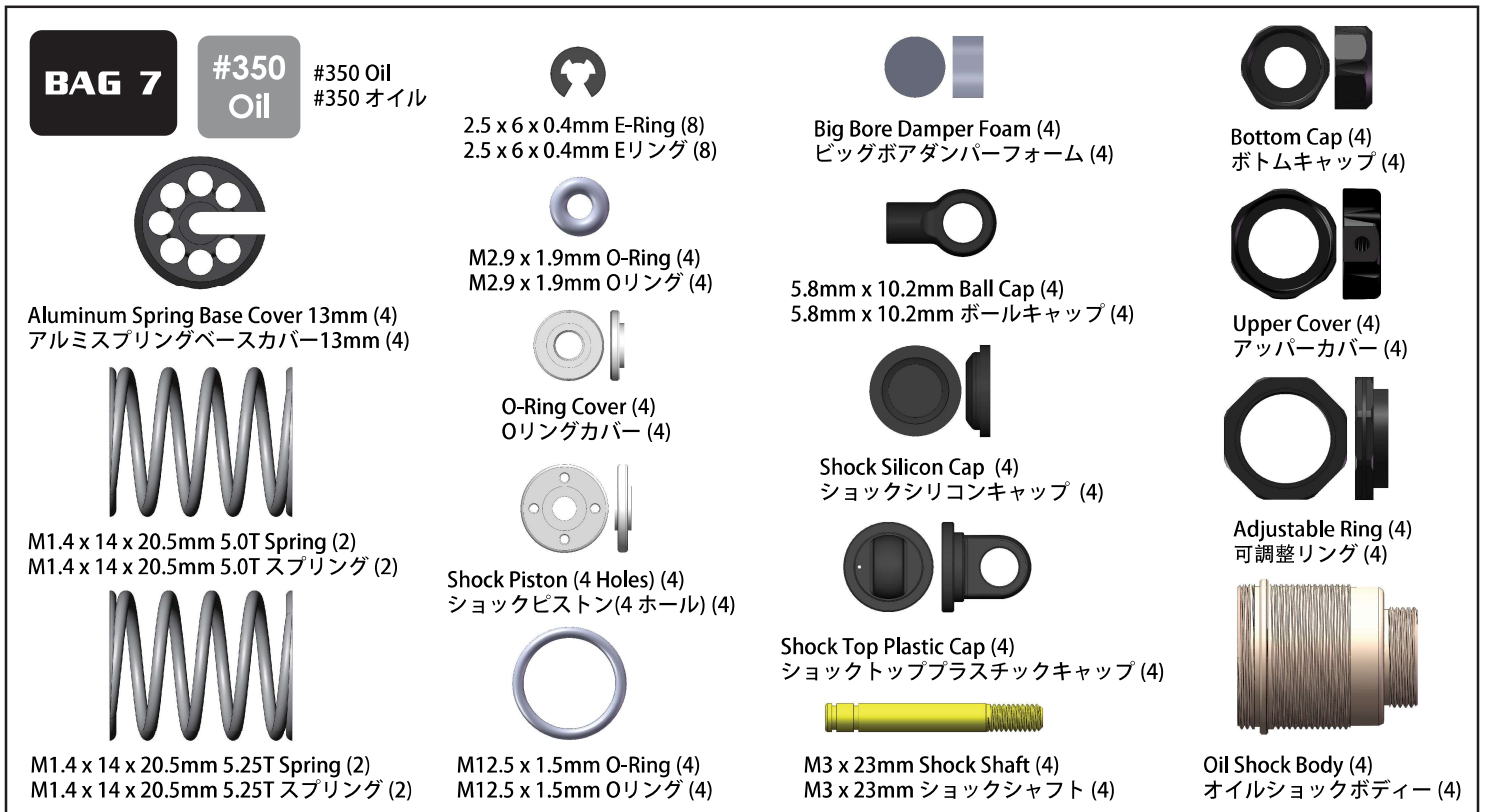

SYKURA

1/10 SCALE RADIO CONTROL TOURING CAR

SETTING SHBBT

FK21

FINAL POSITION (決賽成績) BEST LAPS (最佳圈數)

CIRCUIT (賽道) **PYC**

- Place (地點) Indoor (室內) Outdoor (室外)
- Track (場地) Asphalt (瀝青) Carpet (地毯)
- Traction (抓著力) High (高) Medium (中) Low (低)
- Track Condition (場地狀況) Flat (平坦) Bumpy (顛簸)

FRONT (前方)

Gear Diff

- Spool (直軸)
- Gear (齒式)
(油濃度/重量)
5K/1.5g Wt / g
- Puddy (泥膠)

BELT TENSION ADJUSTMENT
ルトデション

- UP 上
- LOW 下

Wheel Hex

4 mm

1 mm

3 2 1

C Hub

- Composite
- Aluminum

SUS. CENTER GARVITY

FF 4.5mm 5.0mm

FR 4.5mm 5.0mm

shock absorber 減震器

Oil (油濃度) # **350**

Piston (活塞) 2 3 **4** Holes **1.1** mm

Spring (彈簧) **Blue**

Bladder Foam (油壓頂部海綿) Yes No

Rebound (彈芯) **25** %

Notes (備註)

Ride Height (離地距) **5** mm

Camber Angle (外傾角) **-2** °

Sway Bar (防傾桿) **1.3** mm

Droop (油壓行程) **1.4** mm

Downstop (擺臂止限位) **5.5** mm

Toe Angle (束角) **-1** °

REAR (後方)

BELT TENSION ADJUSTMENT
ルトデション

- UP 上
- LOW 下

Wheel Hex

4 mm

1 mm

1 2

SUS. CENTER GARVITY

RF 4.5mm 5.0mm

RR 4.5mm 5.0mm

shock absorber 減震器

Oil (油濃度) # **350**

Piston (活塞) 2 3 **4** Holes **1.1** mm

Spring (彈簧) **Green**

Bladder Foam (油壓頂部海綿) Yes No

Rebound (彈芯) **25** %

Notes (備註)

Ride Height (離地距) **5** mm

Camber Angle (外傾角) **-2** °

Sway Bar (防傾桿) **1.2** mm

Droop (油壓行程) **2** mm

Downstop (擺臂止限位) **5.0** mm

Toe Angle (束角) **2** °

OTHER (其他)

WIDTH 全幅

187 /mm

WHEEL BASE

259 /mm

WIDTH 全幅

184 /mm

WEIGH 1157g With Out Body

	FRONT (前方)	REAR (後方)
Tire (胎皮)	Rush	Rush
Compound (胎皮值)	40	40
Insert (胎胎)	039M	039M
Wheel (輪圈)	Std	Std
Tire Treatment (胎水)	MGV3	MGV3

Spur Gear (大減齒)	72 T 48	Pinion Gear (摩打齒)	34 T
Motor (馬達)	MAGNUM 13.5	Battery (電池)	4500
ESC (電調)	HW XR10 Stock	Servo (伺服器)	Power HD R12
Body (車殼)	FK8	Wing (風翼)	Std
Final Drive Ratio (齒比)	(Spur / Pinion x 1.9) : 1 (4.02) : 1		

SIKURI

1/10 SCALE RADIO CONTROL TOURING CAR

SETTING SHBBT FK-21

DRIVER (賽員) _____ DATE / /

FINAL POSITION (決賽成績) _____ BEST LAPS (最佳圈數) _____

CIRCUIT (賽道) _____

- Place (地點) Indoor (室內) Outdoor (室外)
- Track (場地) Asphalt (瀝青) Carpet (地毯)
- Traction (抓著力) High (高) Medium (中) Low (低)
- Track Condition (場地狀況) Flat (平坦) Bumpy (顛簸)

FRONT (前方)

Gear Diff

- Spool (直軸)
- Gear (齒式) (油濃度/重量)
- Wt / g _____
- Puddy (泥膠) _____

BELT TENSION ADJUSTMENT (ルトデション)

UP 上 LOW 下

C Hub

- Composite
- Aluminum

SUS. CENTER GARVITY

FF 4.5mm 5.0mm

FR 4.5mm 5.0mm

shock absorber 減震器

Oil (油濃度) # _____

Piston (活塞) 2 3 4 Holes _____ mm

Spring (彈簧) _____ mm

Bladder Foam (油壓頂部海綿) Yes No

Rebound (彈芯) _____ %

Notes (備註) _____

Ride Height (離地距) _____ mm

Camber Angle (外傾角) _____ °

Sway Bar (防傾桿) _____ mm

Droop (油壓行程) _____ mm

Downstop (擺臂止限位) _____ mm

Toe Angle (束角) _____ °

REAR (後方)

BELT TENSION ADJUSTMENT (ルトデション)

UP 上 LOW 下

SUS. CENTER GARVITY

RF 4.5mm 5.0mm

RR 4.5mm 5.0mm

shock absorber 減震器

Oil (油濃度) # _____

Piston (活塞) 2 3 4 Holes _____ mm

Spring (彈簧) _____ mm

Bladder Foam (油壓頂部海綿) Yes No

Rebound (彈芯) _____ %

Notes (備註) _____

Ride Height (離地距) _____ mm

Camber Angle (外傾角) _____ °

Sway Bar (防傾桿) _____ mm

Droop (油壓行程) _____ mm

Downstop (擺臂止限位) _____ mm

Toe Angle (束角) _____ °

OTHER (其他)

WIDTH 全幅 _____ /mm

WHEEL BASE _____ /mm

WEIGH _____

FRONT (前方)	REAR (後方)
Tire (胎皮)	/
Compound (胎皮值)	/
Insert (胎胎)	/
Wheel (輪圈)	/
Tire Treatment (胎水)	/

Spur Gear (大減齒)	T	Pinion Gear (摩打齒)	T
Motor (馬達)	Battery (電池)		
ESC (電調)	Servo (伺服器)		
Body (車殼)	Wing (風翼)		
Final Drive Ratio (齒比)	(Spur / Pinion x 1.9) : 1 () : 1		

Spare Parts & Optional Parts / スペアパーツ & オプションパーツ



3RAC-BE4816/V2 ¥310
4.8mm Ball End Set -
16mm & 12mm /V2
4.8mm ボールエンドセット
-16mm & 12mm/V2



3RAC-BE4816/V3 ¥250
4.8mm Ball Cap Set
- 16mm_V3
4.8mm ボールキャップセット
-16mm V3

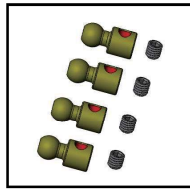

3RAC-BS48RO/TE ¥680
7075 Aluminum 4.8mm Roll
Bar Ball (4pcs) - Teflon Coated
4.8mmアルミロールバー
-4pcs(テフロンコーティング)

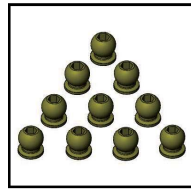

3RAC-BS58H4/TE ¥1530
7075 Aluminum 5.8mm Hex Ball
Stud H=4 (10 pcs) - Teflon Coated
7075アルミ5.8mm Hexボールスタッド
長4mm (10pcs)-テフロンコーティング

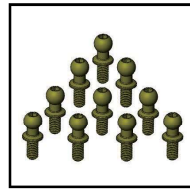

3RAC-BS4806/TE ¥1530
7075 Aluminum 4.8mm Ball Stud
L=6 (10 pcs) - Teflon Coated
7075アルミ4.8mm ボールスタッド長
6mm (10pcs) - テフロンコーティング

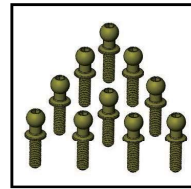

3RAC-BS480975/TE ¥1690
7075 Aluminum 4.8mm Ball Stud
L=9 (10 pcs) - Teflon Coated
4.8mmアルミボールスタッドネジ山
長9mm -10pcs(テフロンコーティング)

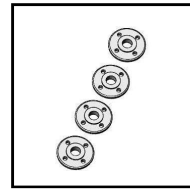

3RAC-DP09 ¥680
Big bore piston
1.1 x 4
ビックボアピスト
1.1 x 4

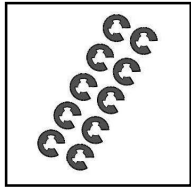

3RAC-ER2506 ¥150
E-Clip 2.5 x 6 x 0.4
- 10pcs
E-クリップ 2.5mm(内径) x 6mm
(外径) x 0.4mm(厚み) -10枚



3RAC-H2320/BK ¥760
Sanwa Single Arm 3.0mm V2
(servo gear hole to ball end
hole length:20mm) - Black
Sanwa用シングルアーム3.0mm
Ver. 2(サーボギア穴-ボールエ
ンド穴最長距離20mm)-ブラック



3RAC-H2520/BK ¥760
Futaba Single Arm 3.0mm V2
(servo gear hole to ball end
hole length:20mm) - Black
Futaba用シングルアーム3.0mm
Ver. 2(サーボギア穴-ボールエ
ンド穴最長距離20mm)-ブラック

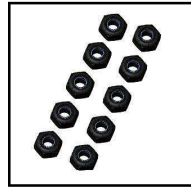

3RAC-NI30/BL ¥200
3.0mm Lock Nuts
(10pcs) -Black
3.0mmロックナット
(10個入り) -ブラック

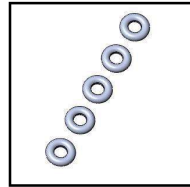

3RAC-P3 ¥250
P3 O Ring (2.9 X 1.9mm)
(5pcs)
P3 O-リング (2.9 X 1.9mm)
(5pcs)

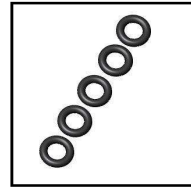

3RAC-P5 ¥250
P5 O Ring (4.8 X 1.9mm)
(5pcs)
P5 O-リング (4.8 X 1.9mm)
(5pcs)

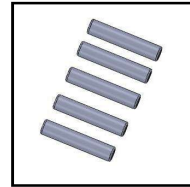

3RAC-PN2010 ¥150
M2 x 10mm Steel Pin
- 5pcs
M2 x 10mm スチールピン
-5枚

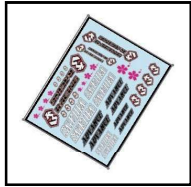

3RAD-SK10 ¥250
3Racing and Sakura
Sticker
3レーシング & サクラ
デッカー

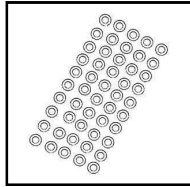

3RAC-SW03/V2 ¥610
Stainless Steel 3mm Shim Spacer
0.1/0.15/0.2/0.25/0.3
Thickness 10pcs each
ステンレス3mm厚シャ
ー0.1/0.15
/0.2/0.25/0.3mm厚各10枚入

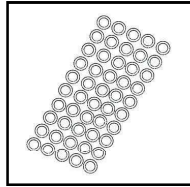

3RAC-SW05/V2 ¥610
Stainless Steel 5mm Shim Spacer
0.1/0.15/0.2/0.25/0.3mm
Thickness 10pcs each
ステンレス5mm厚シャ
ー0.1/0.15
/0.2/0.25/0.3mm厚各10枚入

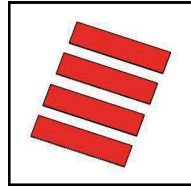

3RAC-TE001 ¥310
Super Strong Mounting
Tape 100 x 25mm (4pcs)
強力両面テープ
100 x 25mm(4pcs)



3RAC-TR321 ¥430
64 Titanium 3mm
Turnbuckle - 21mm (2 Pcs)
64チタン3mmターン
バックル-21mm(2pcs)



3RAC-TR328 ¥430
64 Titanium 3mm
Turnbuckle - 28mm (2 Pcs)
64チタン3mmターン
バックル-28mm(2pcs)



3RAC-TR332 ¥540
64 Titanium 3mm
Turnbuckle - 32mm (2 Pcs)
64チタン3mmターン
バックル-32mm(2pcs)

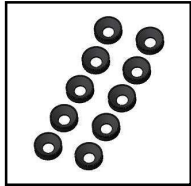

3RAC-WC3/BK ¥370
Aluminium M3 Countersink
Washer (10 Pcs) - Black
AL M3 皿ワッシャー(10Pcs)
-ブラック

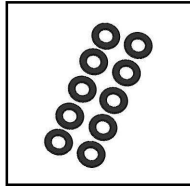

3RAC-WF305/BK ¥370
Aluminium M3 Flat Washer
0.5mm (10 Pcs) - Black
M3 x 0.5mm アルミワッシャ
ー(10Pcs) - ブラック

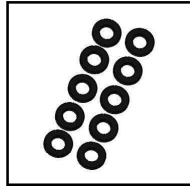

3RAC-WF310/BK ¥370
Aluminium M3 Flat Washer
1.0mm (10 Pcs) - Black
M3 x 1.0mm アルミワッシャ
ー(10Pcs) - ブラック

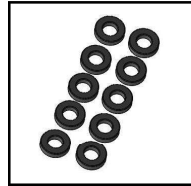

3RAC-WF315/BK ¥370
Aluminium M3 Flat Washer
1.5mm (10 Pcs) - Black
M3 x 1.5mm アルミワッシャ
ー(10Pcs) - ブラック

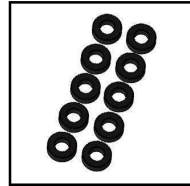

3RAC-WF320/BK ¥370
Aluminium M3 Flat Washer
2.0mm (10 Pcs) - Black
M3 x 2.0mm アルミワッシャ
ー(10Pcs) - ブラック

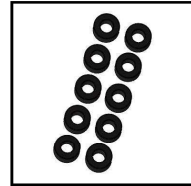

3RAC-WF325/BK ¥370
Aluminium M3 Flat Washer
2.5mm (10 Pcs) - Black
M3 x 2.5mm アルミワッシャ
ー(10Pcs) - ブラック

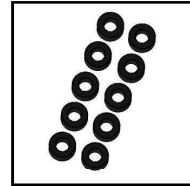

3RAC-WF330/BK ¥370
Aluminium M3 Flat Washer
3.0mm (10 Pcs) - Black
M3 x 3.0mm アルミワッシャ
ー(10Pcs) - ブラック

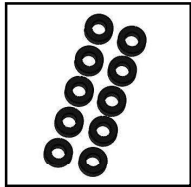

3RAC-WF335/BK ¥370
Aluminium M3 Flat Washer
3.5mm (10 Pcs) - Black
AL M3 皿ワッシャー
(10Pcs) - ブラック

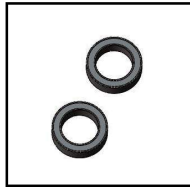

3RB-6700-ZZ/2 ¥190
Double Metal Shield Bearing
10 x 15 x 4 mm (2 pcs)
10 x 15 x 4mm ダブルメタル
シールドベアリング(2pcs)



3RB-6700-ZZ/10 ¥750
Double Metal Shield Bearing
10 x 15 x 4 mm (10 pcs)
10 x 15 x 4mm ダブルメタル
シールドベアリング(10pcs)

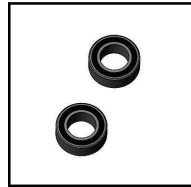

3RB-MR74-ZZ/2 ¥170
Double Metal Shield Bearing
4 x 7 x 2.5 mm (2 pcs)
4 x 7 x 2.5mm ダブルメタル
シールドベアリング(2pcs)

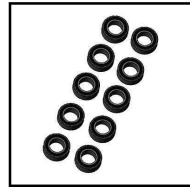

3RB-MR74-ZZ/10 ¥680
Double Metal Shield Bearing
4 x 7 x 2.5 mm (10 pcs)
4 x 7 x 2.5mm ダブルメタル
シールドベアリング(10pcs)

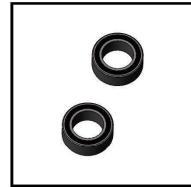

3RB-MR85-ZZ/W3/2 ¥250
Double Metal Shield Bearing
5 x 8 x 3mm (2 pcs)
ダブルメタルシールドベア
リング 5 x 8 x 3mm (2個入り)

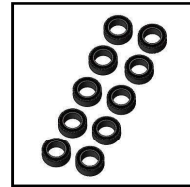

3RB-MR85-ZZ/W3/10 ¥990
Double Metal Shield Bearing
5 x 8 x 3mm (10 pcs)
ダブルメタルシールドベア
リング 5 x 8 x 3mm (10個入り)

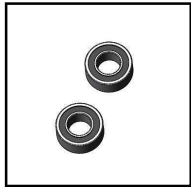

3RB-MR105-ZZ/2 ¥160
Double Metal Shield Bearing
5 x 10 x 4 mm (2 pcs)
5 x 10 x 4mm ダブルメタル
シールドベアリング(2pcs)



3RB-MR105-ZZ/10 ¥660
Double Metal Shield Bearing
5 x 10 x 4 mm (10 pcs)
5 x 10 x 4mm ダブルメタル
シールドベアリング(10pcs)

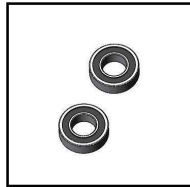

3RB-MR105ZZ/B3/2 ¥190
Double Metal Shield Bearing
5 x 10 x 3 mm (2 pcs)
5 x 10 x 3mm ダブルメタル
シールドベアリング(2pcs)



3RB-MR105ZZ/B3/10 ¥990
Double Metal Shield Bearing
5 x 10 x 3 mm (10 pcs)
5 x 10 x 3mm ダブルメタル
シールドベアリング(10pcs)

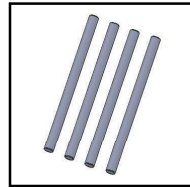

SAK-27 ¥230
Suspension Inner Pin Set
For Racing Sakura
3レーシング・Sakura用
サスインナーピンセット

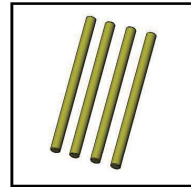

SAK-27U ¥920
Suspension Inner Titanium
Coated Pin Set
サスインナーチタンコート
ピンセット

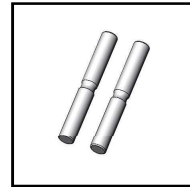

SAK-28A ¥340
M3 x 22.9 Suspension
Outer Pin Set
M3 x 22.9 サススペンシ
ョン
アウトバーピンセット

Spare Parts & Optional Parts / スペアパーツ & オプションパーツ



SAK-40B ¥310
Universal Shaft Roller For
3racing Sakura
3レーシング・Sakura 用ユニ
バーサルシャフトローラー

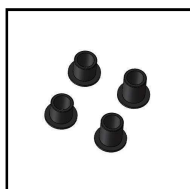

SAK-42 ¥310
King Pin Post For
3racing Sakura
3レーシング・Sakura用
キングピンポスト

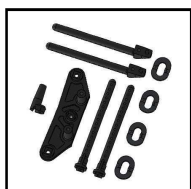

SAK-50 ¥760
Body Post & Bumper For
3racing Sakura
3レーシング・Sakura用
ボディポスト&バンパー



SAK-A505B ¥1020
Upper linkage mount for
Sakura Advance
Sakura Advance用
アッパーリンケージマウント

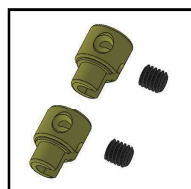

SAK-A509 ¥850
Stabilizer Locker for
Sakura Advance
Sakura Advance用
スタビライザーロッカー



SAK-A515/V2 ¥2540
Aluminum Rear Hub Carrier
For ADVANCE Ver.2
ADVANCE用アルミリア
ハブキャリア Ver.2



SAK-A516 ¥1020
Aluminum Damper Adjust
Ring & Spring Base Cover
アルミダンパーアジャストリ
ング&スプリングベースカバ
ー



SAK-A518 ¥3390
Ultimate Aluminum
C Hub
アルミCハブ



SAK-A524 ¥510
Front Suspension Arms
For Advance 2K18
ADVANCE 2K18 EVO用
フロントサスアーム



SAK-A525 ¥510
Rear Suspension Arms
For Advance 2K18
ADVANCE 2K18 EVO用
リアサスアーム

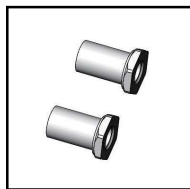

SAK-A529/A ¥510
Steering Post For
Advance 2K18
ADVANCE 2K18 EVO用
ステアリングポスト

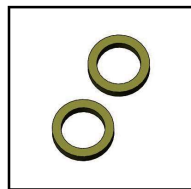

SAK-A529/B ¥250
Steering Spacer
M4 x 5.6 x 1.1
ステアリングスペーサー
M4 x 5.6 x 1.1



SAK-A529/C ¥340
M6 x 5 x 2.8 Nut For
Advance 2K18
ADVANCE 2K18 EVO用
M6 x 5 x 2.8 ナット

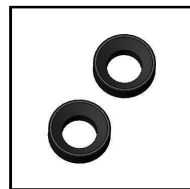

SAK-A529/D ¥340
4mm Steering Flat Head
Washer(specially)
4mm ステアリングフラット
ヘッドワッシャー(専用品)



SAK-A530 ¥1690
Bulkhead Cover
For Advance 2K18
ADVANCE 2K18 EVO用
バルクヘッドカバー

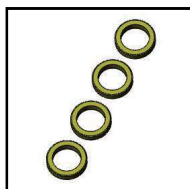

SAK-A534 ¥510
M5 x 7 X 1.5 Brass Spacer
For Advance 2K18
ADVANCE 2K18 EVO用
M5 x 7 X 1.5 真鍮スペーサー



SAK-A538 ¥3390
M1.4 x 14 x 20.5
Spring Set
M1.4 x 14 x 20.5
スプリングセット



SAK-A538/BK ¥510
M1.4 x 14 x 20.5_4.25T
Spring Set
M1.4 x 14 x 20.5_4.25T スプ
リング (2個入り)-ブラック



SAK-A538/BU ¥510
M1.4 x 14 x 20.5_5.0T
Spring Set
M1.4 x 14 x 20.5_5.0T スプ
リング (2個入り)-青い



SAK-A538/CL ¥510
M1.4 x 14 x 20.5_6.5T
Spring Set
M1.4 x 14 x 20.5_5.0T スプ
リング (2個入り)-クリア



SAK-A538/GR ¥510
M1.4 x 14 x 20.5_5.25T
Spring Set
M1.4 x 14 x 20.5_5.25T スプ
リング (2個入り)-グリーン



SAK-A538/GY ¥510
M1.4 x 14 x 20.5_6.25T
Spring Set
M1.4 x 14 x 20.5_6.25T スプ
リング (2個入り)-グレー



SAK-A538/OR ¥510
M1.4 x 14 x 20.5_5.5T
Spring Set
M1.4 x 14 x 20.5_5.5T スプ
リング (2個入り)-オレンジ



SAK-A538/PU ¥510
M1.4 x 14 x 20.5_4.5T
Spring Set
M1.4 x 14 x 20.5_4.5T スプ
リング (2個入り)-パープル



SAK-A538/RE ¥510
M1.4 x 14 x 20.5_4.75T
Spring Set
M1.4 x 14 x 20.5_4.75T スプ
リング (2個入り)-レッド



SAK-A538/WH ¥510
M1.4 x 14 x 20.5_6.0T
Spring Set
M1.4 x 14 x 20.5_5.75T スプ
リング (2個入り)-イエロ



SAK-A538/YE ¥510
M1.4 x 14 x 20.5_5.75T
Spring Set
M1.4 x 14 x 20.5_5.75T スプ
リング (2個入り)-イエロ



SAK-A541 ¥1350
7075 FR-RF Suspension
Mount For Advance 20
Advance 20用アルミ
7075 FR-RFサスマウント



SAK-A542 ¥1690
7075 ARS Rear Suspension
Mount For Advance 20
Advance 20用アルミ
7075 ARSリアサスマウント



SAK-A543 ¥1690
7075 Suspension Mount FF
(45mm) For Advance 20
Advance 20用アルミ7075
サスマウントFF-0(45mm)



SAK-A544 ¥1690
7075 Suspension Mount RR
(43.7mm) For Advance 20
Advance 20用アルミ7075
サスマウントRR(43.7mm)

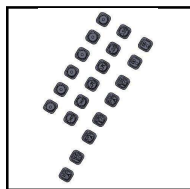

SAK-A545 ¥850
Suspension Mount Nut
For Advance 20
Advance 20用
サスマウントナット



SAK-A546 ¥4400
Big Bore Aluminum Oil
Damper Set
Advance 20用ビックボアア
ルミオイルダンパーセット

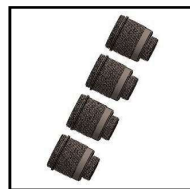

SAK-A546A ¥1700
Low Profile Bigbore Main
Body (16mm) For SAK-A546
SAK-A546用ロープロファイルビ
ックボアメインボディ(16mm)

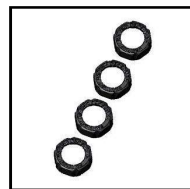

SAK-A546B ¥1020
Upper Cover For
Damper Set
SAK-A546
アンバーカバー

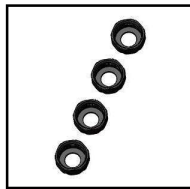

SAK-A546C ¥1020
Damper Bottom Cap
For SAK-A546
SAK-A546用ダンパー
ボタムキャップ



SAK-A548/V2 ¥1350
Front Graphite Shock Tower
For KIT-ADVANCE FF21
KIT-ADVANCE FF21用フロ
ントグラファイトショックタワ
ー



SAK-A552 ¥1020
7075 Aluminium Steering Link
For KIT-ADVANCE FF21
KIT-ADVANCE 21用7075ア
ルミステアリングリンク



SAK-A557 ¥1020
Twist Bar 20mm For
Advance 20M
Advance 20M用
ツイストバー-20mm



SAK-A559 ¥510
Differential Bearing
Housing For Advance 20M
Advance 20M用デフベア
リングハウジング



SAK-A564 ¥1690
Aluminium Differential
Bearing Housing
アルミデフベアリング
ハウジング



SAK-A565 ¥680
Graphite Upper Deck
Stiffener 1.5mm
グラファイトアッパデッキ
スチフナー-1.5mm

Spare Parts & Optional Parts / スペアパーツ & オプションパーツ



SAK-A567 ¥2710
38T Gear Differential For
KIT-ADVANCE 21M
KIT-ADVANCE 21M用
ギアデフ38T



SAK-A567A ¥680
38T Gear Diff Housing
For KIT-ADVANCE 21
KIT-ADVANCE 21用
ギアデフハウジング38T



SAK-A567B ¥680
38T Spool Pulley For
KIT-ADVANCE 21M
KIT-ADVANCE 21M用
38Tスプールプーリー



SAK-A567C ¥850
Differential Outer Joint
For KIT-ADVANCE 21M
KIT-ADVANCE 21M用
デフアウタージョイント

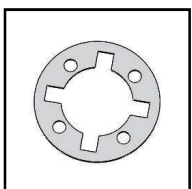

SAK-A567D ¥340
Gear Differential Gasket
For KIT-ADVANCE 21M
KIT-ADVANCE 21M用
ガスケットパッド



SAK-A568 ¥2370
Front Spool Housing For
KIT-ADVANCE 21M
KIT-ADVANCE 21M用フロント
スプールハウジング



SAK-A568A ¥1690
Front Spool Outer Joint
For KIT-ADVANCE 21M
KIT-ADVANCE 21M用フロント
スプールアウタージョイント



SAK-A570 ¥1690
One Piece Suspension
Mount FR for Advance_FR
KIT-ADVANCE 21M用
サスマウントFR



SAK-A571 ¥680
Graphite Rear
Suspension Stiffener
Advance 21M用グラファイ
トリアサスチフナー



SAK-A572 ¥2370
Bulkhead
For KIT-ADVANCE 21
KIT-ADVANCE 21用
バルクヘッド



SAK-A574 ¥1690
Wipers Arms 16.5mm
For KIT-ADVANCE FF21
KIT-ADVANCE FF21用
16.5mm ワイパーアーム

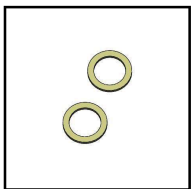

SAK-A575A ¥680
Lay Shaft Spacer
M5 x 7 x 0.5mm
M5 x 7 x 0.5mmレイシャ
フトスペーサー

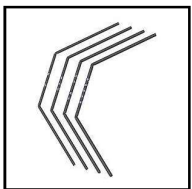

SAK-A580 ¥850
Front Stabilizer 1.2-1.5mm
For KIT-ADVANCE
KIT-ADVANCE用フロントス
タビライザー(1.2-1.5mm)

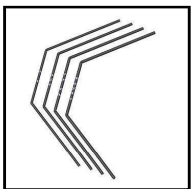

SAK-A580A ¥850
Rear Stabilizer 1.2-1.5mm
For KIT-ADVANCE
KIT-ADVANCE用リアスタ
ビライザー(1.2-1.5mm)



SAK-A580B ¥680
Stabilizer Ball Cap Set
For KIT-ADVANCE 21
KIT-ADVANCE 21用スタ
ビライザーボールキャップ



SAK-A581 ¥3050
ARS Active Toe system
For KIT-ADVANCE
KIT-ADVANCE 21用ARS
アクティブトースステム



SAK-A581A ¥850
ARS Graphite Plate
For KIT-ADVANCE 21
KIT-ADVANCE 21用ARS
グラファイトプレート

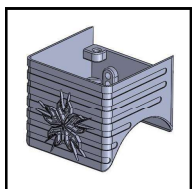

SAK-A582 ¥850
Air Flow 40 x 40
For KIT-ADVANCE 21
KIT-ADVANCE 21用
40 x 40mm エアフロー



SAK-A583 ¥1690
Aluminum Transmission Ball
bearing housing_C_D
アルミトランスミッションボ
ールベアリングハウジング



SAK-D528 ¥510
M5.5 x 5 Hex Post
For D55
Sakura D5 用
M5.5 x 5mm六角ポスト



SAK-D528/A ¥510
Battery Stopper
For D55
Sakura D55 用
バッテリーストッパー



SAK-D4823/BK ¥2030
Aluminum Upper Bumper
For D4
SAKURA D4用
アルミアッパーバンパー



SAK-F13/HD ¥459
Rear Outer Shaft
- Heavy Duty
リアアウターシャフト
(ヘビーデューティー)

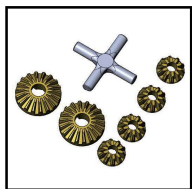

SAK-F79/V2 ¥1190
Metal Differential Gear
Set (10T&18T)
メタルデフギアセット
(10T&18T)



SAK-F79A ¥510
Metal Differential Gear
Set 10T For SAK-F79
SAK-F79用メタルデフ
ギアセット 10T



SAK-F79B ¥510
Metal Differential Gear
Set 18T For SAK-F79
SAK-F79用メタルデフ
ギアセット 18T

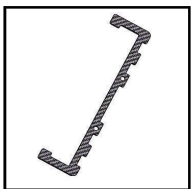

SAK-F93 ¥1020
Battery Mount
For KIT-FF20
KIT-FF20用
バッテリーマウント



SAK-F98 ¥1350
Center Pulley set
For KIT-ADVANCE FF21
KIT-ADVANCE FF21用
センタープーリーセット



SAK-F98/A ¥1350
Center Gear Adaptor set
For KIT-ADVANCE FF21
KIT-ADVANCE FF21用セン
ターギアアダプターセット

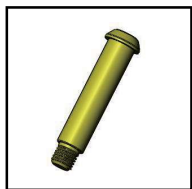

SAK-F98/B ¥850
Center Shaft
For KIT-ADVANCE FF21
KIT-ADVANCE FF21用
センターシャフト



SAK-F99 ¥5590
Graphite Main Chassis
For KIT-ADVANCE FF21
KIT-ADVANCE FF21用
グラファイトメインシャーシ



SAK-F100 ¥3050
Motor Mount
For KIT-ADVANCE FF21
KIT-ADVANCE FF21用
モーターマウント



SAK-F101 ¥1690
Servo Plate Set
For KIT-ADVANCE FF21
KIT-ADVANCE FF21用
サーボプレートセット

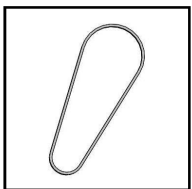

SAK-F102 ¥760
S3M225 Belt
For KIT-ADVANCE FF21
KIT-ADVANCE FF21用
S3M225-3 ベルト

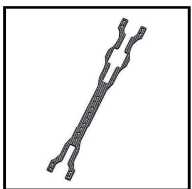

SAK-F103 ¥2030
Graphite Upper Deck
For KIT-ADVANCE FF21
KIT-ADVANCE FF21用
グラファイトアッパーデッキ

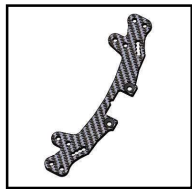

SAK-F104 ¥1690
Graphite Rear Shock Tower
For KIT-ADVANCE FF21
KIT-ADVANCE FF21用グラ
ファイトリアショックタワー



SAK-F105 ¥1350
Graphite Rear T Plate
For KIT-ADVANCE FF21
KIT-ADVANCE FF21用
グラファイトリアTプレート



SAK-F106 ¥2030
Front Brass Bumper 43G
For KIT-ADVANCE FF21
KIT-ADVANCE FF21用
フロントブラジバンパー 43g



SAK-F107 ¥850
Steering Bridge
For KIT-ADVANCE FF21
KIT-ADVANCE FF21用
ステアリングブリッジ

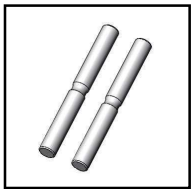

SAK-U118 ¥230
Rear Suspension
Outer Pin Set
リヤササアウター
ピンセット



SAK-U122D_V2 ¥340
4MM Universal Shaft
Cushion
4MM ユニバーサルシャ
フトクッション



SAK-U130/V2/BK ¥1020
Wheel Adaptor (4mm)
- Thick Ver.2
ホイールアダプター(4mm) -
厚いタイプ(Ver.2) - ピンク

Spare Parts & Optional Parts / スペアパーツ & オプションパーツ



SAK-U314A ¥460
Damper Plastic Replacement
SAK-U314 交換用
プラスチックダンパーパーツ

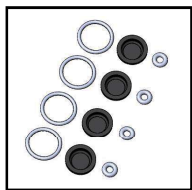

SAK-U314B ¥460
Damper O RING Replacement
SAK-U314 交換用
ダンパー O-リング

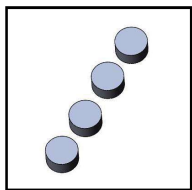

SAK-U314D ¥340
Big Bore Damper Foam For #SAK-U314
SAK-U314用ピックポ
アダンパーフォーム



SAK-U320 ¥760
Graphite Composite C Hub (4 degree)
C-ハブ 4度(グラファイト
複合材料採用)



SAK-U322/V2 ¥850
Graphite Composite Knuckle Ver.2
ナックル(グラファイト
複合材料採用)



SAK-U428 ¥2030
43mm Swing Shaft For Sakura Ultimate 2014
Sakura Ultimate 2014用
43mmスイングシャフト



SAK-U428/A ¥1020
43mm Swing Shaft For SAK-U428
SAK-U428用43mm
スイングシャフト



SAK-X20 ¥310
Foam Bumper For 3racing Sakura XI
Sakura XI用
フォームバンパー

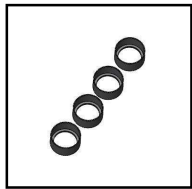

SAK-X21/BK ¥420
Aluminium Axle Pin Holder For 3racing Sakura XI
3RACINGサクラMプロ用
アルミアクスルビンホルダー



SAK-X27 ¥2750
SSK Driveshaft For Sakura XI
SAKURA XI用ダイナ
ミックシャフト



SAK-X27A ¥920
SSK Swing Shaft For #SAK-X27
#SAK-X27 用スイングシャ
フト(三節棍の代替品)



SAK-X27B ¥670
SSK Outer Joint For #SAK-X27
#SAK-X27用アウトージャ
イント(三節棍の代替品)

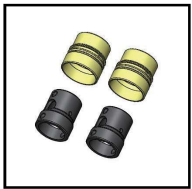

SAK-X27C ¥620
SSK Join Case For #SAK-X27
#SAK-X27用ジョインケ
ース(三節棍の代替品)

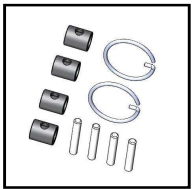

SAK-X27D ¥620
SSK Cross Joint For #SAK-X27
#SAK-X27用クロス
イント(三節棍の代替品)

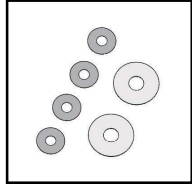

SAK-XS110C ¥230
Gear Differential Spacer Set For Sakura XI Sport
Sakura XI Sport 用
ギヤデフスペーサーセット



ST-025 ¥610
Tool Set Service Pack For 1/10
1/10カー用
ツールセット



TS-SBS306 ¥200
M3 x 6 Button Head Hex Socket (10pcs)
M3 x 6 六角ボタンヘッド
スクリュー(10個入り)



TS-SBS308 ¥200
M3 x 8 Button Head Hex Socket (10pcs)
M3 x 8 六角ボタンヘッド
スクリュー(10個入り)



TS-SBS310 ¥200
M3 x 10 Button Head Hex Socket (10pcs)
M3 x 10 六角ボタンヘッド
スクリュー(10個入り)



TS-SBS312 ¥200
M3 x 12 Button Head Hex Socket (10pcs)
M3 x 12 六角ボタンヘッド
スクリュー(10個入り)



TS-SFS205 ¥200
M2 x 5 Flat Head Hex Socket (10pcs)
#SAK-X27
M2 x 5 六角フラットヘッド
スクリュー(10個入り)

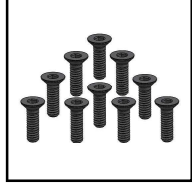

TS-SFS207 ¥170
M2 x 7 Flat Head Hex Socket (10pcs)
M2 x 7 六角フラットヘッド
スクリュー(10個入り)



TS-SFS306 ¥200
M3 x 6 Flat Head Hex Socket (10pcs)
M3 x 6 六角フラットヘッド
スクリュー(10個入り)



TS-SFS308 ¥200
M3 x 8 Flat Head Hex Socket (10pcs)
M3 x 8 六角フラットヘッド
スクリュー(10個入り)



TS-SFS310 ¥200
M3 x 10 Flat Head Hex Socket (10pcs)
M3 x 10 六角フラットヘッド
スクリュー(10個入り)



TS-SFS312 ¥200
M3 x 12 Flat Head Hex Socket (10pcs)
M3 x 12 六角フラットヘッド
スクリュー(10個入り)



TS-SFS315 ¥200
M3 x 15 Flat Head Hex Socket (10pcs)
M3 x 15 六角フラットヘッド
スクリュー(10個入り)

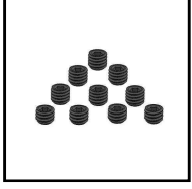

TS-SS3025 ¥250
M3 x 2.5mm Set Screw (10pcs)
M3 x 2.5mm セットスクリュー
(10入り)

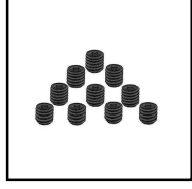

TS-SS303 ¥230
M3 x 3mm Set Screw (10pcs)
M3 x 3mm セットスクリュー
(10入り)

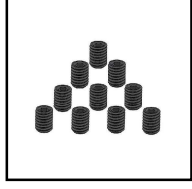

TS-SS304 ¥300
M3 x 4mm Set Screw (10pcs)
M3 x 4mm セットスクリュー
(10入り)

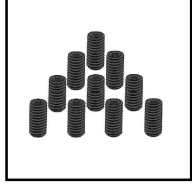

TS-SS306 ¥230
M3 x 6mm Set Screw (10pcs)
M3 x 6mm セットスクリュー
(10入り)

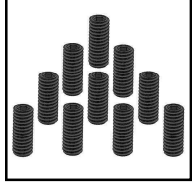

TS-SS410 ¥340
M4 x 10mm Set Screw (10pcs)
M4 x 10mm セットスクリュー
(10入り)

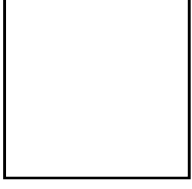
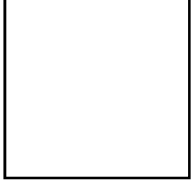
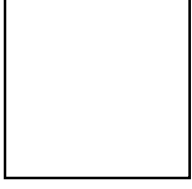
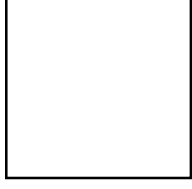
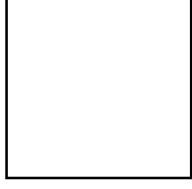
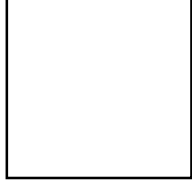
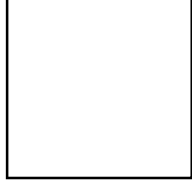
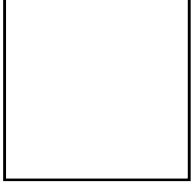
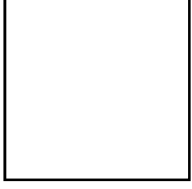
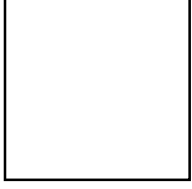



RACING®
www.3racing.com.hk

Copyright © 2020 World Space CAD Industrial Co., Ltd./ 禁無断轉載複製