

RC MODEL CARS
YOKOMO
www.teamyokomo.com



YZ2 DTM 3.1

1/10 SCALE 2WD OFF-ROAD RACING CAR KIT

この度はヨコモ製R/Cカーキットをお買い求め頂き、誠に有り難うございます。このキットは、ワールドチャンピオン メーカーであるヨコモの高性能・競技用R/Cカーです。本説明書に従った正しい組立・安全な走行をして頂ければ、誰でも手軽に楽しむことが出来ます。

R/C カーを安全に楽しんで頂くための 注意事項

お子様(中学生以下)が組立・走行する際は、必ず保護者の方が付き添い 安全を確認して下さい。

■ 組立の注意 ■

- 幼児のいる場所では組み立てないで下さい。小さな部品を飲み込む等、非常に危険です。
- 組立の前に必ず内容をお確かめ下さい。万一不良部品、不足部品などがあった場合は、ヨコモ アフターサービス部までお問い合わせ下さい。
- 組立の前に説明書を最後まで読み、全体の流れをつかむと効率的な組立が出来ます。
- 組み立ての際は、様々な工具が必要になります。安全のために必ず作業内容に合った工具を使用して下さい。又、カッターナイフ等を使用する際は危険を伴いますので、注意して下さい。
- 部品には様々な素材を使用しています。切削加工された金属パーツ等はエッジが鋭く、慎重な組立が必要となります。ケガをしないように注意して下さい。
- プラスティックパーツなどを切断する際は、切断した部品が飛び危険があるので注意して下さい。
- 回転部や駆動部は出来るだけスムーズに動作するように組み立てて下さい。
- 配線やコード類はきれいにまとめて下さい。回転部分や走行路面にコードが接触すると危険です。又、配線は確実に接続されていないとショートなどの恐れや、性能を十分に発揮出来ない場合があります。
- 必要以上の分解、改造をすると、安全性が低下したり走行性能が十分に発揮出来なくなる場合があります。
- 塗装は、周囲に火気の無いことを確認し、換気の良い場所で行って下さい。

■ 走行の注意 ■

- ヨコモ製R/Cカーは競技用の為、時速40kmを越える速いスピードが出るモデルもあります。ルールを守って安全な場所や、R/Cカー用サーキットで走らせて下さい。
- 公道等、周囲の人の迷惑になるような場所では絶対に走らせないで下さい。
- R/Cカーは電波を利用する為、何らかのトラブルで最悪の場合は暴走する事があります。狭い場所や室内は避け、出来るだけ広い、障害物のない場所まで走らせて下さい。
- 周囲にR/Cカーを走らせている人がいる場合は、電波が重ならないように、周波数を確認し合せて、安全を確かめて下さい。
- R/Cカーは水を嫌います。雨の日や、水たまりのある場所で走らせると、R/Cメカが壊れたり、暴走する危険があります。
- R/Cカーの駆動部分、ギヤやベルト、タイヤなどは高回転で回ります。バッテリーを接続した後は危険ですので、回転部分に手を触れないで下さい。
- 走行後のR/Cカーは各部が高温になる事があります。危険ですので冷却期間をおいてから、メンテナンスなどをして下さい

■ 走らせる手順 ■

- ① タイヤが空転するように、台の上にR/Cカーを置きます。
- ② スピードコントローラのスイッチがOFFになっている事を確認してから、モーターとバッテリーを接続します。
- ③ 送信機のアンテナを伸ばし、スイッチをONにします。(送信機の電圧が下がっていると危険です。常に電圧の高い状態で使用して下さい。)
- ④ 受信機のスイッチをONにします。

■ 走行終了手順 ■

- ① スピードコントローラのスイッチをOFFにします。
- ② バッテリーの接続を外します。
- ③ 送信機のスイッチをOFFにし、アンテナを縮めます。

■ バッテリーの取り扱い ■

(バッテリーに付属の説明書に基づき使用して下さい。)

- バッテリーを充電する際は、周囲に燃えやすい物のない安全な場所で行って下さい。又、高温な場所での充電も避けて下さい。
- バッテリーの充電中は充電状況を常に確認して下さい。充電器の誤動作などで過充電すると、最悪の場合は発火する危険性があります。バッテリー温度が50度を越えたら充電を中止して下さい。
- 走行後のバッテリーは高い温度になります。連続使用するとバッテリーを傷める事になりますので、冷却期間を置いてから充電して下さい。
- 不要になったバッテリーは一般のゴミと一緒に捨てずに、お手数でも電池専用の回収箱に捨てて下さい。

■ モーターの取り扱い ■

(モーターに付属の説明書に基づき使用して下さい。)

- 7.2Vのバッテリーでモーターのから回しをすると危険です。モーター内部を破損し部品が飛び出す事も考えられますので、もしモーターのブレークインをする時は、モーターをしっかり固定し3~5V程度でから回して下さい。
- モーターは定期的なメンテナンスが必要です。劣化するとスピードが出なくなったり、走行時間が短くなります。定期的にクリーニングしたり、ブラシが減ってきたら交換する等のメンテナンスをして下さい。
- モーターの性能に合ったギヤ比を選択して下さい。ギヤ比が最適でないとモーターの性能を十分に発揮出来ないだけでなく、他のR/Cメカを壊す原因にもなります。
- 走行後のモーターは非常に高い温度になります。連続走行するとモーターを傷める事になりますので、冷却期間を置いてから走行して下さい。

Thank you for purchasing this Yokomo product. This high performance competition kit has been proudly manufactured by Yokomo - World Champion R/C car manufacturer. Proper assembly of this product will provide fun, safe enjoyment.

PRECAUTIONS FOR SAFE ENJOYMENT OF YOUR R/C CAR

For children under the age of 13, parental guidance is recommended when running.

■ ASSEMBLY PRECAUTIONS ■

- Do not assemble around small children. The parts can be dangerous if accidentally swallowed.
- Check the contents carefully before assembly. Please contact Customer Support if you happen to notice any defective or missing items.
- You will find the assembly process much easier by carefully reading through the manual, and familiarizing yourself with the instructions.
- Many different tools are required during assembly. For safety purposes, please use suitable tools. Exercise extra caution when using a sharp tool such as a hobby knife.
- Many different materials are used for the parts. Use extra care when handling parts with sharp edges, such as machined metal parts.
- When cutting plastic parts, watch for any flying parts.
- Try to assemble any rotating parts or drivetrain parts as smooth as possible.
- Bundle wires neatly away from the ground or any moving drivetrain components. Make sure that all wires are properly connected to prevent shorting.
- Unnecessary modifications may be unsafe and hinder performance.
- Always paint in a well ventilated area away from flames.

■ PRECAUTIONS BEFORE RUNNING ■

- Yokomo R/C cars are built for competition use, and some models may exceed speeds of 40km per hour. Practice common sense and run the car in open safe places, or R/C car tracks.
- Do not run the car on public roads with high amounts of traffic, or in areas that may cause an inconvenience to people in that area.
- R/C cars are controlled using a radio frequency. In a worst-case scenario, radio interferences may cause loss of control.
- If others near you are running R/C cars, confirm that they are not running on the same frequency.
- R/C cars do not like water. Avoid running on rainy days, or areas with water puddles. Exposure of the electronics to water may cause loss of control or damage to the electronics.
- The drivetrain of an R/C car consists of many moving parts like gears, belts, shafts, and tires. Avoid touching these areas when the battery is connected.
- Many parts of an R/C car will become hot after running. Allow the parts to sufficiently cool before conducting any maintenance.

■ BEGINNING A RUN ■

- ① Place the R/C car on a stand so the wheels are off the ground.
- ② Confirm that the speed controller switch is OFF, and connect the motor and battery.
- ③ Extend the transmitter antenna and turn the switch ON. (It is unsafe to use a transmitter with low voltage. Make sure that the transmitter batteries are good before running.)
- ④ Turn the speed controller switch ON.

■ FINISHING A RUN ■

- ① Turn the speed controller switch OFF.
- ② Disconnect the battery.
- ③ Turn the transmitter switch OFF, and retract the antenna.

■ BATTERY USAGE ■

(Carefully read the instruction included with the batteries)

- When charging batteries, make sure that the surrounding area is void of anything highly flammable. Also avoid charging in high-temperature locations.
- When charging batteries, frequently monitor the charging status. In a worst case scenario, overcharging a battery may cause it catch on fire. If the battery reaches 50 degrees Celcius or more, stop charging.
- Batteries will become hot after running. Continuous use of the battery pack may result in damage to the cells. Allow the battery too cool down before re-charging.
- Please do not discard old battery packs in the trash. Although inconvenient, please locate a battery disposal center.

■ MOTOR USAGE ■

(Carefully read the instructions included with the motor.)

- Connecting a 7.2V battery directly to the motor can be very dangerous. This may cause the internal parts of the motor to break apart, causing some parts to fly out of the motor. To break-in the motor, safely secure the motor and run the motor at about 3-5V.
- Motors require periodic maintenance. Slower speeds and decreased run times may indicate a worn-out motor. Periodically clean the motor and change the brushes when needed.
- Choose a gear ratio that matches the power characteristics of the motor. Using a gear ratio unsuited to the characteristics of the motor will not only prevent the motor from performing at its optimum, but may even cause damage to the other electronics.
- Motors will generally become very hot after running. Continuous running will reduce the life of the motor. Allow the motor to sufficiently cool between each run.

組立てに必要な物
ACCESSORIES AND TOOLS NEEDED FOR KIT ASSEMBLY

走行のために別途お買い求め頂くもの
ADDITIONAL ITEMS REQUIRED FOR USE (NOT INCLUDED IN KIT)

2チャンネルプロポ(1サーボ、1アンプ仕様)
TWO CHANNEL R/C SURFACE RADIO SYSTEM AND ELECTRONIC SPEED CONTROL

走行用7.2Vバッテリーパック(Li-Poバッテリー ショートサイズ)
7.2V BATTERY PACK (Li-Po Shorty Size)

走行用バッテリー充電器
BATTERY CHARGER

走行用モーター
MOTOR

ピニオンギヤ
PINION GEAR

タイヤ&ホイール
TIRE & WHEEL

ボディ塗装用カラー
BODY SPRAY PAINT

組み立ての際に別途用意する工具
ASSEMBLING TOOLS REQUIRED. (NOT INCLUDED IN KIT)



ヘックスドライバー(2mm、1.5mm)
HEX WRENCH

YOKOMOLEーシングツール 1.5mm ヘックスドライバー ¥550
YT-15RTR レッド / YT-15RTB ブラック
YOKOMOLEーシングツール 2.0mm ヘックスドライバー ¥550
YT-20RTR レッド / YT-20RTB ブラック

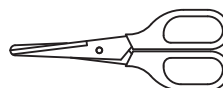

ハサミ
SCISSORS

YT-CS1 ハサミ 160mm ¥1200
YT-CS2 曲線ハサミ ¥1200



ナットドライバー(7.0mm、5.5mm)
NUT DRIVER

YOKOMOLEーシングツール 5.5mmナットドライバー ¥660
YT-55RTR レッド / YT-55RTB ブラック
YOKOMOLEーシングツール 7.0mmナットドライバー ¥660
YT-70RTR レッド / YT-70RTB ブラック

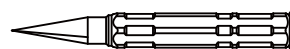

ボディーリーマー
BODY REAMER

YOKOMOLEーシングツール ボディーリーマー ¥1600
YT-BRR レッド / YT-BRB ブラック



プラスドライバー(小)
SCREW DRIVER(SMALL)

YT-DP1W ワークスレンチ #1プラスドライバー ¥1200

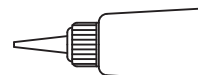

瞬間接着剤
QUICK DRYING GLUE

CS-SGEX 瞬間接着剤 ¥800

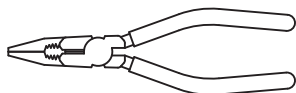

ラジオペンチ
NEEDLE NOSE PLIERS

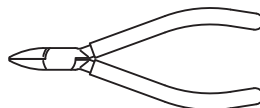

ニッパー
SIDE CUTTER



カッター
HOBBY KNIFE

キットに入っている工具
TOOLS (INCLUDED)

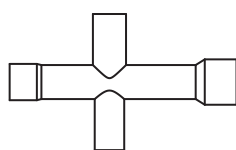

十字レンチ
NUT WRENCH

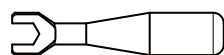

ターンバックルレンチ
TURNBUCKLE WRENCH



六角レンチ(1.5mm / 2.0mm / 2.5mm)
ALLEN WRENCH

性能を十分に発揮させる為にイラストをしっかり参照し、説明書の順番に従って確実に組み上げて下さい。
For assembly, follow the figures and the instructions closely so that your machine will perform at its best!!

1. メインシャシーの組立て

Main Chassis Assembly

このページで使用するパーツ
Parts used on this page

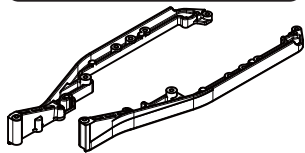

Z2-002S31
サイドプレートL&R 各1
Side plate L & R 1Ea

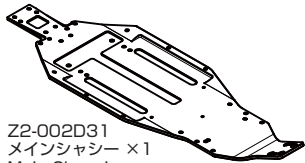

Z2-002D31
メインシャシー ×1
Main Chassis

1:1



ZC-F38
M3x8 サラキャップ ×6
FHS Screw

袋 #1 の内容
Bag #1 Contents

1:1



ZC-F310
M3x10 サラキャップ ×6
FHS Screw

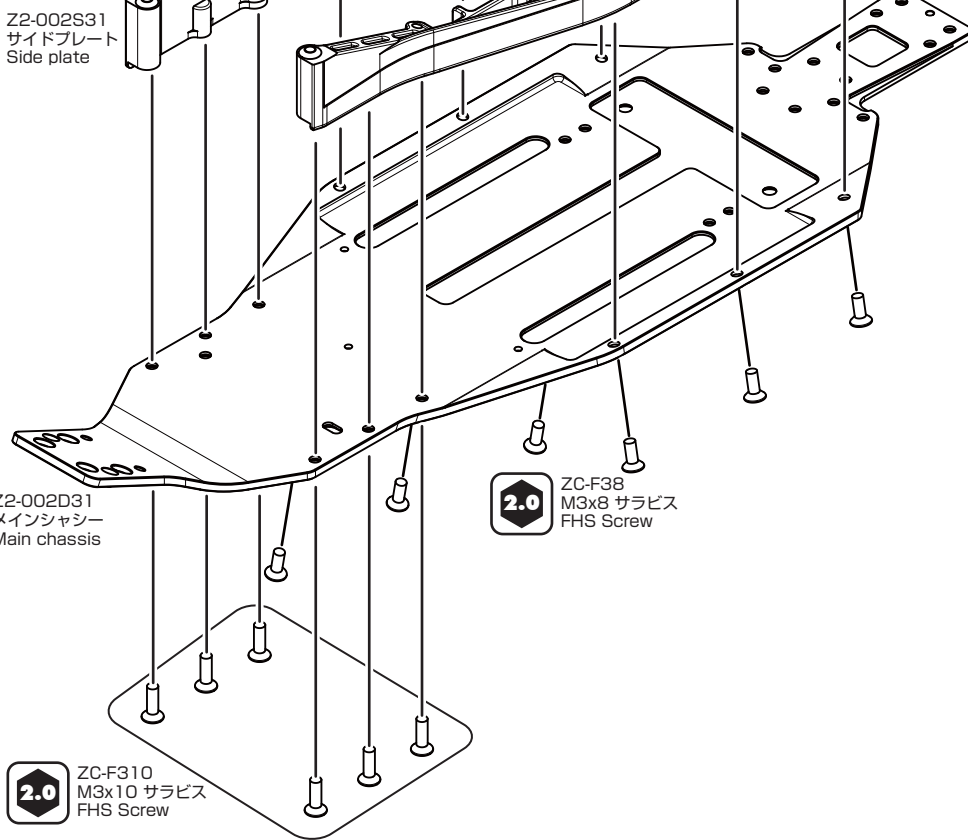

2. ベルクランクの組立て

Bellcrank Assembly

袋 #1 の内容
Bag #1 Contents

このページで使用するパーツ
Parts used on this page

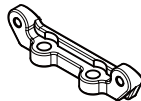

Z2-200-3
センターリンク ×1
Center Link

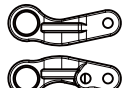

Z2-200-3
ベルクランクL&R 各1
Bellcrank L&R

1:1

ZC-S40
φ4mm シム・黒 ×4
Shim・Black

ZC-N3P3
M3 ナット (薄) ×2
Nut (Thin)

Z4-201CLC
センターリンクカラー ×2
Center Link Collar

ZC-A3610B
1mm アルミスペーサー・黒 ×4
1mm Aluminum Spacer・Black

Z2-206-8
ロッドエンドボール 8mm ×3
Ball Stud 8mm

ZC-BH312
M3x12 ボタンヘッド ×2
BHS Screw

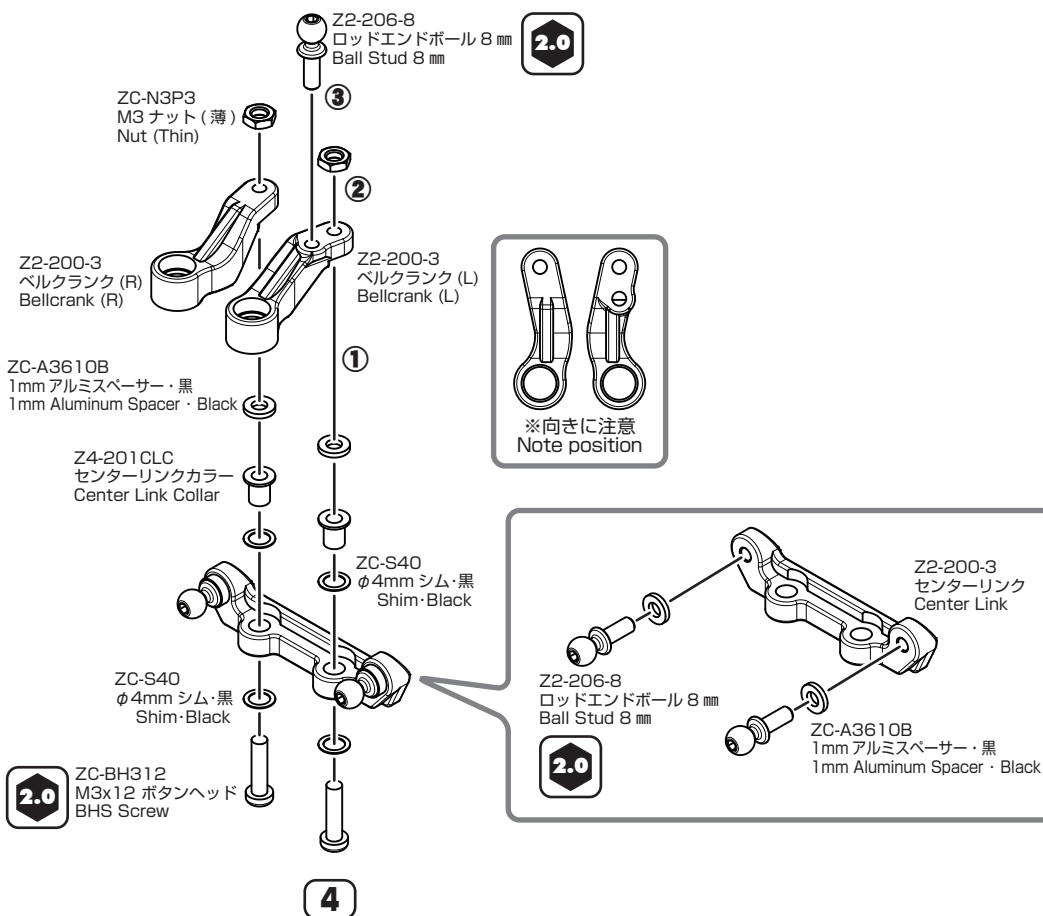

3. ベルクランクの取付け Bellcrank Installation

1.5

Z2-201P3
ベルクランクポスト
Bellcrank Post

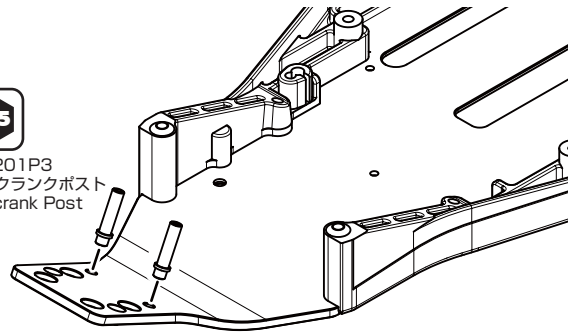

Z2-200-3
ベルクランクベース
Bellcrank Base

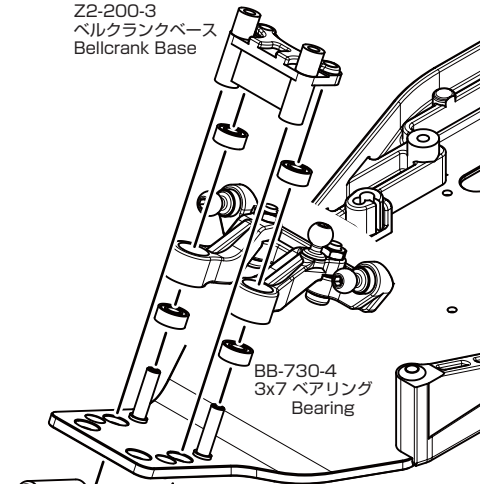

BB-730-4
3x7 ベアリング
Bearing

Z2-300FLA
フロントサスマウント・アルミ
Front Suspension Mount・Aluminum

2.0

ZC-F315
M3x15 サラビス
FHS Screw

※向きに注意
Note position

袋 #1 の内容
Bag #1 Contents

このページで使用するパーツ
Parts used on this page

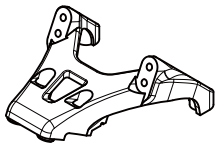

Z2-002BT
フロントバルクヘッド ×1
Front Bulkhead



Z2-200-3
ベルクランクベース ×1
Bellcrank Base



Z2-001W3
Fウイングマウント ×1
F Wing mount

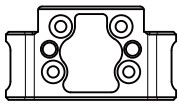

Z2-300FLA
フロントサスマウント・アルミ ×1
Front Suspension Mount・Aluminum



Z2-300U
アッパーアームマウント・N ×1
Upper Arm Mount・Narrow

1:1

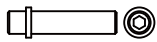

Z2-201P3
ベルクランクポスト ×2
Bellcrank Post

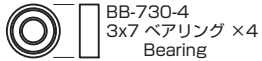

BB-730-4
3x7 ベアリング ×4
Bearing



ZC-N3P3
M3 ナット (薄) ×2
Nut (Thin)



ZC-A3620B
2mm アルミスペーサー・黒 ×2
2mm Aluminum Spacer・Black



Z2-206-10
ロッドエンドボール 10mm ×2
Ball Stud 10mm



ZC-BH315
M3x15 ボタンヘッド ×4
BHS Screw



ZC-F315
M3x15 サラビス ×2
FHS Screw

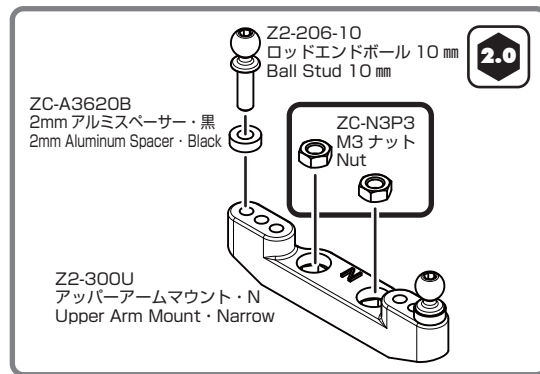

Z2-206-10
ロッドエンドボール 10mm
Ball Stud 10mm

2.0

ZC-A3620B
2mm アルミスペーサー・黒
2mm Aluminum Spacer・Black

ZC-N3P3
M3 ナット
Nut

Z2-300U
アッパーアームマウント・N
Upper Arm Mount・Narrow

2.0

ZC-BH315
M3x15 ボタンヘッド
BHS Screw

Z2-001W3
Fウイングマウント
F Wing mount

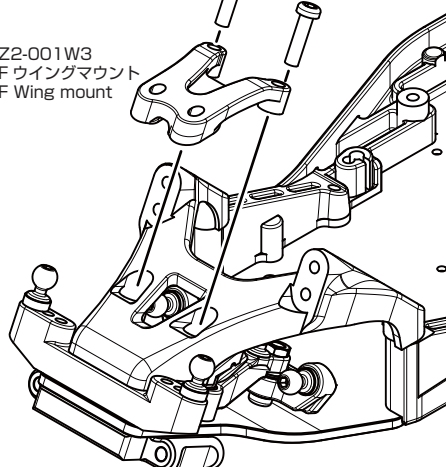

※向きに注意
Note position

P.11 で使用します。
Used on P.11



Z2-200-3
ファンマウント ×1
Fan Mount

P.19 で使用します。
Used on P.19



Z2-200-3
サーボマウント ×2
Servo Mount



各社用3タイプ入っています。
3 different types included.
Z2-200-3
サーボホーン ×3
Servo Horn

1.5

六角レンチ (1.5mm)
Allen Key (1.5mm)

2.0

六角レンチ (2.0mm)
Allen Key (2.0mm)

4. リヤサスアームの取付け

Rear Suspension Arm Installation

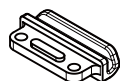
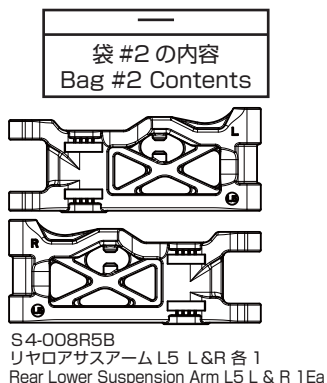

Z2-001B3
リヤバンパー ×1
Rear Bumper



Z2-300RFH
リヤサスマウント・F ×1
Rear Suspension Mount・F

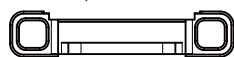

Z2-300RRH
リヤサスマウント・R ×1
Rear Suspension Mount・R

1:1



Z2-009S35
φ3.5mm シム ×2
Shim

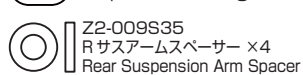

Z2-300BS
サスマウントブッシュ ×4
Suspension Bushing

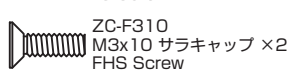

Z2-009S35
R サスアームスペーサー ×4
Rear Suspension Arm Spacer

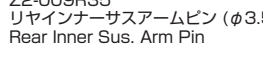

ZC-F38
M3x8 サラキャップ ×2
FHS Screw

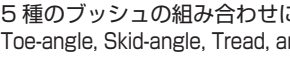

ZC-F310
M3x10 サラキャップ ×2
FHS Screw



Z2-009R35
リヤインナーサスアームピン (φ3.5) ×2
Rear Inner Sus. Arm Pin

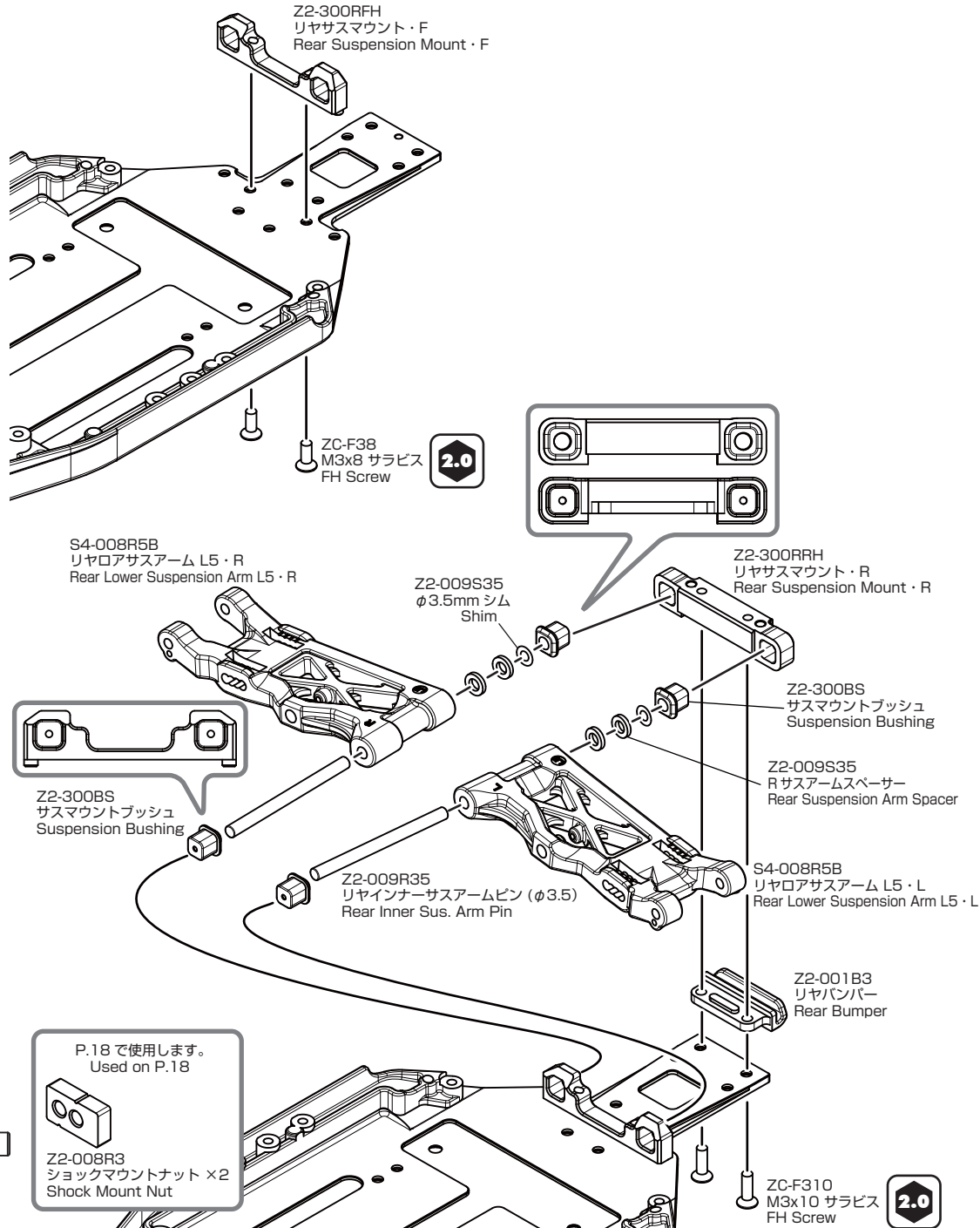

5種のブッシュの組み合わせにより、トー角、スキッド角、トレッド、ハイトの調整が行えます。
Toe-angle, Skid-angle, Tread, and Height are adjustable in combination of the above 5 bushes.

サスマウント RF 側に左のパーツを使用した場合の角度参考例
If use the left parts in front side, the rear suspension angle variation will be like below chart.

サスマウント RF Suspension mount RF	サスマウント RR Suspension mount RR					アンチスキッド Anti-squat
	1 1		1 1		1 1	1°
	1 05	05 05	05 05	05 05	1 1	1.5°
05 05	1 1	05 05	05 05	05 05	1 1	2°
	1 1	05 05	05 05	05 05	1 1	2.5°
	1 1		1 1		1 1	3°
トー角 Toe-angle	2°	2.5°	3°	3.5°	4°	

ブッシュの方向
Bushings direction

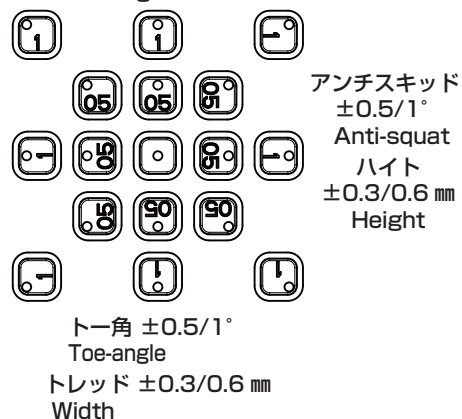

5. フロントショックタワーの取付け Front Shock Tower Installation

袋 #3 の内容
Bag #3 Contents

このページで使用するパーツ
Parts used on this page



Z2-017G
フロントショックタワー ×1
Front Shock Tower

1:1



ZC-N3P
M3 ナット ×2
Nut



ZC-S37
ワッシャー ×2
Washer



ZC-F310
M3x10 サラキャップ ×4
FHS Screw



ZC-BH322
M3x22 ボタンヘッド ×2
BHS Screw

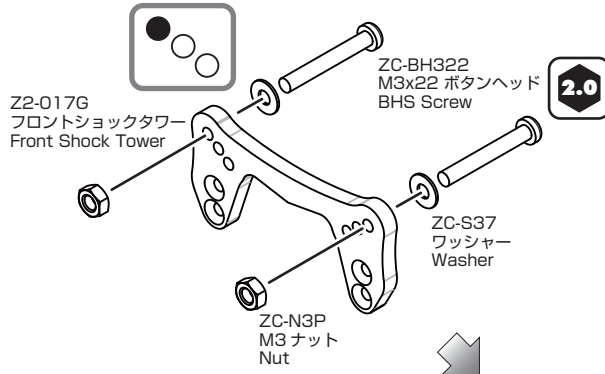

ZC-F310
M3x10 サラキャップ
FHS Screw

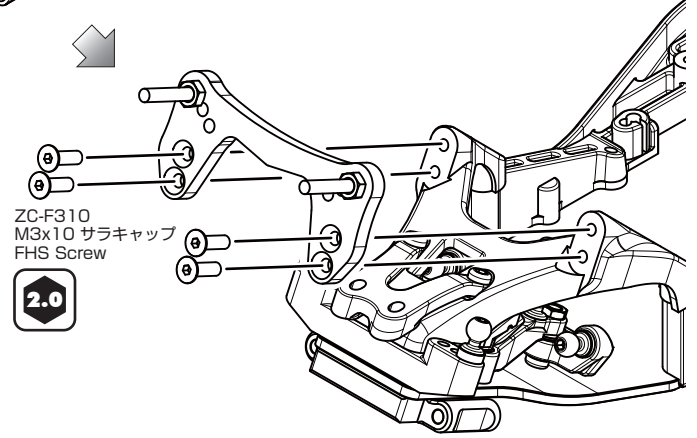

6. リヤショックタワーの組み立て Rear Shock Tower Assembly

袋 #3 の内容
Bag #3 Contents

このページで使用するパーツ
Parts used on this page



Z2-018-5
リヤショックタワー ×1
Rear Shock Tower



Z2-001W3
マウントワッシャー ×2
WMount Washer



Z2-001W3
ウイングスパーサー ×1
Wing Spacer



Z2-001W3
ウイングマウント ×2
Wing Mount



Z2-300R31
マウントベース ×1
Mount Base

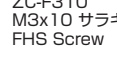

Z2-300R31
スタビホルダー ×1
Sway Bar Holder



ZC-F310
M3x10 サラキャップ ×2
FHS Screw



ZC-N3P
M3 ナット ×2
Nut

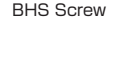

ZC-BH312
M3x12 ボタンヘッド ×4
BHS Screw



ZC-BH38
M3x8 ボタンヘッド ×2
BHS Screw

ZC-S37
ワッシャー ×2
Washer

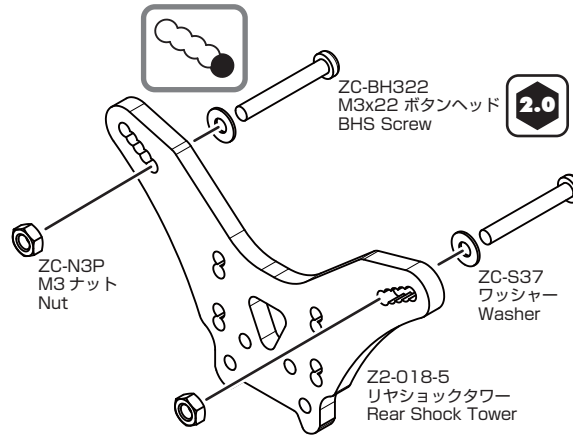

ZC-BH312
M3x12 ボタンヘッド
BHS Screw

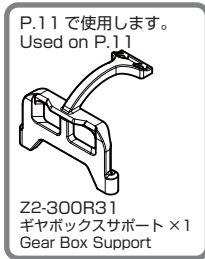

P.11 で使用します。
Used on P.11

Z2-300R31
ギヤボックスサポート ×1
Gear Box Support

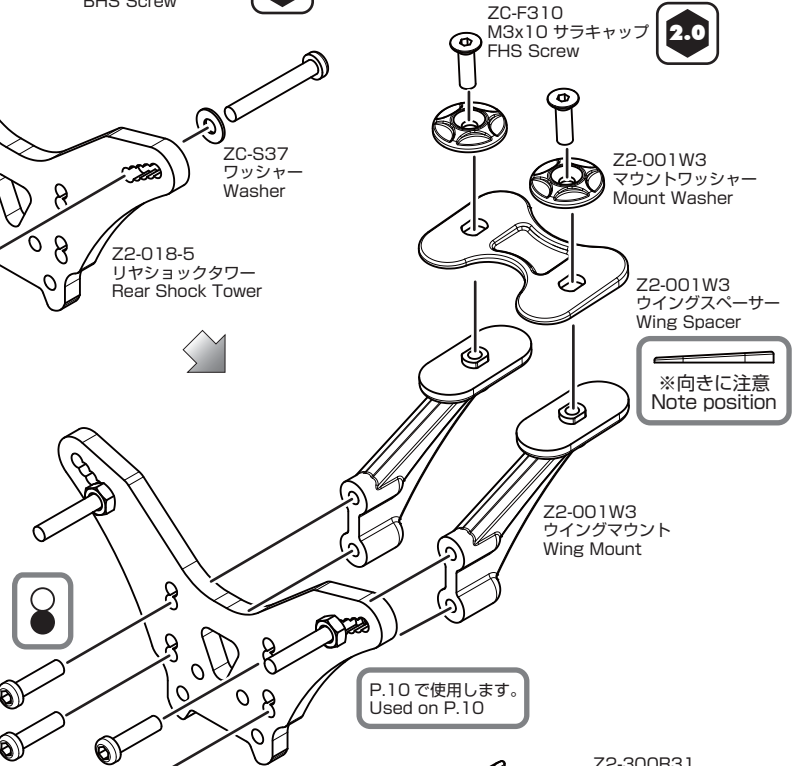

ZC-F310
M3x10 サラキャップ
FHS Screw



Z2-001W3
マウントワッシャー
Mount Washer



Z2-001W3
ウイングスパーサー
Wing Spacer



Z2-001W3
ウイングマウント
Wing Mount



Z2-300R31
マウントベース
Mount Base



Z2-300R31
スタビホルダー
Sway Bar Holder



ZC-BH38
M3x8 ボタンヘッド
BHS Screw



Z2-300R31
スタビホルダー
Sway Bar Holder



六角レンチ (2.0mm)
Allen Key (2.0mm)

7. リヤアッパーアームマウントの組み立て

Rear Upper Arm Mount Assembly

袋 #3 の内容

Bag #3 Contents

このページで使用するパーツ
Parts used on this page



Z2-300R31
リヤアッパーアームマウント ×1
Rear Upper Arm Mount

1:1

ZC-A3610B
1mm アルミスペーサー・黒 ×2
1mm Aluminum Spacer · Black

ZC-A3630B
3mm アルミスペーサー・黒 ×2
3mm Aluminum Spacer · Black

Z2-206-12
ロッドエンドボール 12mm ×2
Ball Stud 12mm

ZC-A3610B
1mm アルミスペーサー・黒
1mm Aluminum Spacer · Black

ZC-A3630B
3mm アルミスペーサー・黒
3mm Aluminum Spacer · Black

Z2-300R31
リヤアッパーアームマウント
Rear Upper Arm Mount

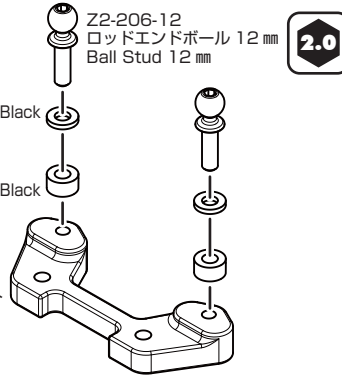

2.0

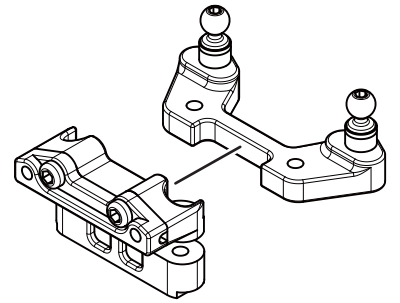

P.10 で使用します。
Used on P.10

8. ボールデフの組み立て

Ball Diff Assembly

袋 #4 の内容

Bag #4 Contents

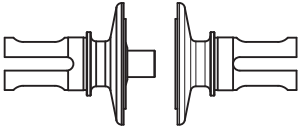

B2-501MR
デフジョイントL ×1
Diff Joint Left

B2-501MR
デフジョイントR ×1
Diff Joint Right

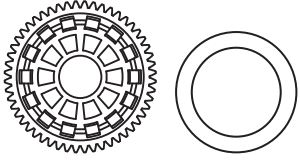

Z2-503
デフギヤ ×1
Diff Gear

B2-506
デフリング ×2
Diff Ring

CS-DG/RP-UDL
デフルーブ ×1
Diff Lube

CS-SBG
ブラックグリス ×1
Black Grease

1:1

ZS-507
スラストボール ×8
Thrust Ball

ZS-507
スラストワッシャー ×2
Thrust Washer

Z2-505T
タングステンデフボール ×14
Tungsten Carbide Diff Ball

BB-85-4
5x8 ベアリング ×2
Bearing

BM-508
Oリング ×1
O Ring

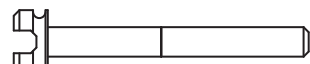

BM-508
デフスクリュー ×1
Diff Screw



B2-508TS
デフナット ×1
Diff Nut



B2-508TS
デフスプリング ×1
Diff Spring

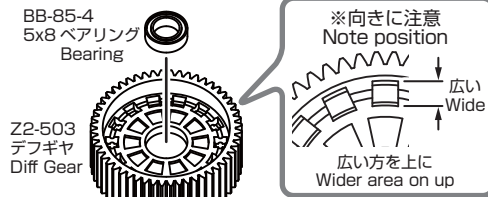

※向きに注意
Note position

広い
Wide

広い方を上に
Wider area on up

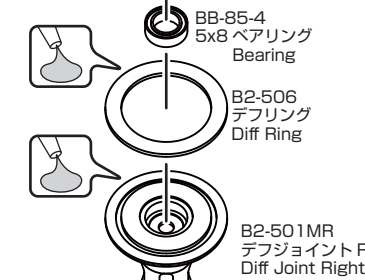

デフボールには必ずデフルーブたっぷりとを塗布してください。
Apply a liberal amount of diff lube to the diff balls.

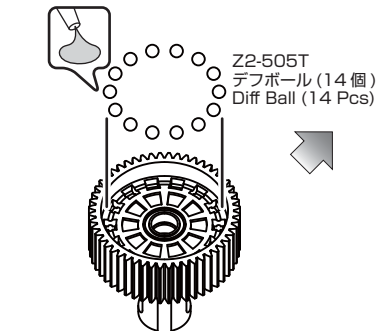

デフルーブ (半透明) を塗布します。
Apply a diff lube.

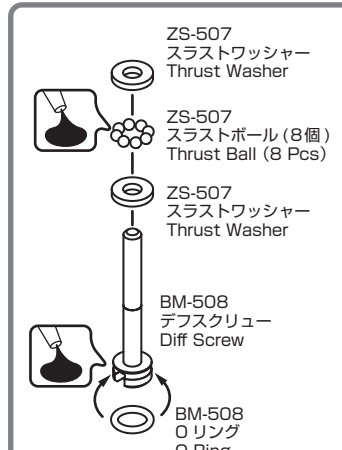

スラストボールには必ずブラックグリスを塗布してください。
Oリング部にも塗布することで防塵効果が得られます。
Apply a liberal amount of black grease to the diff thrust balls.
Applying it to the O-ring will help prevent dust from entering.

ブラックグリス (黒) を塗布します。
Apply a black grease.

ボールデフの調整 Ball Diff Adjustment

六角レンチ
Allen Key

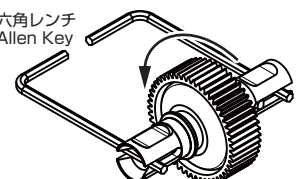

しっかりレンチを押さえ、デフギヤが回らなくなるまでデフスクリューを少しずつ締め込みます。ここでの調整は目安ですので実走行で滑らないポイントまで締めこんでください。
When tightening the diff screw, use two allen keys to test the tightness of the diff. Slowly tighten the diff screw until the diff gear cannot be turned by hand. (Tighten the diff screw until the diff does not slip when the car is run.)

9. ギヤボックスの組み立て

Gear Box Assembly

ギヤボックスは路面状況によりLD(ダート向け)、LC(ハイグリップ路面)のどちらかをお選びください。
 The gear box can be choice of the LD gear box or LC gear box of the track condition.

●LD Gear Box●

- 袋 #5 の内容
Bag #5 Contents
-  Z2-302T LD ギヤボックス L & R 各 1
LD Gear Box L & R 1Ea
 -  Z2-302TLC LC ギヤボックス L & R 各 1
LC Gear Box L & R 1Ea
 -  Z2-303TA3 トップシャフト × 1
Top Shaft
 -  Z2-303I アイドラーシャフト × 1
Idle Shaft
 -  Z2-503I アイドラーギヤ・小 × 1
Idle Gear・Small
 -  Z2-503IC アイドラーギヤ・大 × 1
Idle Gear・Large
 -  Z2-302CT ギヤボックスキャップ × 1
Gear Box Cap
 -  Z2-302CT ハイアダプター 1/2 × 2
Height Adapter
 -  Z2-118-31 スパーガード × 1
Spur Guard
 -  Z2-304T モータープレート × 1
Motor Plate
 - 1:1**
 ZC-F28TPH M2x8 サラタッピングビス × 2
FH Tapping Screw
 -  ZC-F38 M3x8 サラキャップ × 3
FHS Screw
 -  ZC-BH38 M3x8 ボタンヘッド × 3
BHS Screw
 -  ZC-BH310 M3x10 ボタンヘッド × 3
BHS Screw
 -  ZC-BH315 M3x15 ボタンヘッド × 1
BHS Screw
 -  BB-105-2 5x10 ベアリング × 4
Bearing
 -  ZC-S100S φ10mm シム × 2
Shim
 -  BB-1510 10x15 ベアリング × 2
Bearing

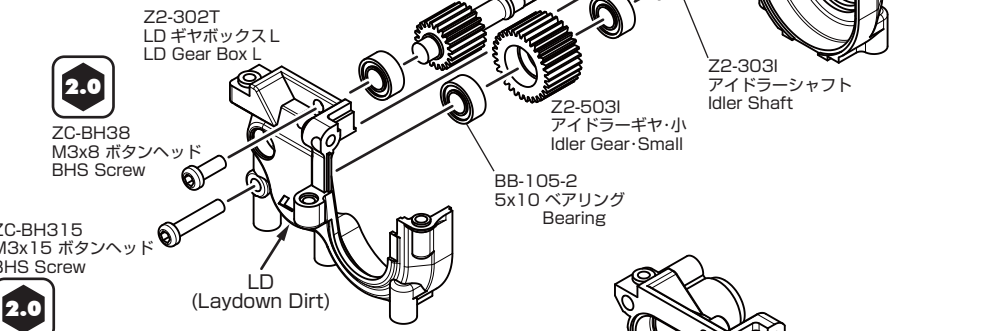

◆LC Gear Box◆

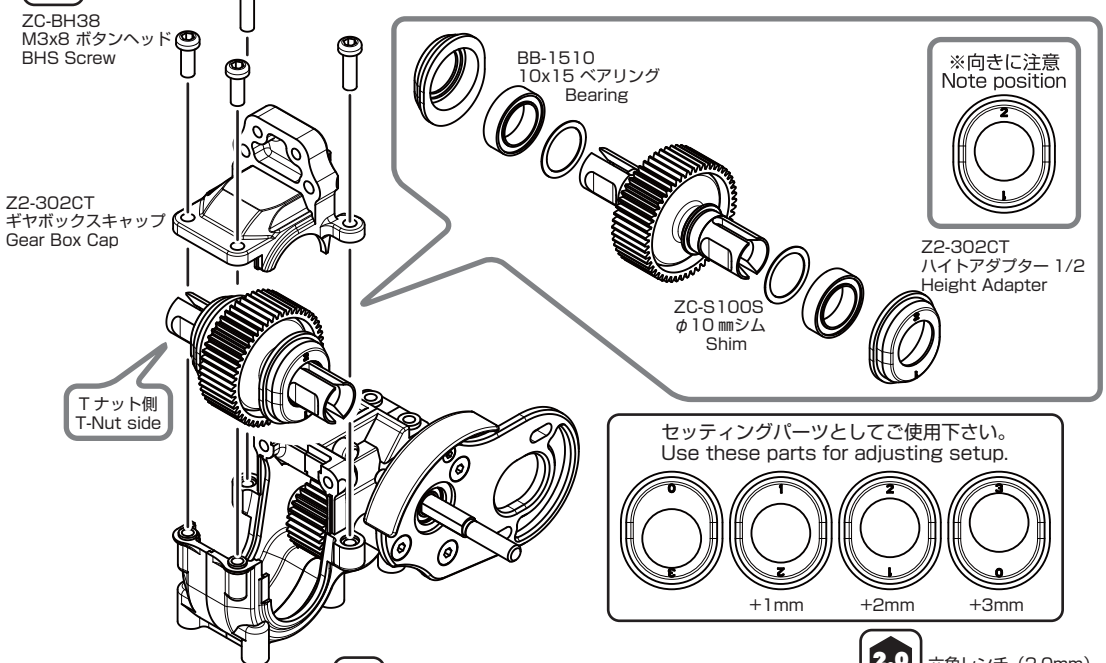
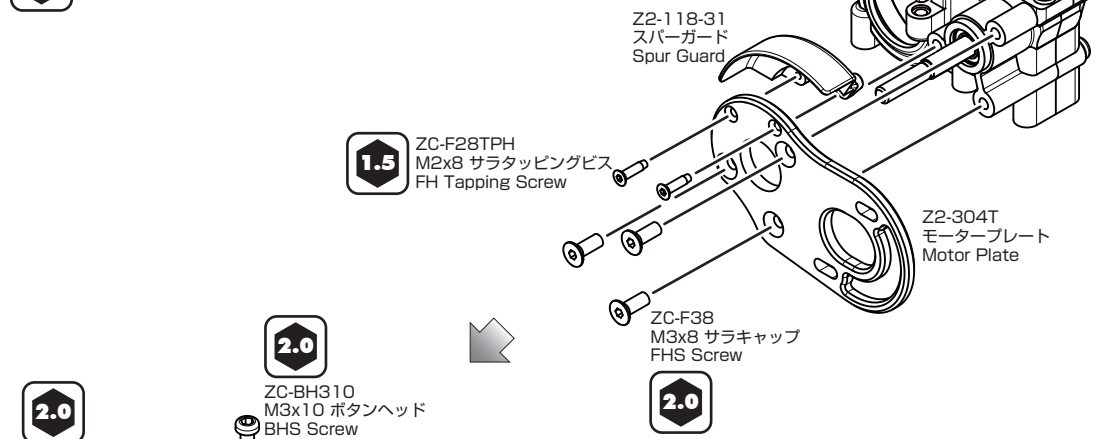
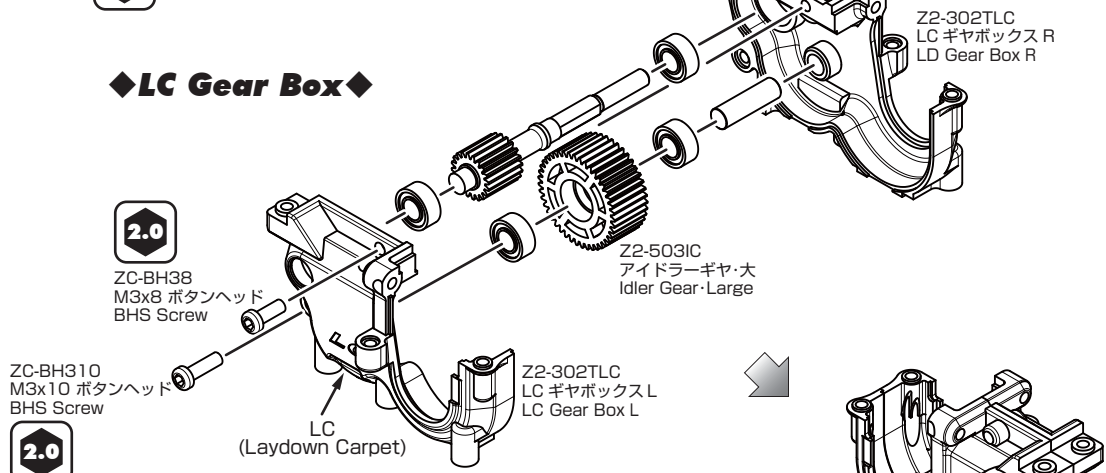

10. スリッパ、ギヤボックスの取り付け Slipper, Gear Box Installation

リヤショックタワー Assy
Rear Shock Tower Assembly



ZC-BH310
M3x10 ボタンヘッド
BHS Screw

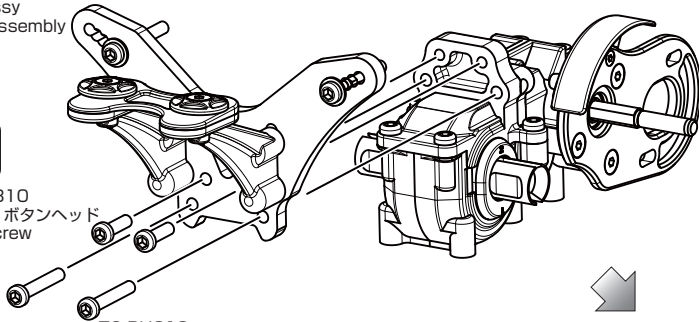

ZC-BH318
M3x18 ボタンヘッド
BHS Screw



B2-670C
スリッパパッド
Slipper Pad

Z2-SG80SD
スパークギヤ 80T
Spur Gear

B2-670P
スリッパプレート
Slipper Plate

B2-670P
スリッパプレート
Slipper Plate

Z2-670S
スリッパ Springs
Slipper Spring

B2-670C
スリッパパッド
Slipper Pad

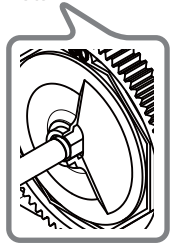

切りかきを合わせる
Key onto the
main drive cup.

Z2-670S / BM-N4F
M4 ナイロンナット
Nylon Nut

Z2-670S
スプリングカラー
Spring Collar

袋 #5 の内容

Bag #5 Contents

このページで使用するパーツ
Parts used on this page

Z2-670S
スプリングカラー ×1
Spring Collar

Z2-670S
スリッパ Springs ×1
Slipper Spring

B2-670C
スリッパパッド ×2
Slipper Pad

B2-670P
スリッパプレート ×2
Slipper Plate

Z2-SG80SD
スパークギヤ 80T ×1
Spur Gear

Z2-670S / BM-N4F
M4 フランジナイロンナット ×1
Nylon Nut

1:1

ZC-F38
M3x8 サラキャップ ×6
FHS Screw

ZC-BH310
M3x10 ボタンヘッド ×2
BHS Screw

ZC-BH318
M3x18 ボタンヘッド ×2
BHS Screw

ZC-BH322
M3x22 ボタンヘッド ×2
BHS Screw

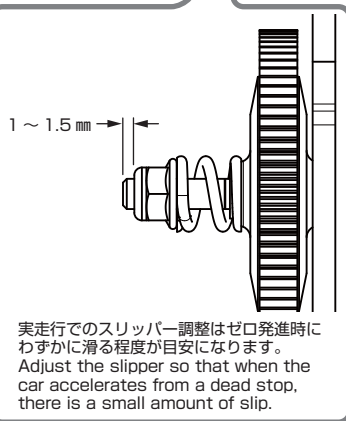

ZC-BH322
M3x22 ボタンヘッド
BHS Screw

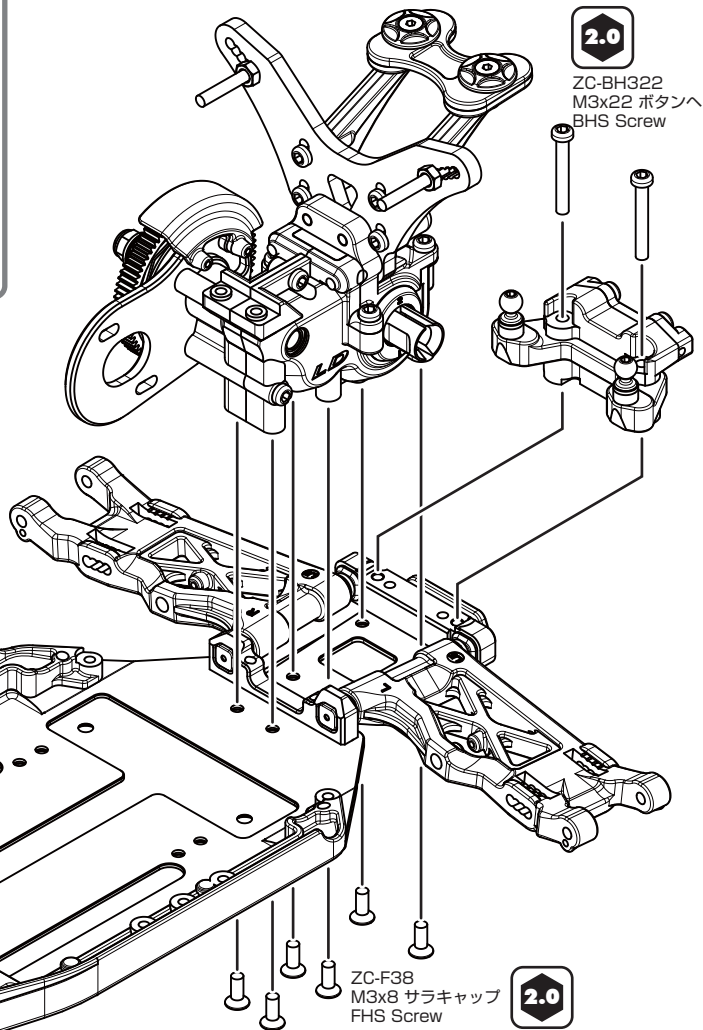

ZC-F38
M3x8 サラキャップ
FHS Screw



六角レンチ (2.0mm)
Allen Key (2.0mm)

11. バッテリーホルダーの取り付け Battery Holder Installation

※ギヤボックスサポートは袋 #3 に入っています。
The gear box support are included in bag #3.

Z2-300R31
ギヤボックスサポート
Gear Box Support

Z2-118FS
スポンジテープ
Foam Tape

このページで使用するパーツ Parts used on this page

※ギヤボックスサポートは袋 #3 に入っています。
The gear box support are included in bag #3.

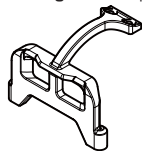

Z2-300R31
ギヤボックスサポート × 1
Gear Box Support

※ファンマウントは袋 #1 に入っています。
The fan mount are included in bag #1.



Z2-200-3
ファンマウント × 1
Fan Mount

袋 #6 の内容 Bag #6 Contents

ZR-BP6
スポンジテープ 130x20 × 1
Foam Tape

Z2-118FS
スポンジテープ × 2
Foam Tape



Z2-118-31
バッテリーストッパー L&R 各 1
Battery Plate 1Ea



Z2-118-31
バッテリーホルダー × 2
Battery Holder

1:1

ZC-S36
M3x6 ワッシャー × 2
Washer

ZC-BH38
M3x8 ボタンヘッド × 2
BHS Screw

ZC-F310
M3x10 サラキャップ × 2
FHS Screw

ZC-BH312
M3x12 ボタンヘッド × 3
BHS Screw

ZC-BH315
M3x15 ボタンヘッド × 1
BHS Screw

ZC-BH318
M3x18 ボタンヘッド × 2
BHS Screw

ZC-BH38
M3x8 ボタンヘッド
BHS Screw

2.0

●ファンマウントを装着する場合 Fan Mount Installation

ZC-BH312
M3x12 ボタンヘッド
BHS Screw

2.0

Z2-200-3
ファンマウント
Fan Mount



ZC-BH315
M3x15 ボタンヘッド
BHS Screw

RP-031
30 mm ファン (別途ご用意下さい。)
Fan (Sold separately.)

※ファンマウントは袋 #1 に入っています。
The fan mount are included in bag #1.

スリットに合わせてカット
してご使用ください。
Cut to slit size.



ZC-F310
M3x10 サラビス
FH Screw

2.0

ZC-BH318
M3x18 ボタンヘッド
BHS Screw

Z2-118-31
バッテリーストッパー
Battery Stopper

バッテリーストッパーの向きは使用するバッテリー
に合わせてお選びください。
Select the direction of the battery stopper
according to the battery used.

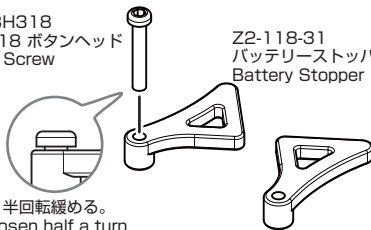

半回転緩める。
Loosen half a turn.

標準サイズ 24 mm ~
2S-size

1セルサイズ 18.5 mm ~
1S-size

2
バッテリーの高さに合わせる。
Adjust to the height of the battery.

ZC-BH312
M3x12 ボタンヘッド
BHS Screw

ZC-S36
M3x6 ワッシャー
Washer

Z2-118-31
バッテリーホルダー
Battery Holder

LD LC

P.20 で使用します。
Used on P.20

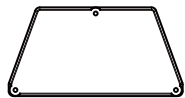

Z2-118-31
メカトレイ × 1
Electronics Tray











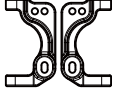



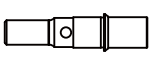





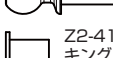

このパーツは使用しません。
This parts are not used.

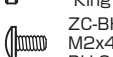

12. ステアリングブロックの組み立て

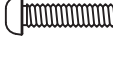
Steering Block Assembly

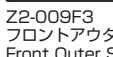
袋 #7 の内容
Bag #7 Contents

-  Z2-415SH3
ステアリングブロック A&B 各 1
Steering Block A & B 1Ea
-  Z2-413H3
フロントハブキャリア L&R 各 1
Front Hub Carrier L & R 1Ea
-  Z2-413H3
キャストインサート 5° × 2
Caster insert
-  Z2-008F3
フロントロアササーム L&R 各 1
Front Lower Suspension Arm L & R 1Ea
-  Z2-415T05
ステアリングプレート・オフセット 0.5 × 2
Steering plate
-  B4-011R
リヤホイールハブ × 2
Rear Wheel Hub
-  B2-010FH
フロントアクスル × 2
Front Axle
-  BB-105-2
5x10 ベアリング × 4
Bearing
-  ZC-A3610B
1mm アルミスペーサー・黒 × 2
1mm Aluminum Spacer · Black
-  ZC-A3615B
1.5mm アルミスペーサー・黒 × 2
1.5mm Aluminum Spacer · Black
-  Z2-415S10
ハブキャリアスペーサー・グレー × 2
Hub Carrier Spacer · Gray
-  ZC-N3P
M3 ナット × 2
Nut
-  SP-011H
ホイールハブピン × 2
Wheel Hub Pin
-  Z2-206-6
ロッドエンドボール 6mm × 2
Ball Stud 6mm
-  Z2-206-8
ロッドエンドボール 8mm × 2
Ball Stud 8mm
-  Z2-414
キングピン (黒) × 2
King Pin (Black)
-  Z2-414
キングピン (厚) × 2
King Pin (Thick)
-  ZC-BH24
M2x4 ボタンヘッド × 2
BH Screw
-  ZC-BH26
M2x6 ボタンヘッド × 2
BH Screw
-  ZC-C25N
M2x5 キャップスクリュー × 2
SH Screw
-  ZC-BH36
M3x6 ボタンヘッド × 2
BHS Screw
-  ZC-BH38
M3x8 ボタンヘッド × 4
BHS Screw
-  ZC-BH312
M3x12 ボタンヘッド × 2
BHS Screw
-  ZC-BH314
M3x14 ボタンヘッド × 2
BHS Screw
-  Z2-009F3
フロントアウトササームピン (φ3.0) × 2
Front Outer Suspension Arm Pin

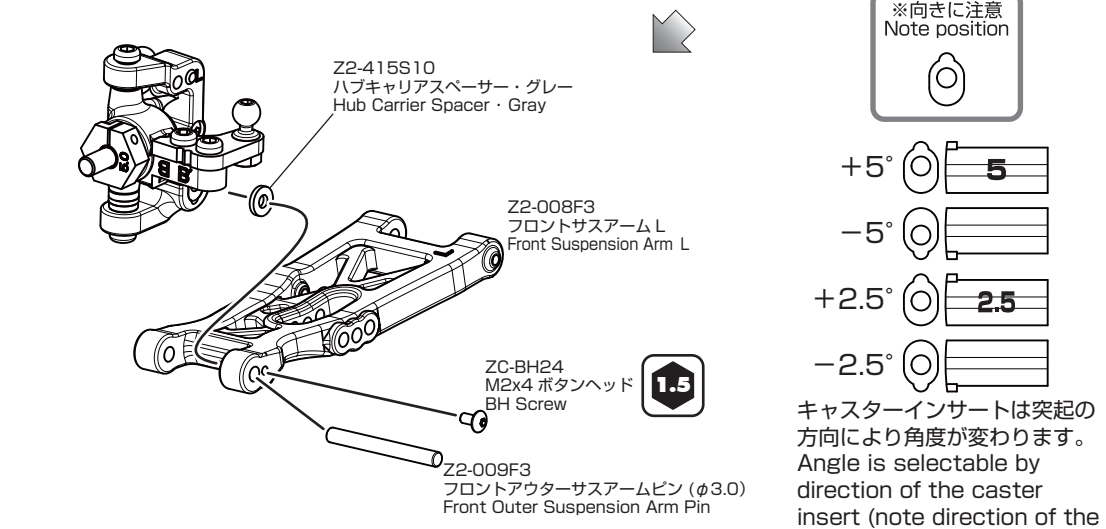
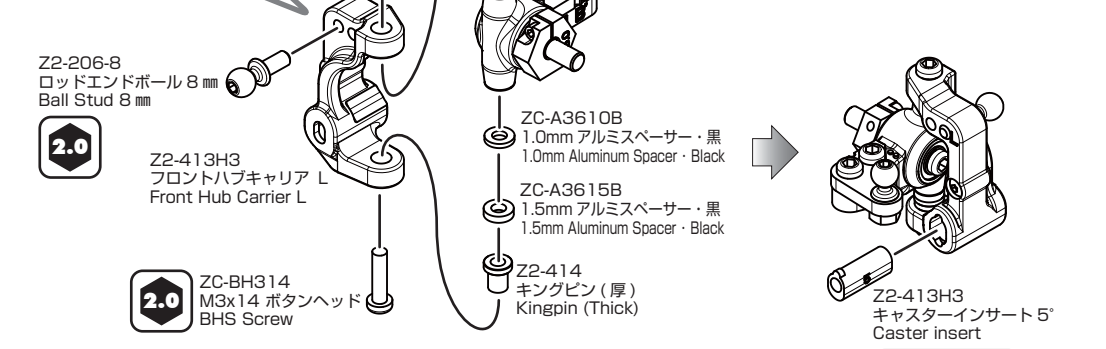
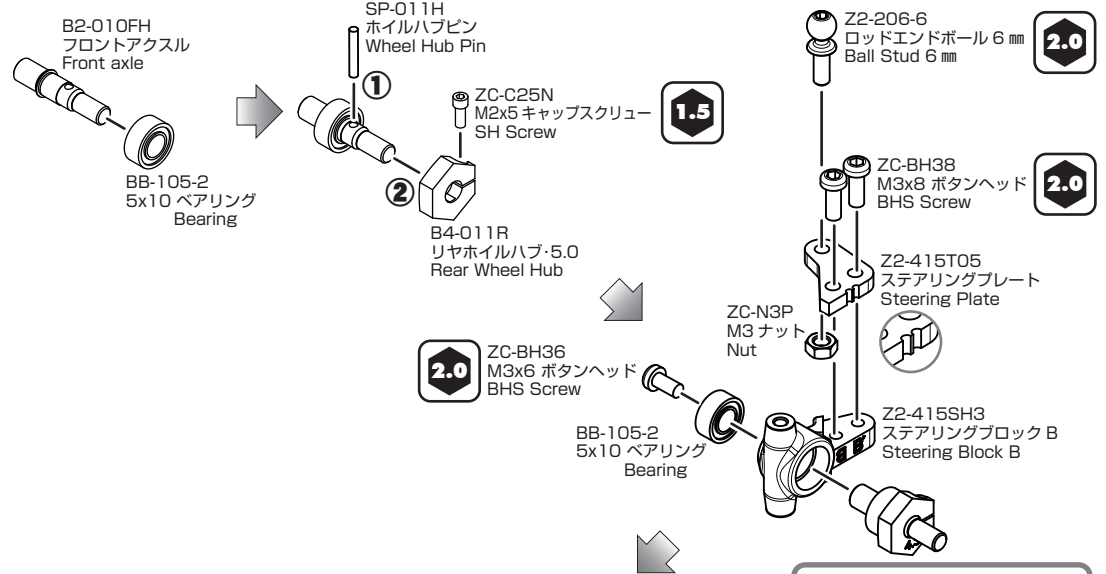

◆右側も同様に組立てます。◆
Assemble the right side in the same manner.

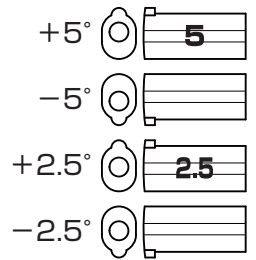
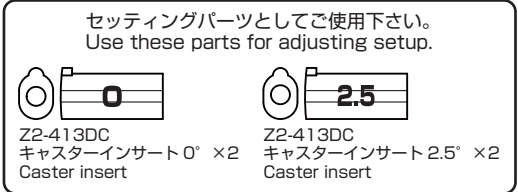

キャストインサートは突起の方向により角度が変わります。
Angle is selectable by direction of the caster insert (note direction of the protrusion)

13. フロントササアームの取り付け Front Suspension Arm Installation

Z2-300FB
フロントブレース
Front Brace

B2-009BF
フロントインナーササアームピン (φ3.0)
Front Inner Sus. Arm Pin

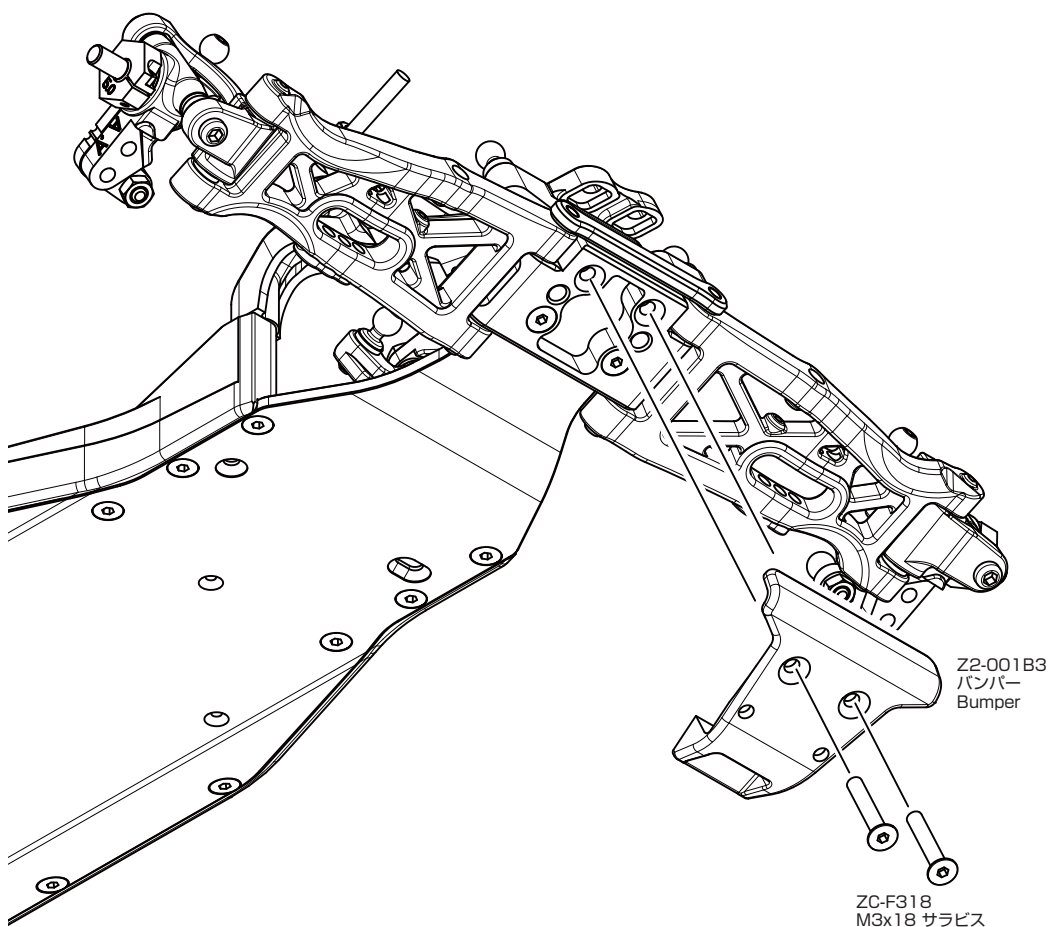
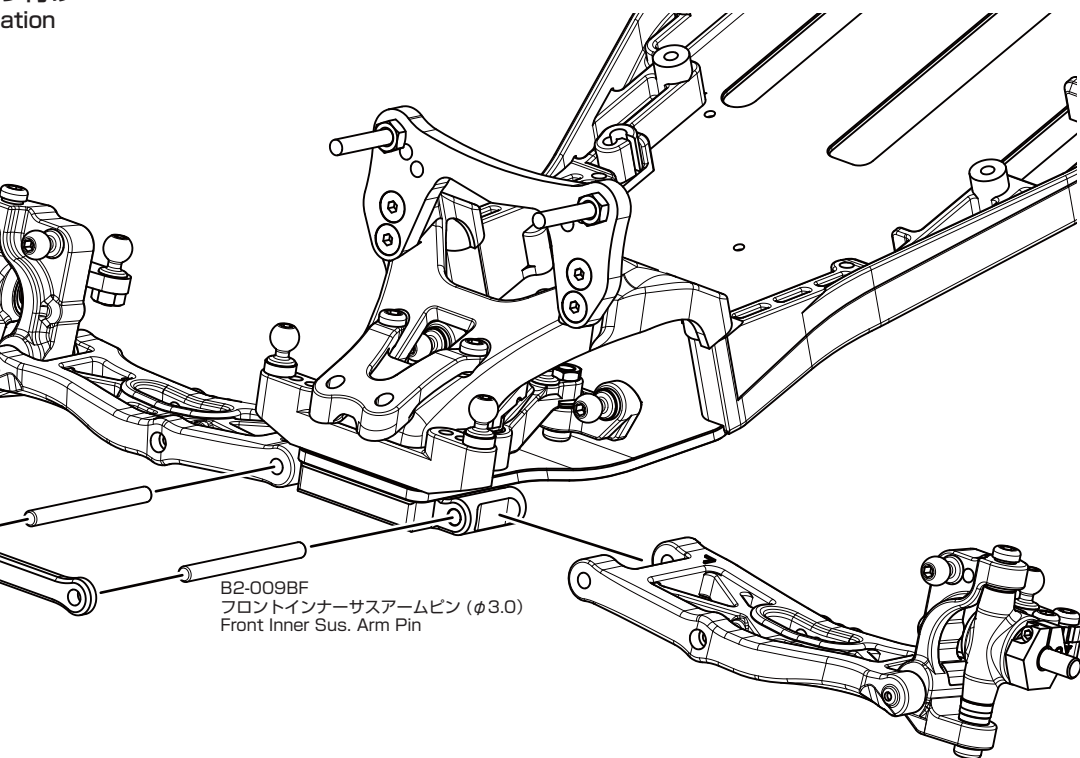

Z2-001B3
バンパー
Bumper

ZC-F318
M3x18 サラビス
FH Screw



袋 #7 の内容
Bag #7 Contents

このページで使用するパーツ
Parts used on this page

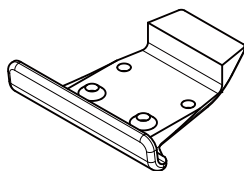

Z2-001B3/Z2-001BT
バンパー ×1
Bumper

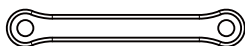

Z2-300FB
フロントブレース ×1
Front Brace

1:1



ZC-F318
M3x18 サラビス ×2
FH Screw



B2-009BF
フロントインナーササアームピン ×2
Front Inner Sus. Arm Pin (φ3.0)

14. リヤハブキャリアの組み立て

Rear Hub Carrier Assembly

Z2-206-8
ロッドエンドボール 8mm
Ball Stud 8mm



ZC-A3620B
2mm アルミスペーサー・黒
2mm Aluminum Spacer・Black

※ご注意ください※
スペーサーを **1.5mm 以下** で使用する際は、ロッドエンドボール 6mm (Z2-206-6) をご使用ください。
When using spacers less than 1.5mm, please use the Ball Stud 6mm (Z2-206-6).

S4-01069
ユニバーサルドライブシャフト・リヤ
Universal Driveshaft・Rear

袋 #8 の内容
Bag #8 Contents

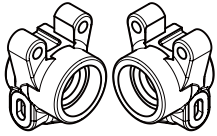

Z2-415RDC
リヤハブキャリア L&R 各 1
Rear Hub Carrier L&R 1Ea

Z2-415RDC
ハイトインサート 1mm × 2
Height Insert 1mm

S4-415RL
リンクマウント × 2
Link Mount

B4-011R
リヤホイールハブ × 2
Rear Wheel Hub

Z2-01069
ユニバーサルドライブシャフト・リヤ × 2
Universal Driveshaft・Rear/69mm

1:1

Z2-415S10
ハブキャリアスペーサー・グレー × 4
Hub Carrier Spacer・Gray

ZC-S36
0.5mm スペーサー・黒 × 4
0.5mm Spacer・Black

ZC-A3620B
2mm アルミスペーサー・黒 × 2
2mm Aluminum Spacer・Black

ZC-S550
φ5x0.5mm シム × 4
Shim

Z2-010BCM
ベアリングカラー × 2
Bearing Collar

ZC-BH24
M2x4 ボタンヘッド × 4
BH Screw

ZC-C25N
M2x5 キャップスクリュー × 2
SH Screw

SP-011H
ホイールハブピン × 2
Wheel Hub Pin



Z2-206-8
ロッドエンドボール 8mm × 2
Ball Stud 8mm



ZC-BH312
M3x12 ボタンヘッド × 4
BHS Screw

BB-105-2
5x10 ベアリング × 2
Bearing

BB-135-2
5x13 ベアリング × 2
Bearing

BB-135-2
5x13 ベアリング × 2
Bearing

BB-135-2
5x13 ベアリング × 2
Bearing

BB-135-2
5x13 ベアリング × 2
Bearing

Z2-009R3
アウターササームピン (φ3.0) × 2
Outer Suspension Arm Pin

ZC-S36
0.5mm スペーサー・黒
0.5mm Spacer・Black

ZC-BH312
M3x12 ボタンヘッド
BHS Screw



Z2-415RDC
リヤハブキャリア L
Rear Hub Carrier L

B4-011R
リヤホイールハブ・5.0
Rear Wheel Hub

ZC-C25N
M2x5 キャップスクリュー
SH Screw

S4-415RL
リンクマウント
Link Mount

Z2-010BCM
ベアリングカラー
Bearing Collar

BB-135-2
5x13 ベアリング
Bearing

Z2-415RDC
ハイトインサート 1mm
Height Insert 1mm



ハイトインサートは突起の方向により
ピン位置が変わります。
Pin position is selectable by direction of the
height insert (note direction of the protrusion)

セッティングパーツとしてご使用下さい。
Use these parts for adjusting setup.

0	0.5	1.5
0mm × 2	0.5mm × 2	1.5mm × 2

◆右側も同様に組立てます。◆
Assemble the right side in the same manner.

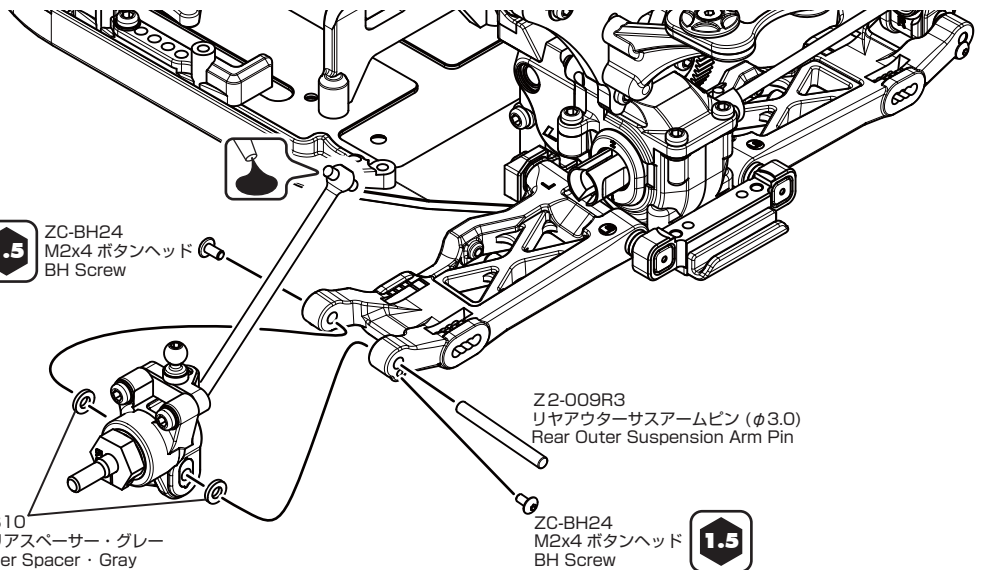

ZC-BH24
M2x4 ボタンヘッド
BH Screw

Z2-009R3
リヤアウターササームピン (φ3.0)
Rear Outer Suspension Arm Pin

ZC-BH24
M2x4 ボタンヘッド
BH Screw

ユニバーサルドライブシャフトの組み立て方 Universal Drive Shaft Assembly Installation

ユニバーサルドライブシャフトは組立て済みです。
分解、組立ての際に参照下さい。
The Universal Drive Shafts come pre-assembled.
Please see below for disassembly/assembly instructions.

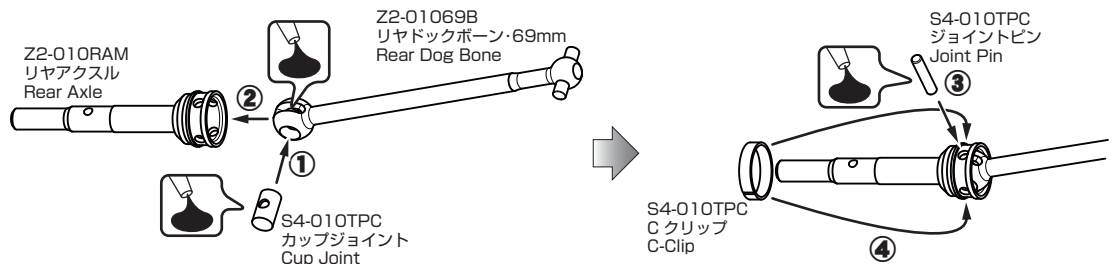

C クリップを外す際は精密ドライバー等を使用し、変形に注意しながら少しずつずらす様にして取外します。
'When removing the c-clip, use a precision driver to carefully pry it off, without deforming the c-clip.



ブラックグリス (黒) を塗布します。
Apply a black grease.



六角レンチ (2.0mm)
Allen Key (2.0mm)

15. ターンバックルの組み立て Turnbuckle Assembly

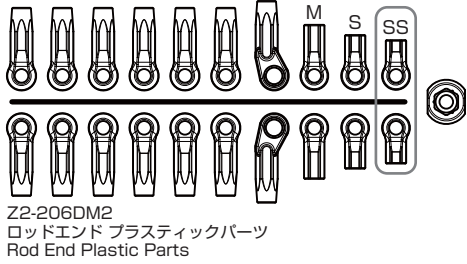
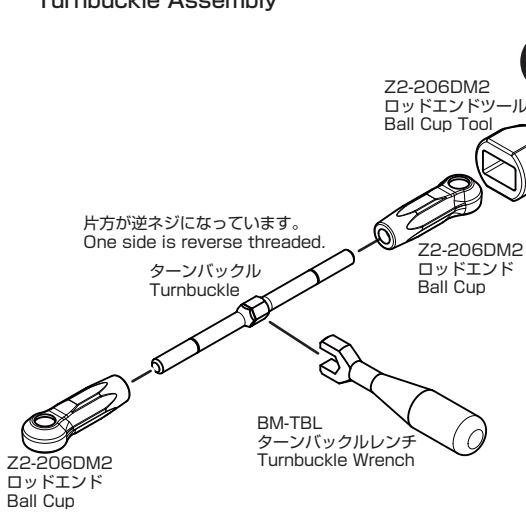

●FRONT●

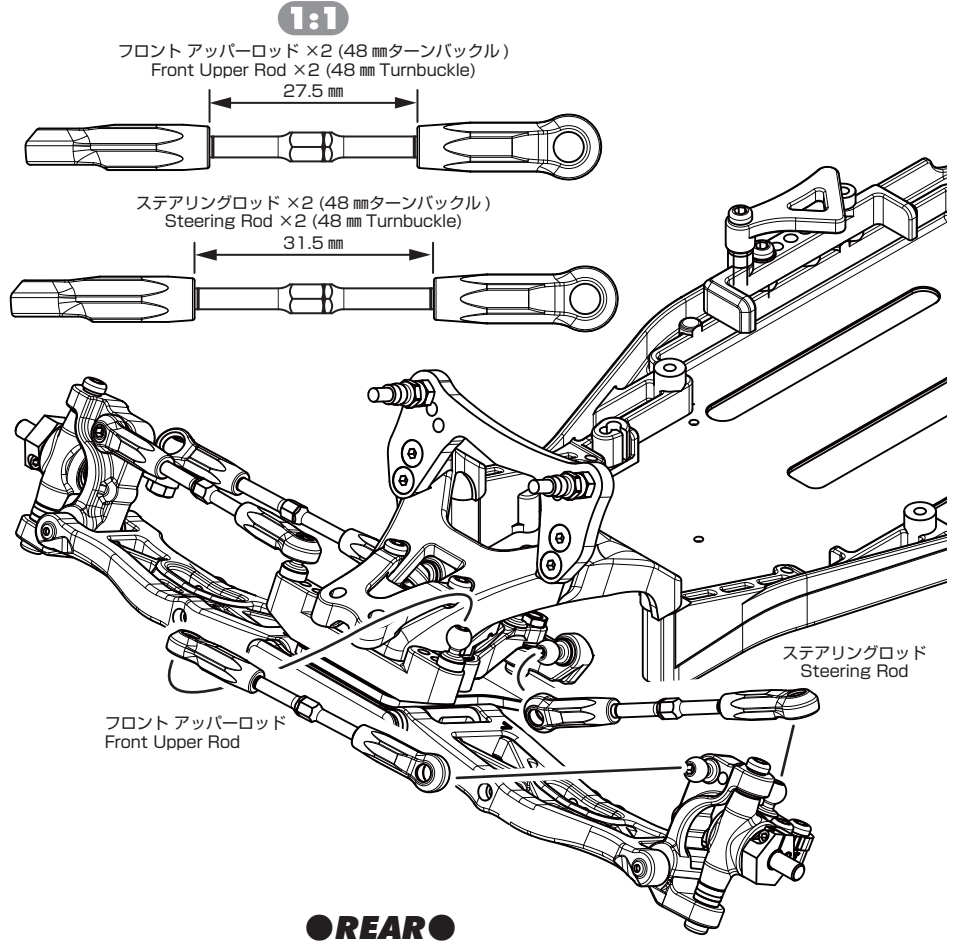

●REAR●

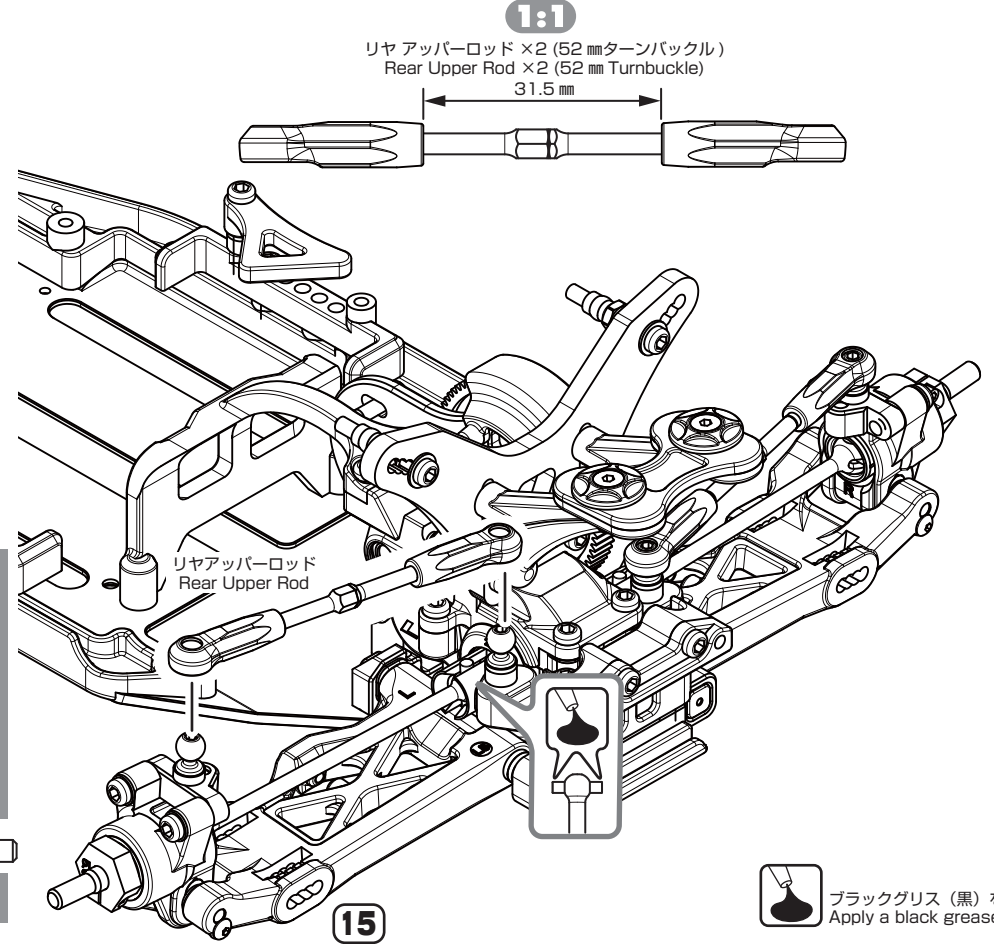

袋 #9 の内容 Bag #9 Contents

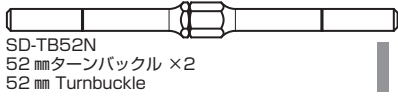
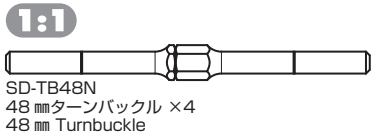













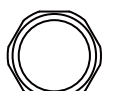

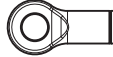
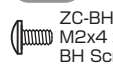

16. フロント&リヤショックの組み立て

Front & Rear Shock Assembly

◆フロント用、リヤ用各2セットを作ります。◆
Assemble 2 front and 2 rear shocks.

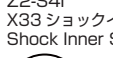
袋 #10 の内容
Bag #10 Contents

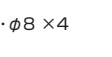
このページで使用するパーツ
Parts used on this page

-  S4-S4S
フロントショックボディ ×2
Front Shock Body
-  S4-S4M
リヤショックボディ・ショート ×2
Rear Shock Body · Short
-  Z2-S4AJ
アジャストナット ×4
Adjusting Nut
-  Z2-S3
X33 O リングキャップ ×4
O Ring Cap
-  Z2-S6M
ショックエンドL ×4
Shock End L
- 1:1**
-  ZC-BH24
M2x4 ボタンヘッド ×4
BH Screw
-  Z2-S7T
アルミ製ショックエンドボール ×4
Shock End Ball
-  S4-S3X
X30 X リング (クリア) ×8
X Ring (Clear)
-  S4-S4C
X30 カラー・A ×4
Collar · A
-  S4S4C
X30 カラー・B ×4
Collar · B
-  Z2-S1622
ピストン・φ1.6/2.2 mm ×2
Piston
-  Z2-S1722
ピストン・φ1.7/2.2 mm ×2
Piston
-  Z2-S4I
X33 ショックインナー Spacer · 1 mm ×4
Shock Inner Spacer
-  Z2-S3
O リング・φ8 ×4
O Ring
-  Z2-S4AJ
O リング・φ14 ×4
O Ring
-  YS-7AA
O リング・φ12 ×4
O Ring
-  S4-S2S
X30 フロントショックシャフト ×2
Front Shock Shaft
-  S4-S2M
X30 リヤショックシャフト・ショート ×2
Rear Shock Shaft · Short

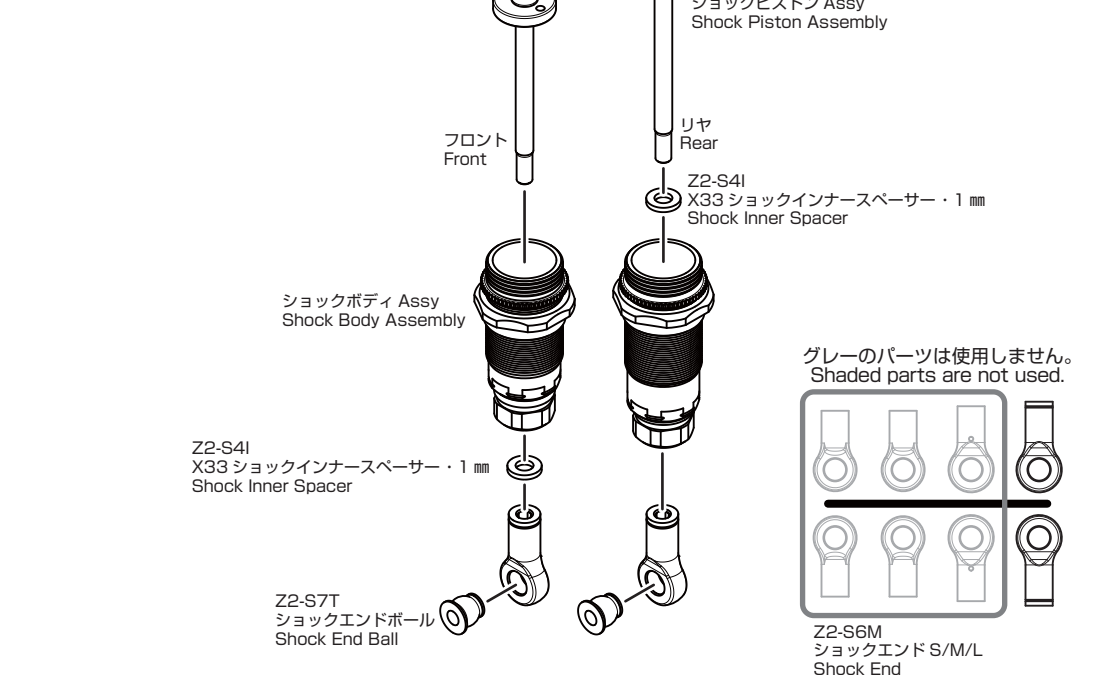
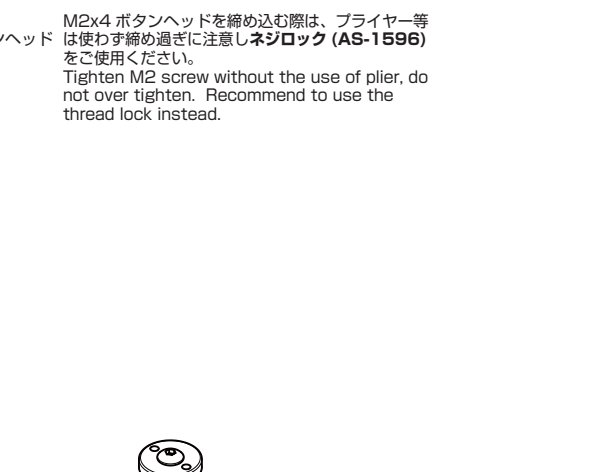
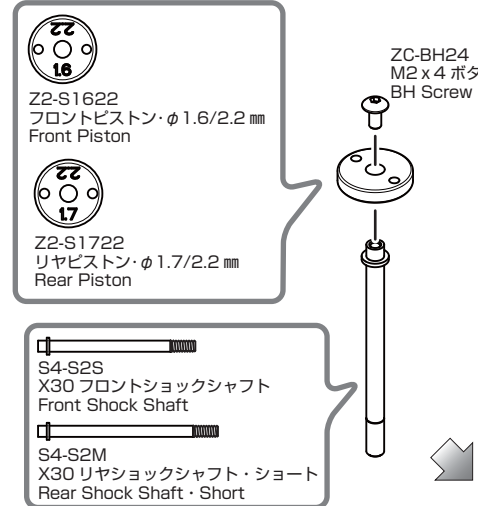
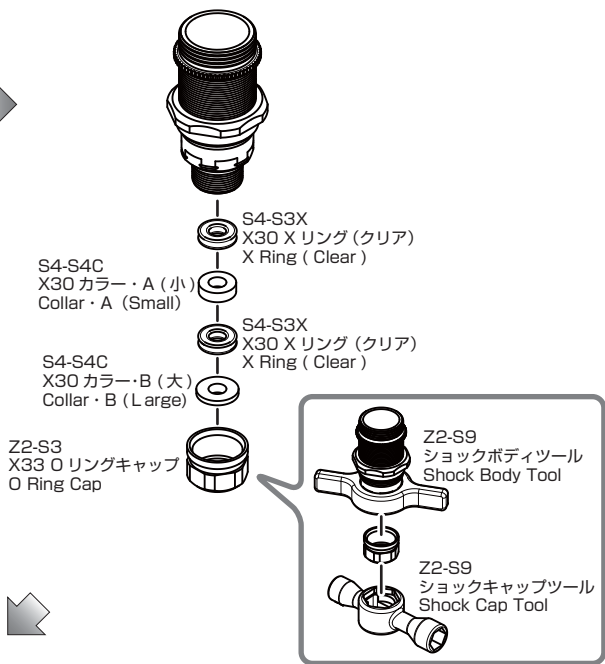
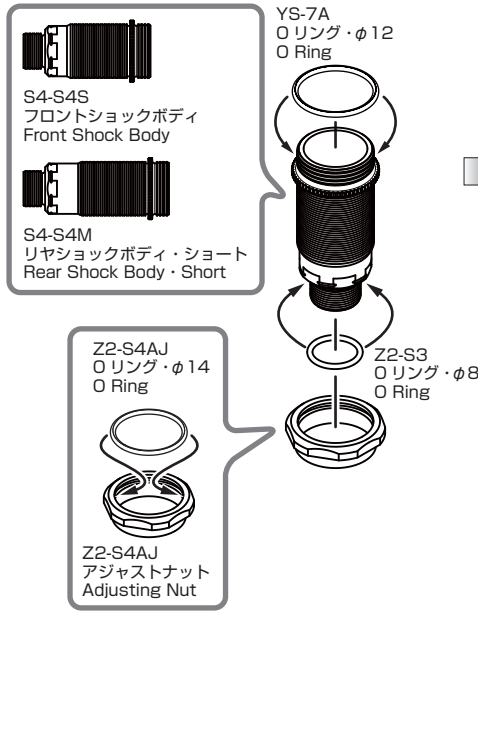

17. フロント&リアショックの組み立てのつづき

Front & Rear Shock Assembly

◆フロント用、リア用各2セットを作ります。◆
Assemble 2 front and 2 rear shocks.

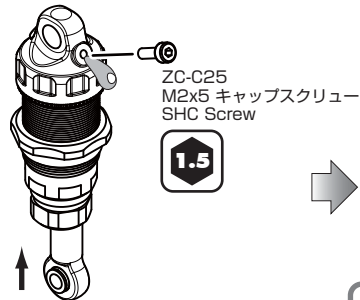
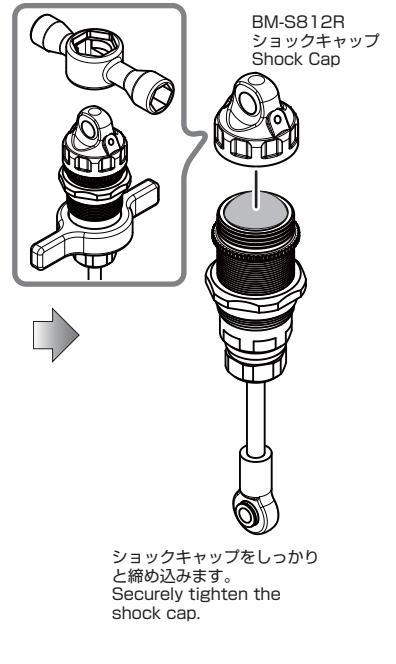
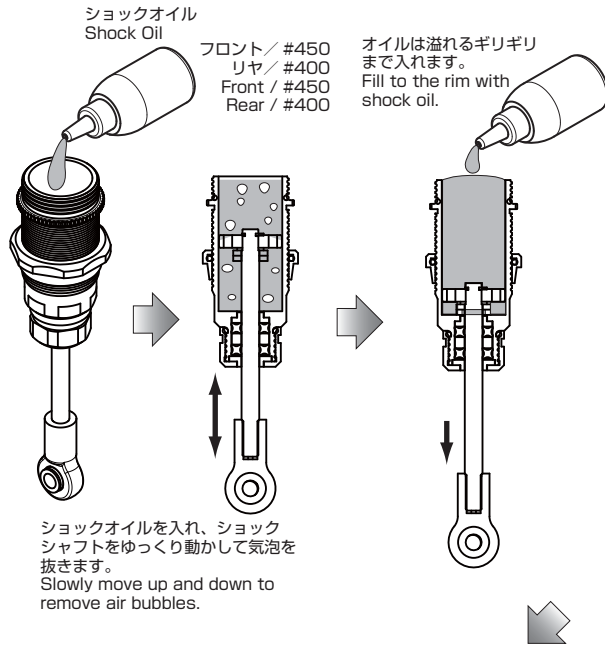
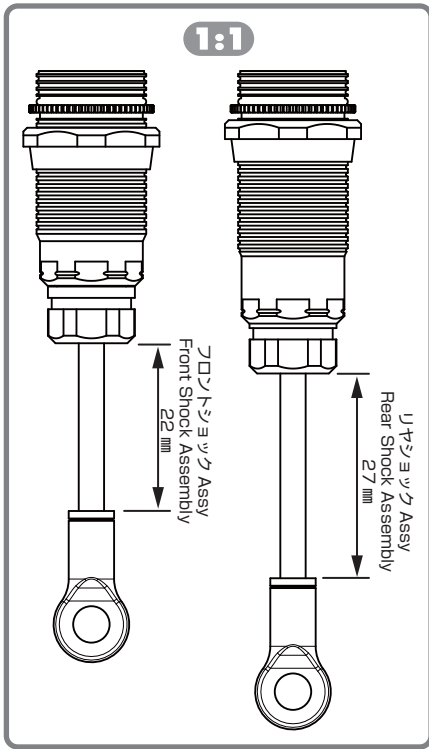

ショックシャフトをゆっくりいっぱいまで押し上げ、溢れた余分なオイルを拭き取りビスを締め込みます。
Slowly push the shock shaft all the way up, wipe away any excess oil that has seeped out, and screw in the bleeder screw.

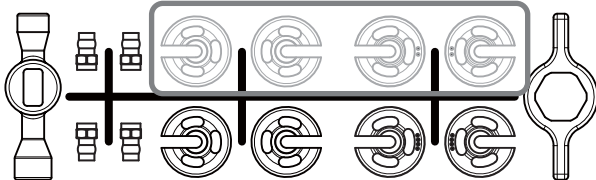
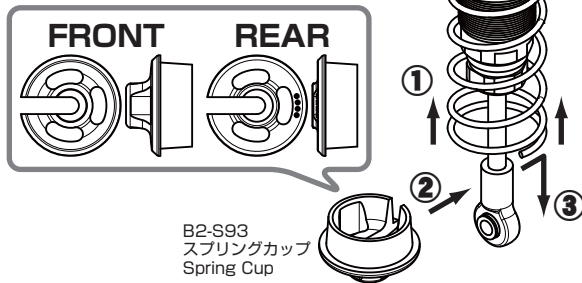
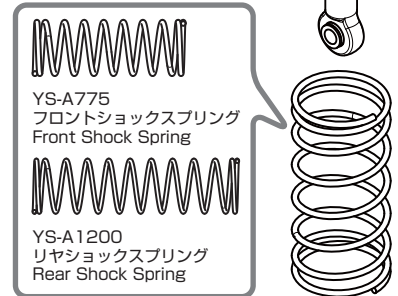

Z2-S93
ショックプラスチックパーツ
Shock Plastic Parts

グレーのパーツは使用しません。
Shaded parts are not used.

フロントショック Assy
Front Shock Assembly

リアショック Assy
Rear Shock Assembly

このページで使用するパーツ Parts used on this page

YS-400A
ショックオイル #400 × 1
Shock Oil

YS-450A
ショックオイル #450 × 1
Shock Oil

袋 #10 の内容
Bag #10 Contents

BM-S812R
ショックキャップ × 4
Shock Cap

YS-A775
フロントショックスプリング × 2
Front Shock Spring

YS-A1200
リアショックスプリング × 2
Rear Shock Spring

Z2-S93
スプリングカップ 各2
Spring Cup 2Ea

ZC-C25
M2x5 キャップスクリュー × 4
SHC Screw

1.5 六角レンチ (1.5mm)
Allen Key (1.5mm)

18. フロント&リアショックの取り付け Front & Rear Shock Installation

●FRONT●

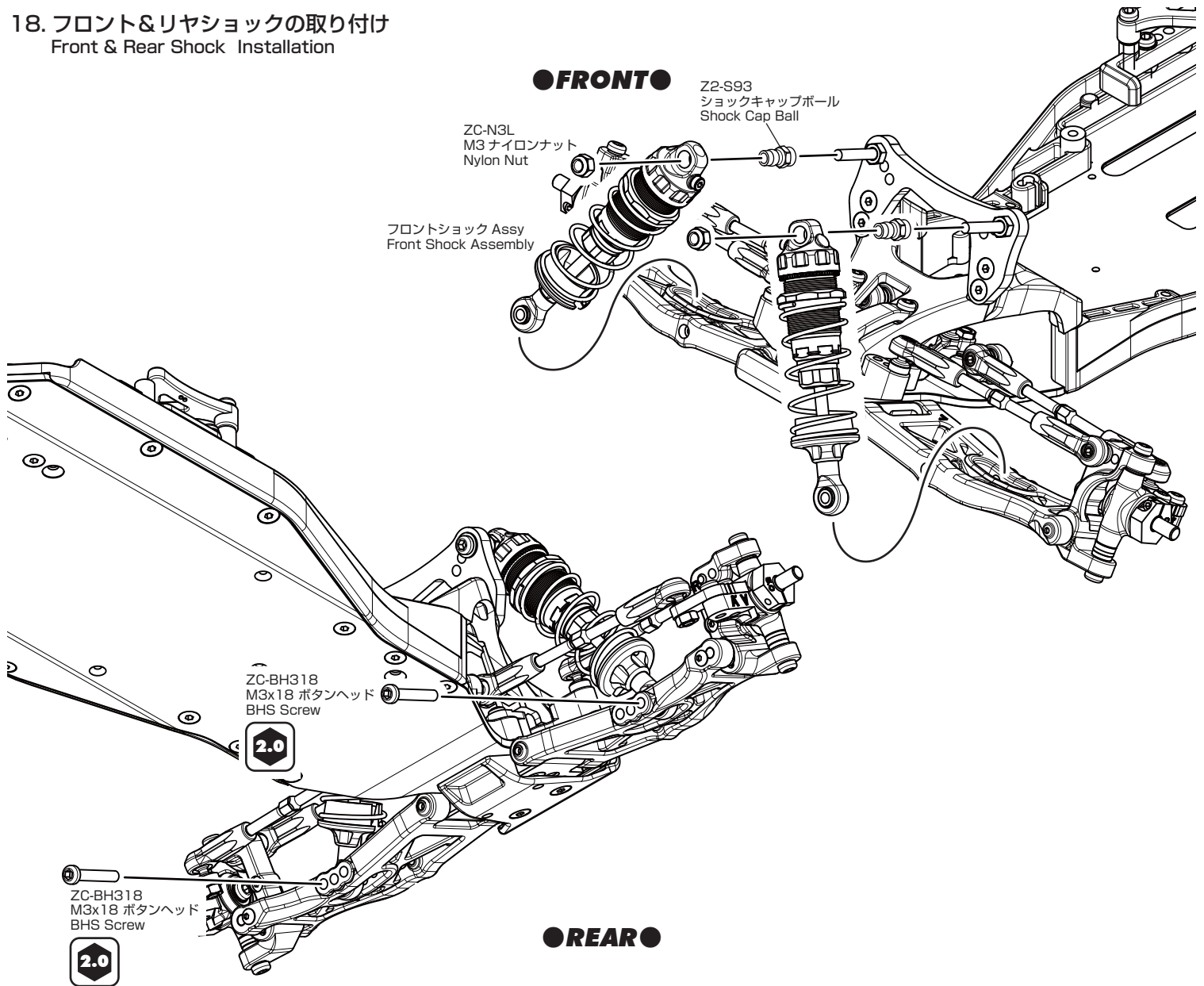

●REAR●

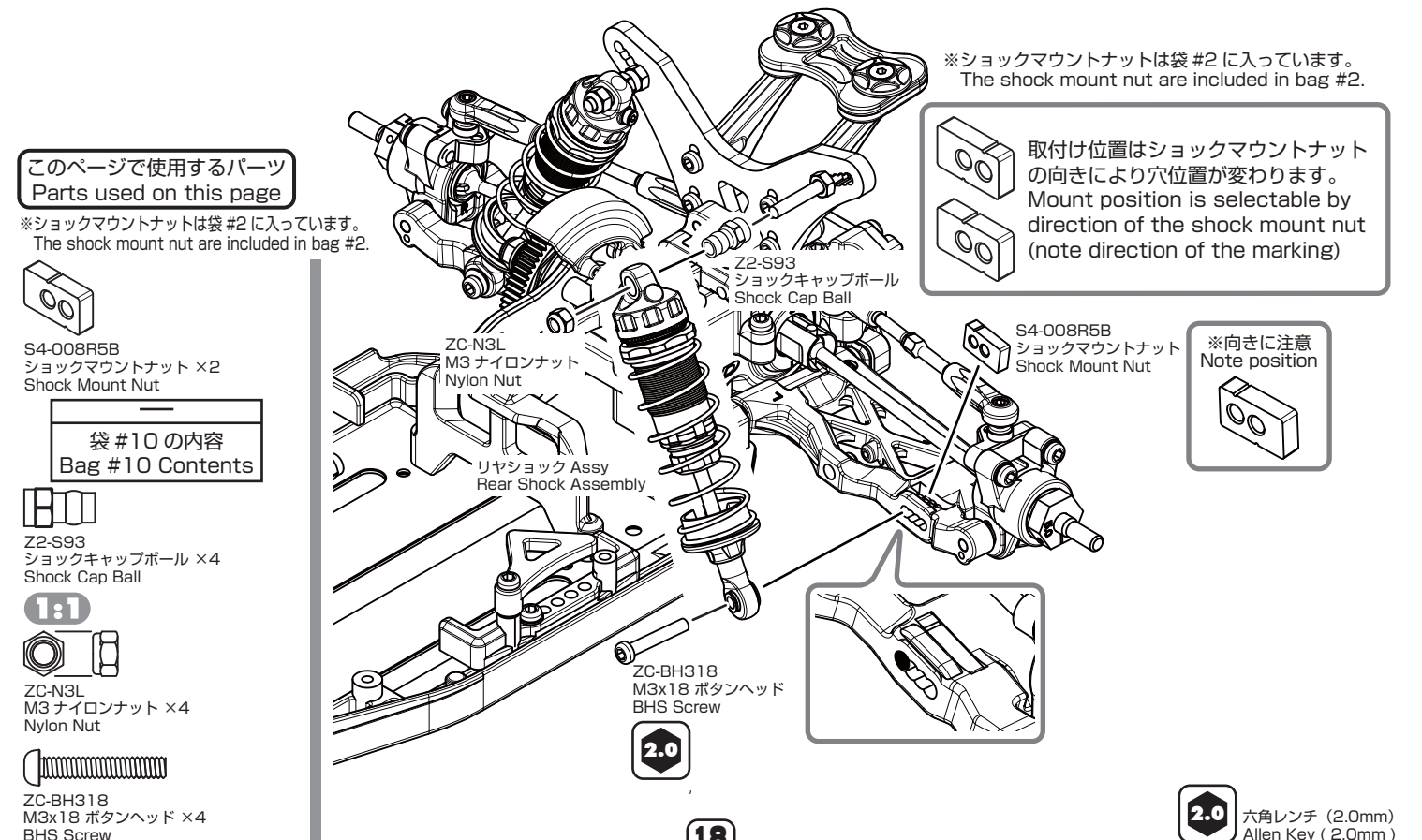

19. サーボの取り付け Servo Insatllation

※サーボセイバーを取り付ける前に必ず、サーボのニュートラル調整を行ってください。
(詳しくはプロポセットの取扱説明書をご覧ください)
Make sure that the servo is centered before attaching the servo saver horn.
(Refer to your radio manual for more information.)

使用するサーボに合わせてサーボホーンをお選び下さい。
Select the servo saver adapter matching the servo being used.

YOKOMO / FUTABA	F
SANWA / KO / JR	S/K
Hitec	H

※サーボホーン、サーボマウントは袋 #1 に入っています。
The servo horn, servo mount are included in bag #1.

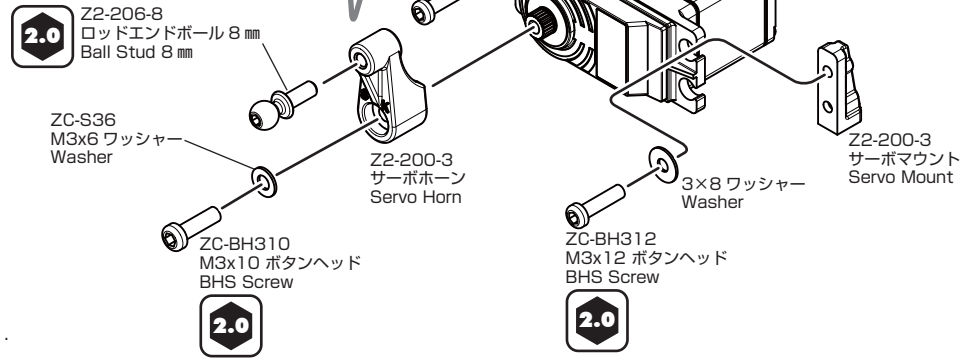

このページで使用するパーツ Parts used on this page

※サーボホーン、サーボマウントは袋 #1 に入っています。
The servo horn, servo mount are included in bag #1.

各社用3タイプ入っています。
3 different types included.



Z2-200-3
サーボホーン ×3
Servo Horn

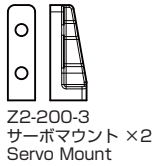

Z2-200-3
サーボマウント ×2
Servo Mount

※ロッドエンドSSは袋 #9 に入っています。
The rod ends SS are included in bag #9.



Z2-206DM2
ロッドエンドSS ×2
Ball Cup

袋 #11 の内容 Bag #11 Contents

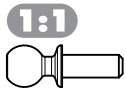

Z2-206-8
ロッドエンドボール 8mm ×1
Ball Stud 8mm

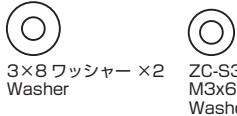

3x8 ワッシャー ×2
Washer
ZC-S36
M3x6 ワッシャー ×1
Washer



ZC-SS312
M3x12 セットスクリュー ×1
Set Screw



ZC-F38
M3x8 サラキャップ ×2
FHS Screw



ZC-BH310
M3x10 ボタンヘッド ×1
BHS Screw



ZC-BH312
M3x12 ボタンヘッド ×2
BHS Screw

※ロッドエンドSSは袋 #9 に入っています。
The rod ends SS are included in bag #9.

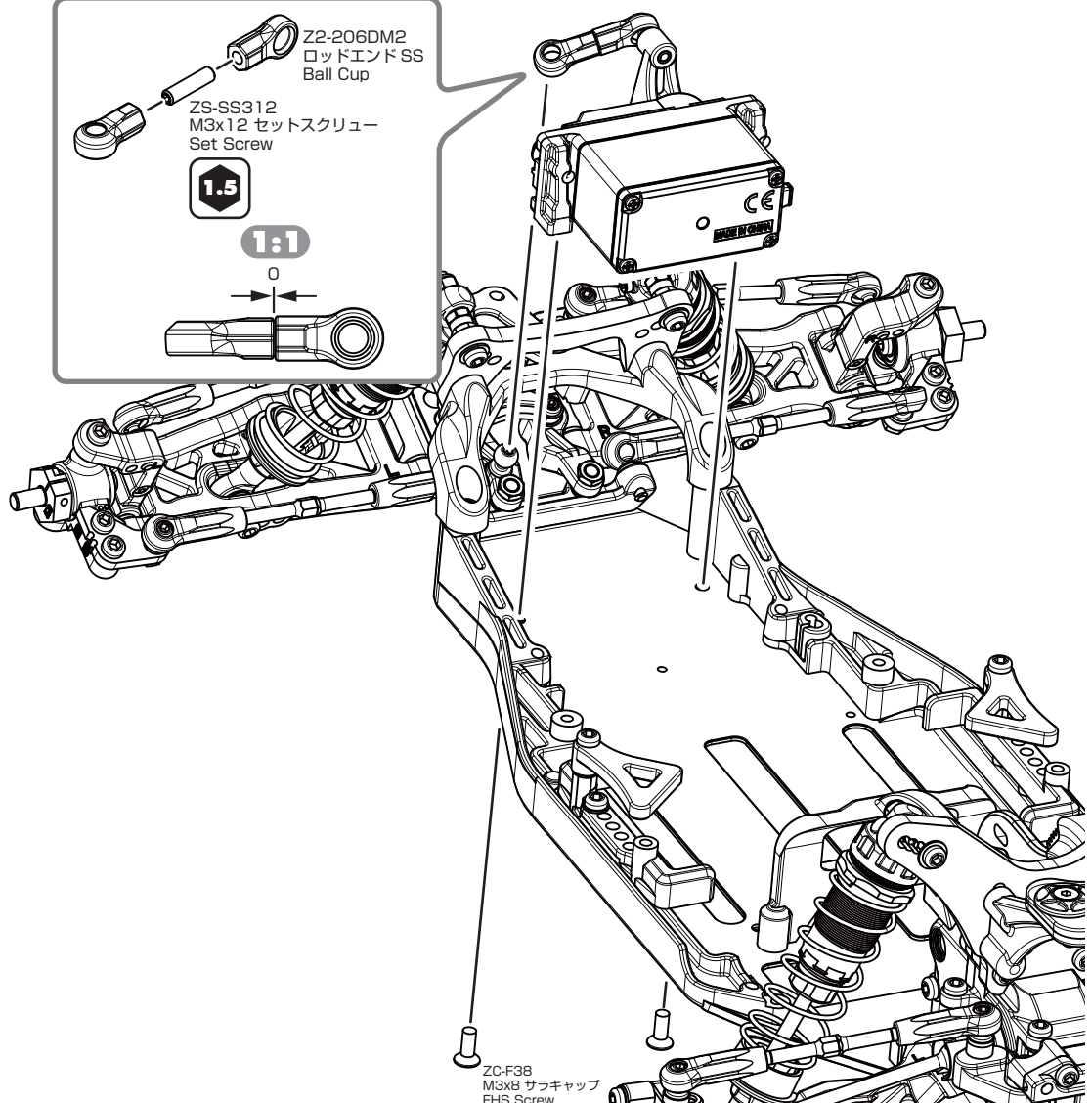
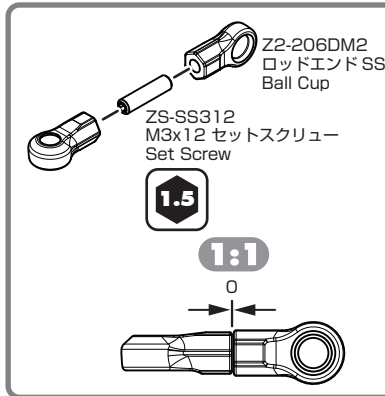

20. 受信機、スピードコントローラーの取り付け
Receiver, ESC Installation

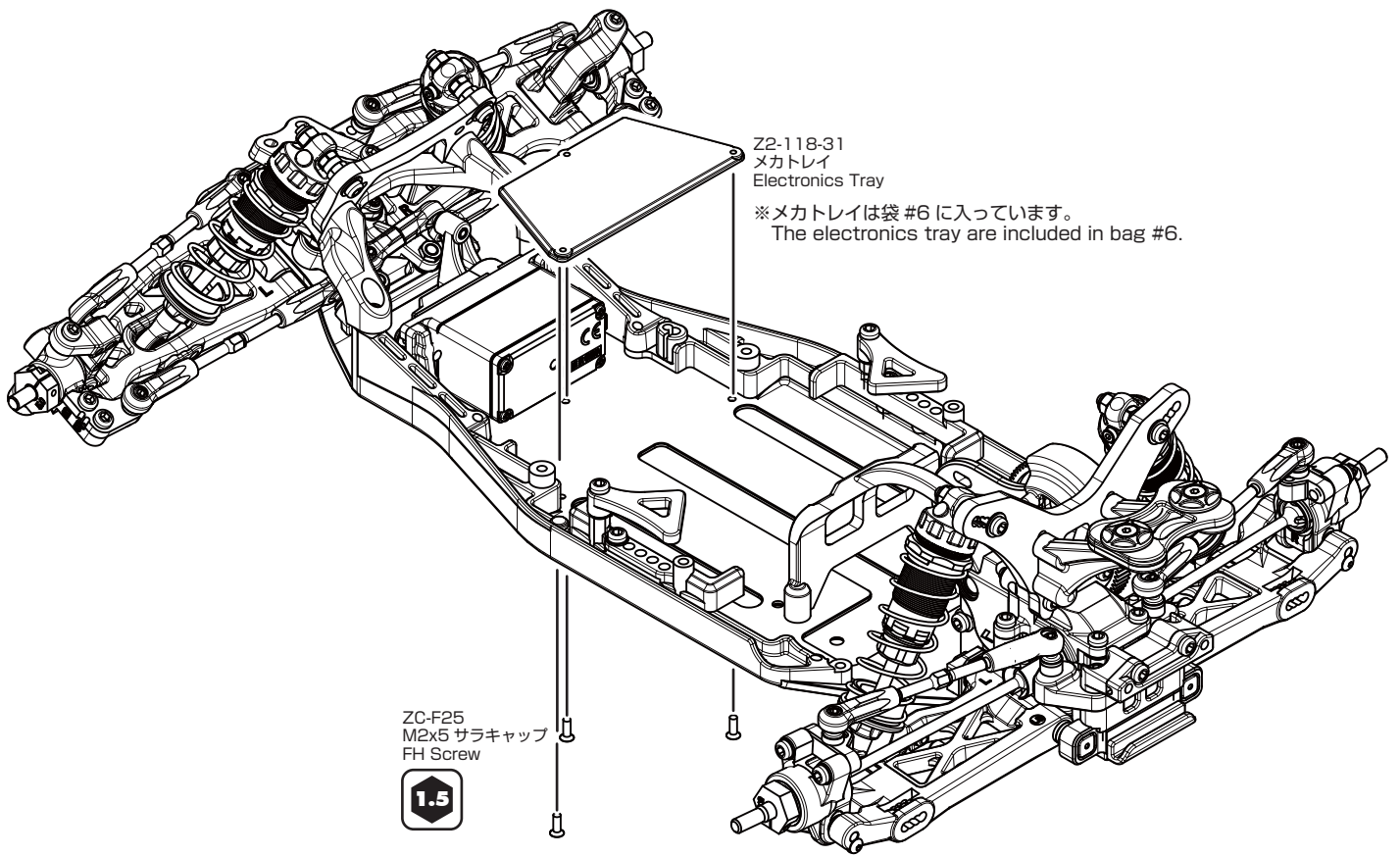

Z2-118-31
メカトレイ
Electronics Tray

※メカトレイは袋 #6 に入っています。
The electronics tray are included in bag #6.

ZC-F25
M2x5 サラキャップ
FH Screw



受信機、スピードコントローラー (別途ご用意下さい。)
Receiver and speed controller (Sold separately.)

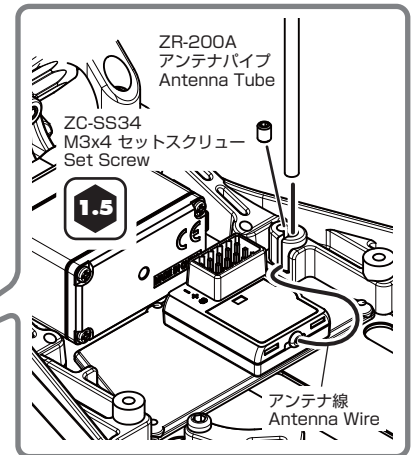
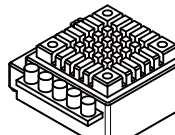

ZR-200A
アンテナパイプ
Antenna Tube

ZC-SS34
M3x4 セットスクリュー
Set Screw



アンテナ線
Antenna Wire

このページで使用するパーツ
Parts used on this page

ZR-200A
アンテナパイプ ×1
Antenna Tube

※メカトレイは袋 #6 に入っています。
The electronics tray are included
in bag #6.

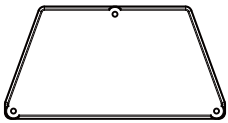

Z2-118-31
メカトレイ ×1
Electronics Tray

袋 #11 の内容
Bag #11 Contents

1:1

ZC-F25
M2x5 サラキャップ ×3
FH Screw

ZC-SS34
M3x4 セットスクリュー ×1
Set Screw

袋 #12 の内容
Bag #12 Contents

ZC-203
両面テープ ×1
Double-Sided Tape

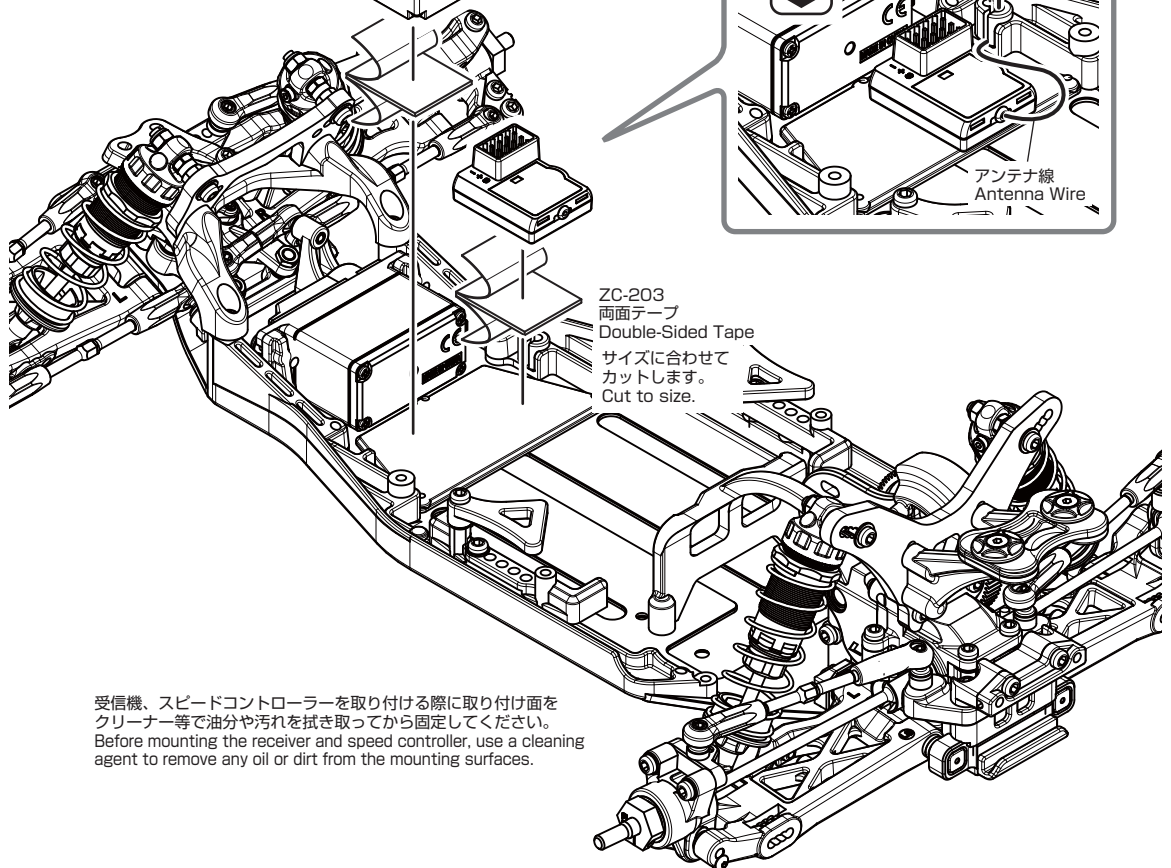

ZC-203
両面テープ
Double-Sided Tape

サイズに合わせて
カットします。
Cut to size.

受信機、スピードコントローラーを取り付ける際に取り付け面を
クリーナー等で油分や汚れを拭き取ってから固定してください。
Before mounting the receiver and speed controller, use a cleaning
agent to remove any oil or dirt from the mounting surfaces.

21. モーターの取り付け Motor Installation

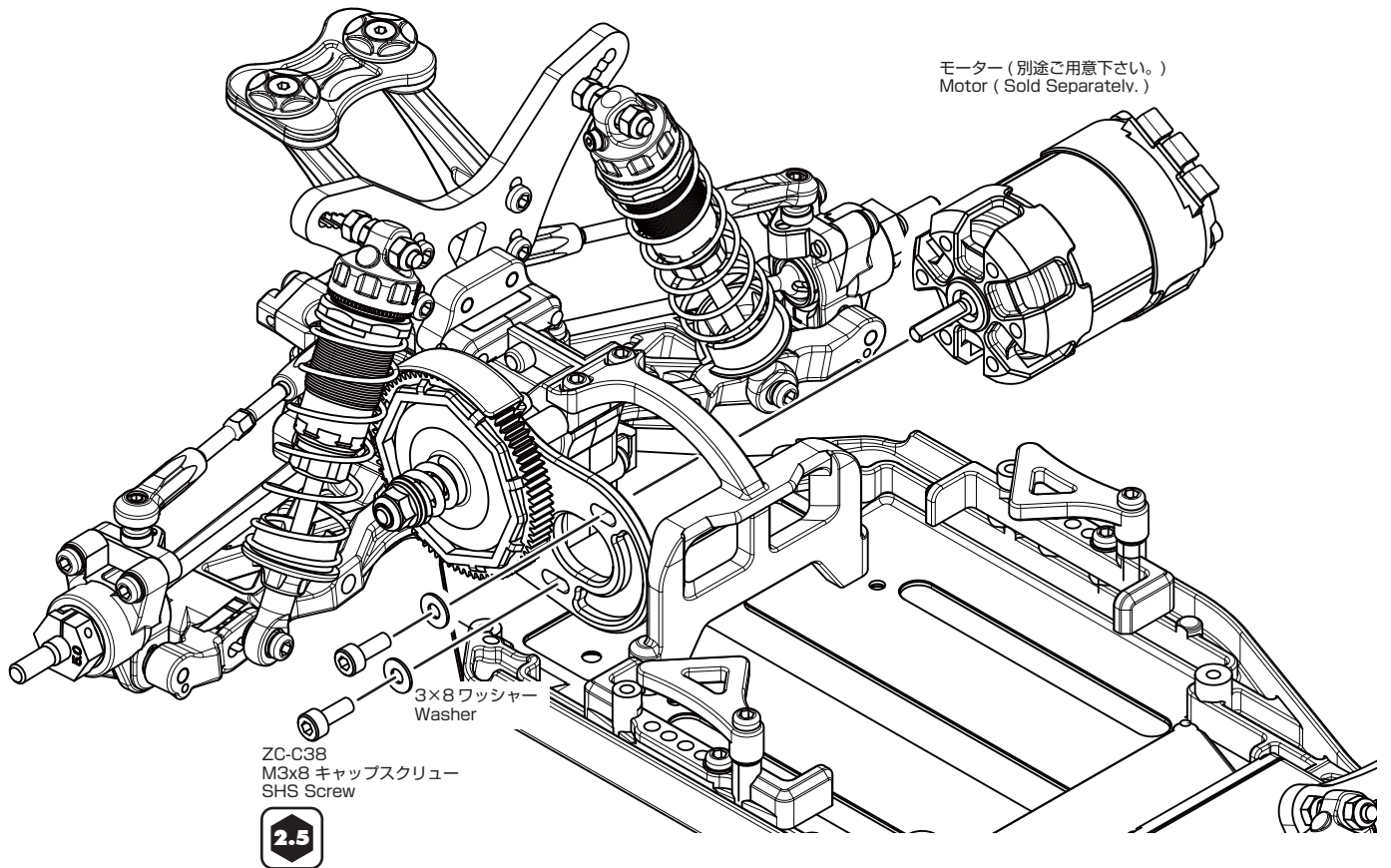

ギヤの噛み合わせは 0.3mm 程度ガタつくように合わせます。
ガタが多すぎるとギヤが破損しやすくなるためご注意ください。
また、この間隔が狭すぎると異音が生じたり、駆動が重くなる
ため調整は慎重に行ってください。
Adjust the meshing of the gears so that there is
approximately 0.3mm of play in between the teeth. Be
careful, as too much play will cause the gears to strip.
Please adjust the gear mesh carefully, as insufficient
clearance between the teeth will cause excessive gear
noise, as well as causing a drag in the drivetrain.

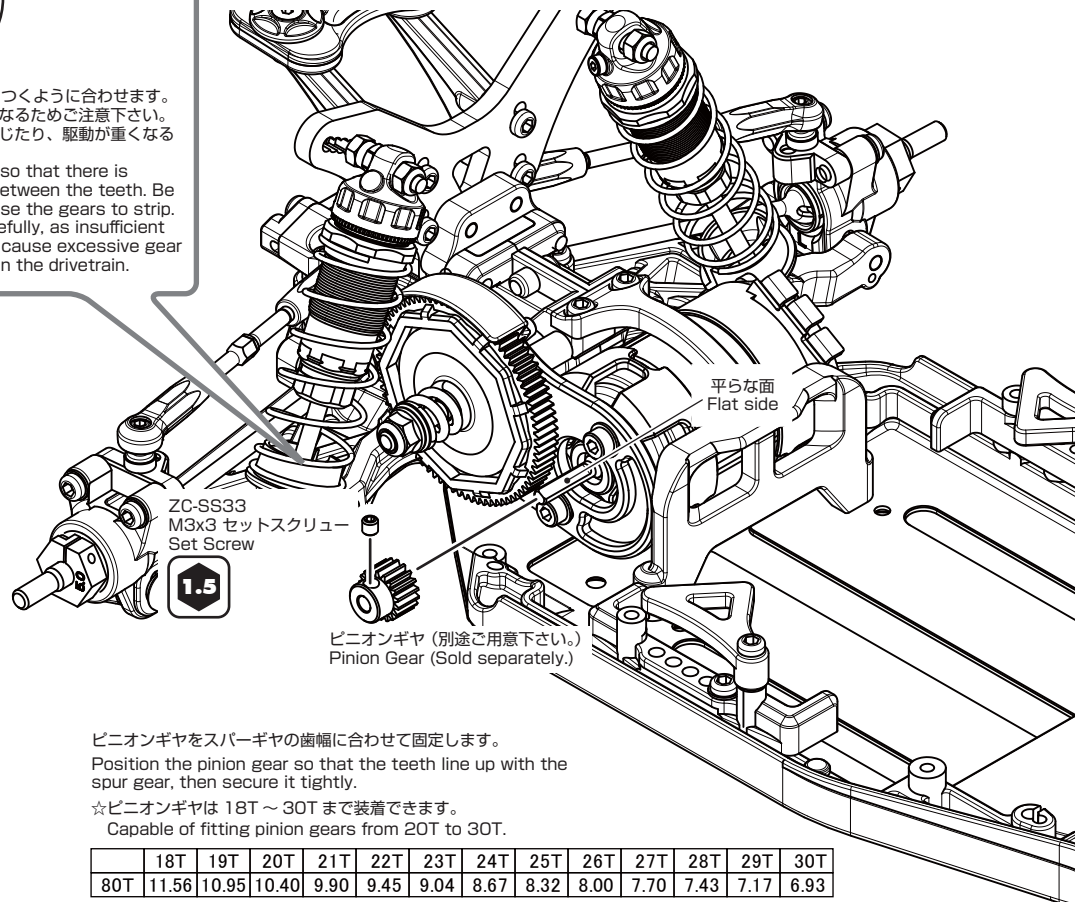

このページで使用するパーツ
Parts used on this page

袋 #11 の内容
Bag #11 Contents

1:1



3×8 ワッシャー ×2
Washer



ZC-C38
M3x8 キャップスクリュー ×2
SHS Screw

	18T	19T	20T	21T	22T	23T	24T	25T	26T	27T	28T	29T	30T
80T	11.56	10.95	10.40	9.90	9.45	9.04	8.67	8.32	8.00	7.70	7.43	7.17	6.93

22. バッテリーの搭載
Battery Installation

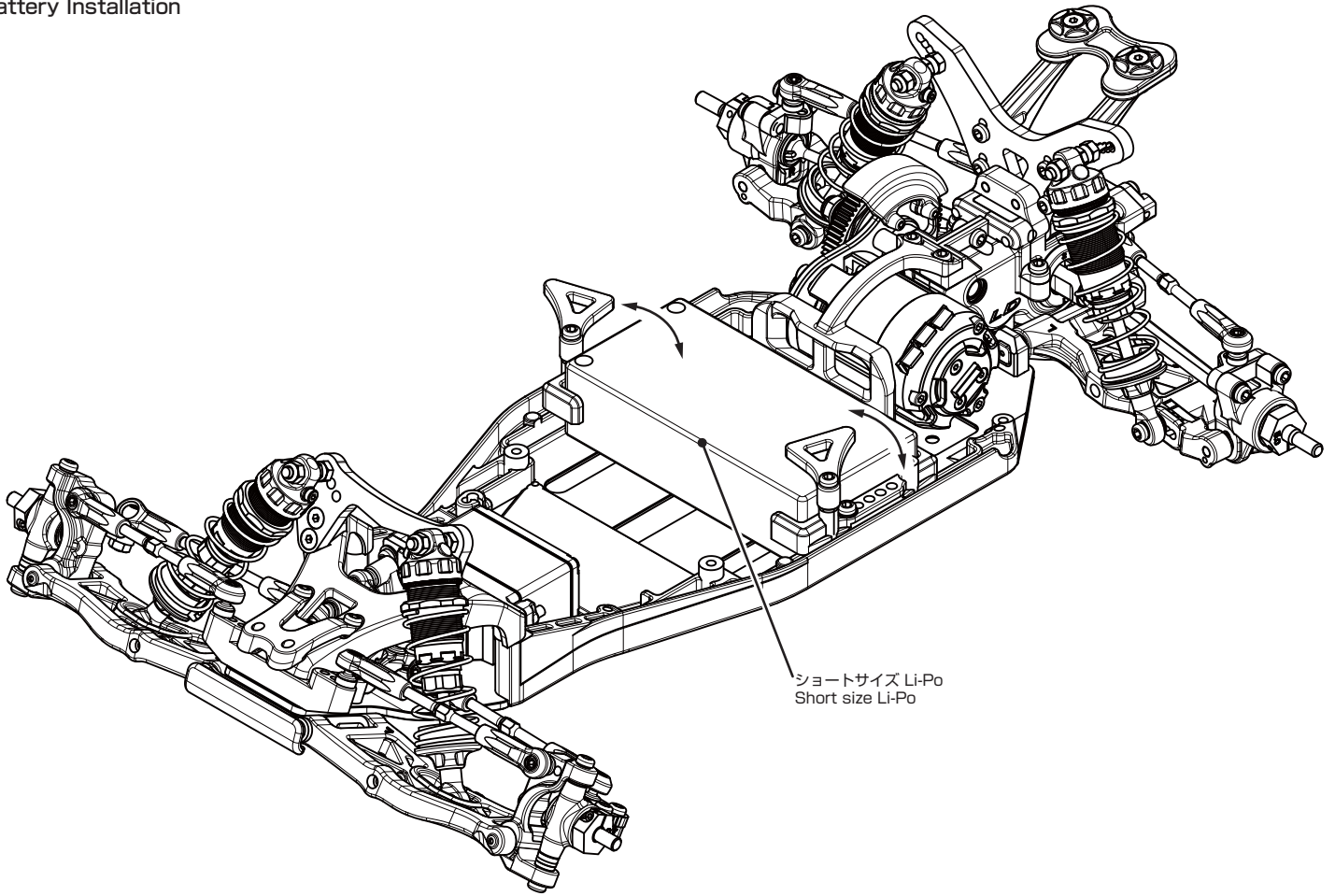

1 セルサイズ・ショート Li-Po に対応
Compatible with 1S-size shorty Li-Po packs

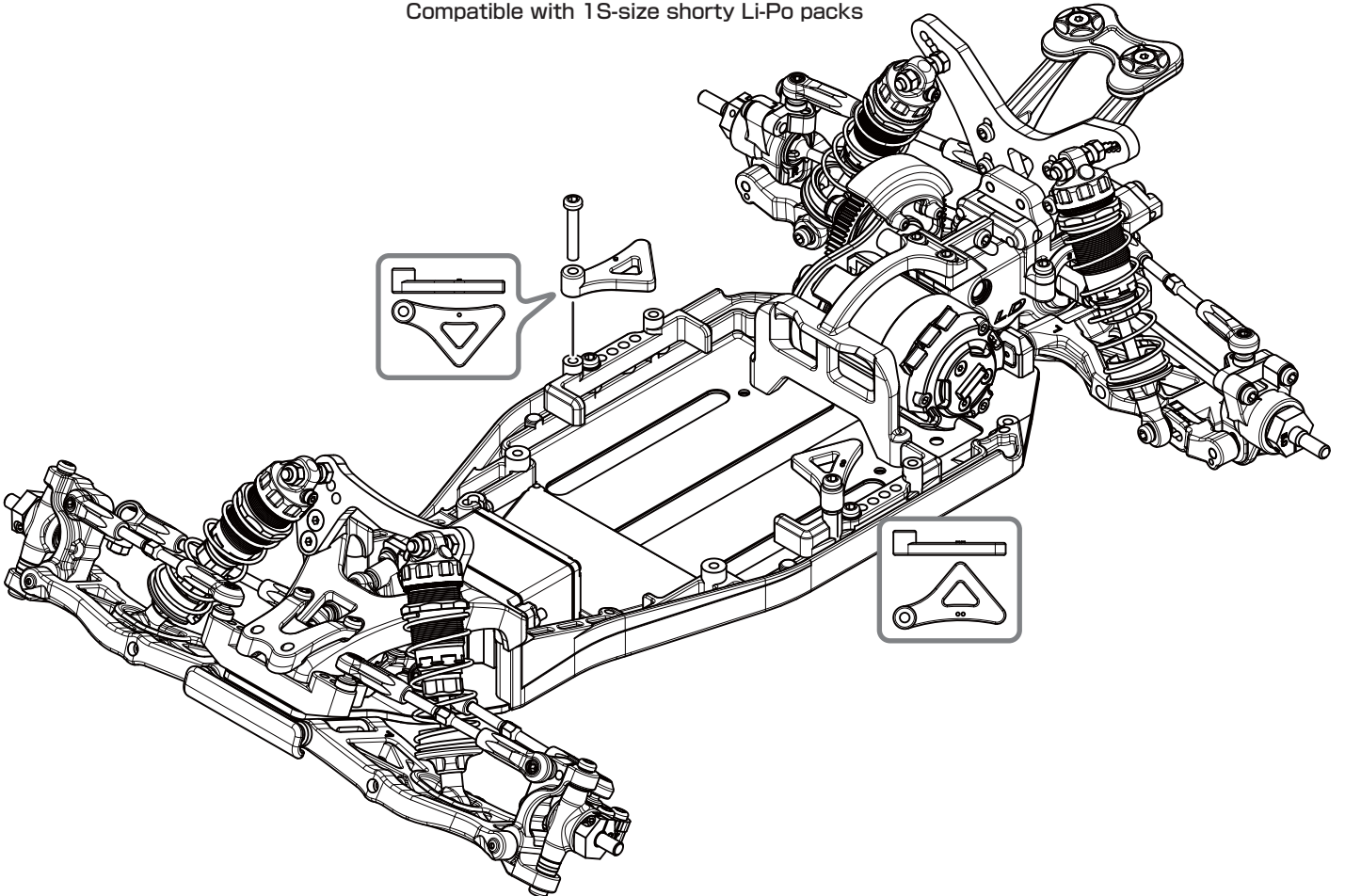

23. タイヤの接着、取り付け Mounting Tires, Wheel Installation

タイヤにインナーズポンジを押し込み、タイヤのリブをホイールの溝にはめ込みます。
Place the tire insert into the tire, and tire onto the wheel.

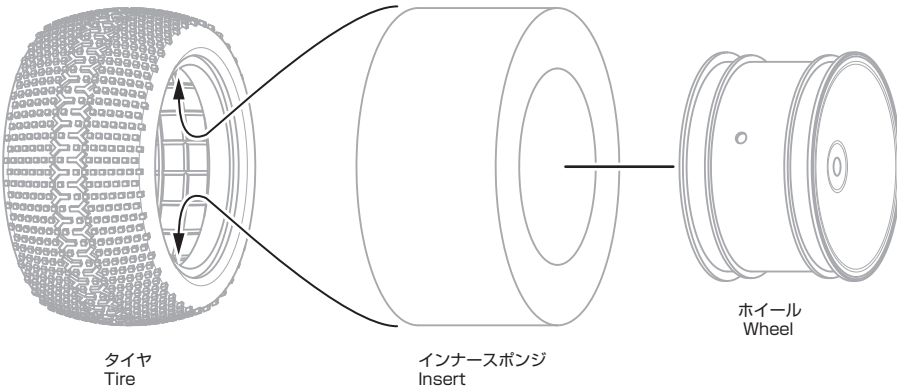

タイヤ
Tire

インナーズポンジ
Insert

ホイール
Wheel

タイヤのサイドをめぐり、ホイールとの隙間に瞬間接着剤を流し込み、両サイドを接着します。
Pull the sidewall of the tire slightly away from the rim and apply CA(Cyanoacrylate) glue in between the tire bead and rim.

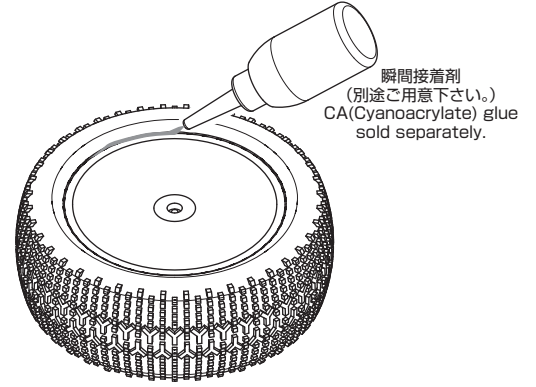

瞬間接着剤
(別途ご用意下さい。)
CA(Cyanoacrylate) glue
sold separately.

※タイヤ、インナーズポンジ、ホイールは付属しておりません。※
別途ご用意ください。
Tire and insert, wheels (Sold separately)

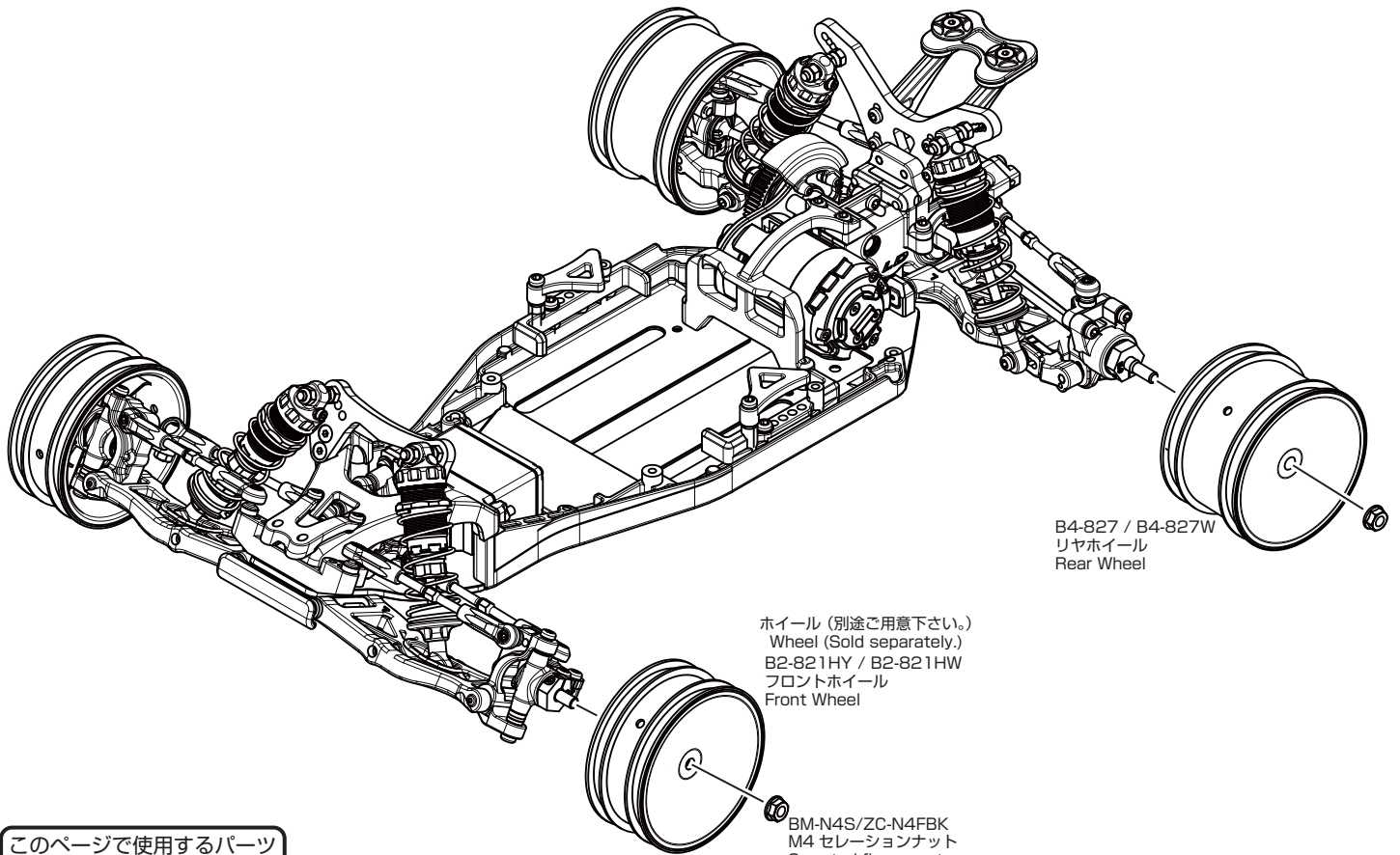

B4-827 / B4-827W
リヤホイール
Rear Wheel

ホイール (別途ご用意下さい。)
Wheel (Sold separately.)
B2-821HY / B2-821HW
フロントホイール
Front Wheel

BM-N4S/ZC-N4FBK
M4 セレーションナット
Serrated flange nut

◆反対側も同様に固定します。◆
Secure each side in the same manner.

このページで使用するパーツ
Parts used on this page

袋 #12 の内容
Bag #12 Contents

1:1



BM-N4S/ZC-N4FBK
M4 セレーションナット ×4
Serrated flange nut

24. ボディ、ウイングのカット Body and Wing Cutting

※ボディ形状はイラストと異なります。※
YZ-2 ボディカット例として参照ください。

The bundled car body shell is different from the illustration.
Please refer the illustration as an example of car body.

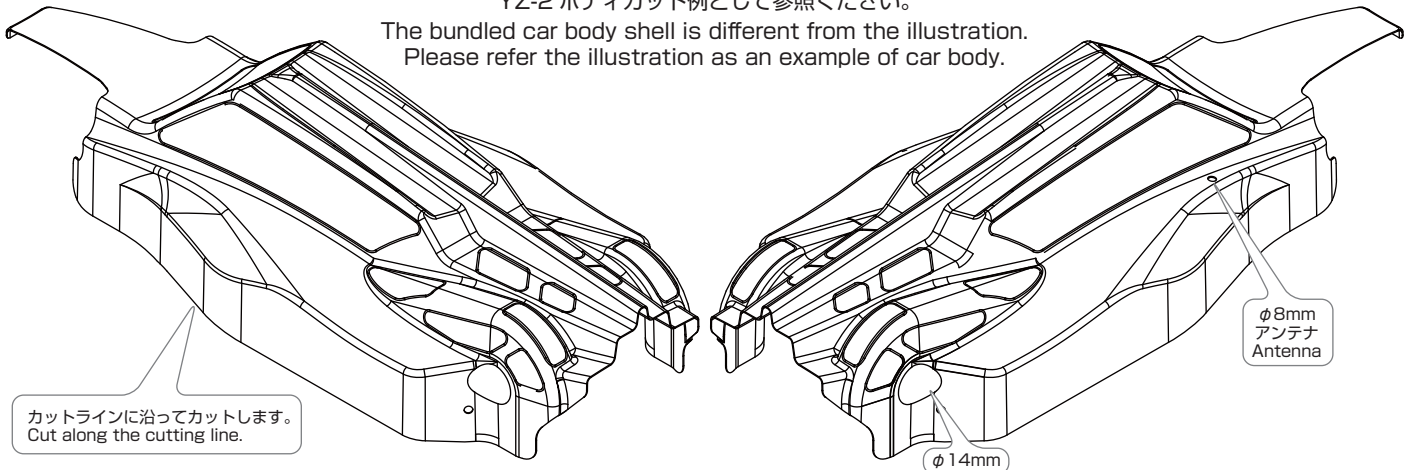

カットラインに沿ってカットします。
Cut along the cutting line.

φ8mm
アンテナ
Antenna

φ14mm

※ボディをカットする際は、カットラインと異なるためクリアの状態でシャーシと合わせて確認しながらカットしてください。※
Please pay attention to the cutting line in the front and rear of body as there are different cutting lines between LC gear box and LD gear box.

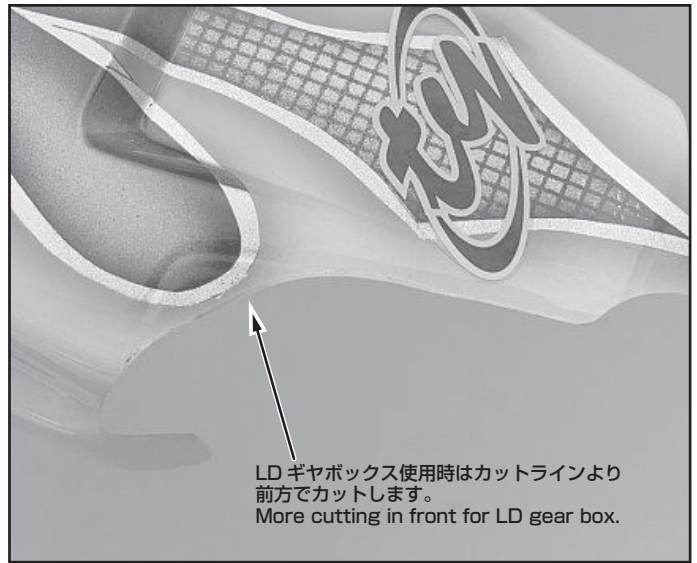
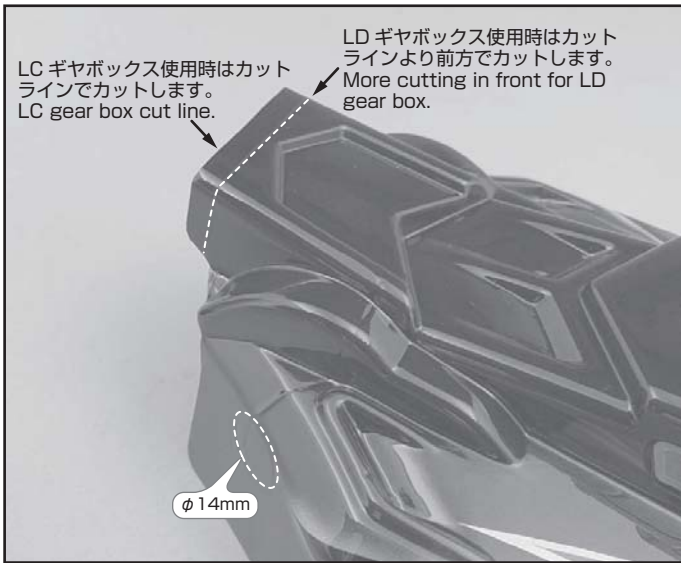

※ボディとシャーシはスパーギヤ部を基準としてを搭載してください。※
Fit the body and chassis with the spur gear as a reference.

このページで使用するパーツ Parts used on this page

Z2-107FW
YZ-2 フロントウイング ×1
YZ-2 Front Wing

Z2-DTM2B
YZ-2 F2 ボディ ×1
YZ-2 F2 Body

Z2-DTM31W
アストロ ハイクリアランス 7in ウイング ×1
Astro Hi-clearance 7inch Wing

袋 #12 の内容 Bag #12 Contents



Z2-001W3
マウントワッシャー ×1
WMount Washer

1:1



ZC-N3L
M3 ナイロンナット ×2
Nylon Nut



ZC-F312
M3x12 サラビス ×2
FH Screw

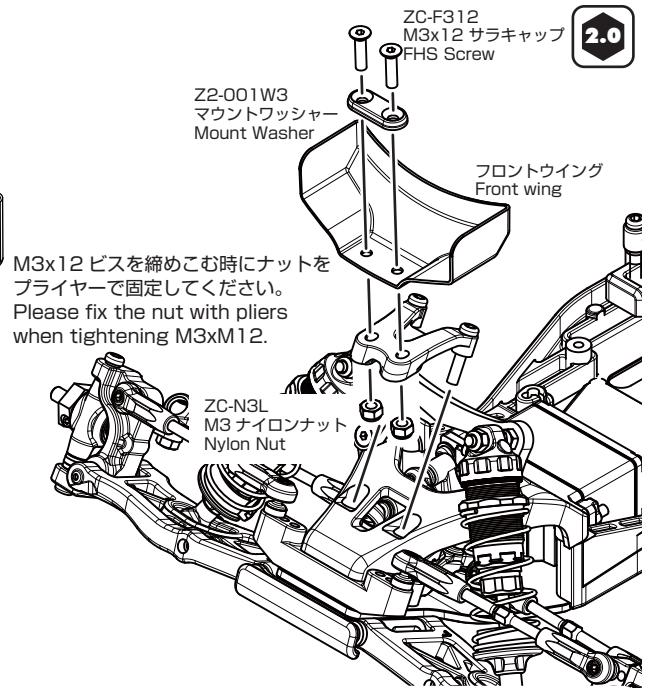
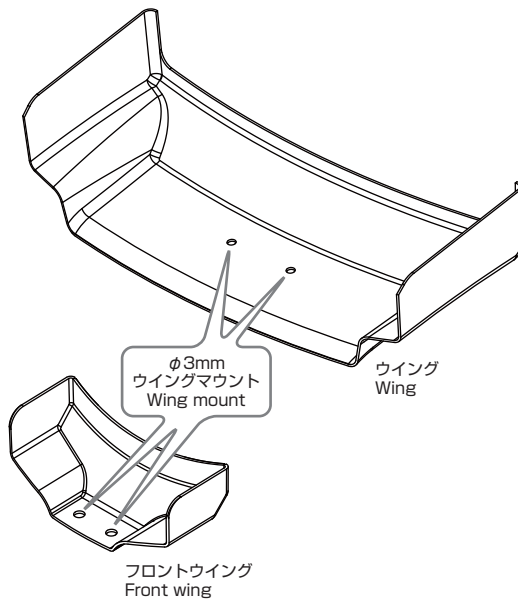

★ボディ加工のおすすめアイテム
カットには YT-CS2 曲線バサミ ●1200
穴あけには YT-BRB ボディリーマー ●1600
Recommended items for preparing the body
YT-CS2 Curved Scissors for cutting
YT-BRB Body Reamer for opening holes

25. ボディの塗装&ボディ、ウイングの搭載 Painting the body & Body and Wing Installation

●ボディの塗装

ボディの内側（塗装面）を中性洗剤で油分やホコリを洗い流します。油分やホコリが付着していると、塗装後の剥がれの原因となりますので必ず洗ってください。洗浄後は水分をしっかりと拭取ってください。

塗装する前にウインド部分を塗装しないようボディ裏側からマスキングシートを貼ります。その際にマスキングシートがボディに密着していないとじみみの原因になるので注意してください。

塗料はポリカーボネイト専用（パクトラ製カラースプレーなど）を使用してください。スプレー塗料は1回で厚塗りしてしまうと塗料がたれたり、塗りムラができるので、全体に薄く塗って乾かし2~3回に分けて塗装するようにしてください。

※ボディ表面の保護シートは塗装後に剥がすようにしてください。

●Painting the body

Wash the inside of the body with luke warm water and a mild soap or detergent (such as liquid dishwashing soap) prior to painting. Oil residue or dust will prevent the paint from adhering to the painting surface, and possibly cause the paint to peel later on. After washing, thoroughly dry the body to allow the paint to adhere properly.

Before painting, apply the pre-cut masking decals to the window and light areas on the inside of the body. Press down the edges of the masking tape to prevent paint from seeping through.

Use a spray paint formulated for use on polycarbonate bodies (such as Pactra brand spray paint). Spray several light coats, as evenly as possible. For best results, allow each coat to dry before spraying the next coat. Avoid spraying thick, heavy coats. This may cause the paint to run, preventing the paint from looking uniform in color.

Remove the outer protective film from the body after painting has been completed.

●デカールの貼り方

・ボディ表面の保護シートを剥がしてから行います。

①デカールを台紙と一緒に切り抜きます。

②台紙の端の方を少しカットしてデカールを貼る位置に合わせます。

③位置が決まったら少しずつ台紙を剥がしながら位置がずれないように貼っていきます。

※デカールを貼る際に台紙を全部剥がしてしまうと気泡が入ったりシワの原因になります。

●Applying the decals

① Include the decal backing when cutting out the decals.

② Remove a small piece of backing from one corner of the decal. Position the decal and press the unbacked portion onto the body.

③ Once in position, slowly remove the remaining backing from the decal, and slowly press the decal onto the body.

※ Applying the decals with the backing completely removed may cause bubbles and/or wrinkles to form.

※ボディ形状はイラストと異なります。※

ボディ搭載例として参照ください。

The bundled car body shell is different from the illustration.
This is an example of body installation.

※塗装してからデカールを貼ります。※
Apply the decals after painting.

◆反対側にも同様にボディ内側に貼ります。◆
For the opposite side, apply in the same manner to the inside of the body.

ZC-105
マジックテープ
Velcro Tape

マジックテープは半分に
カットして使用します。
Cut the Velcro tape in
half before using.

ZC-105
マジックテープ
Velcro Tape

ZC-105
マジックテープ
Velcro Tape

このページで使用するパーツ Parts used on this page

Z2-DTM2B
マスキングシート
Masking Decal

ZC-YZ-2
YZ-2 デカール ×1
YZ-2 Decal

ZC-105
マジックテープ × 各1
Velcro Tape (One of each)

YZ-2 DTM3.1 Exploded View

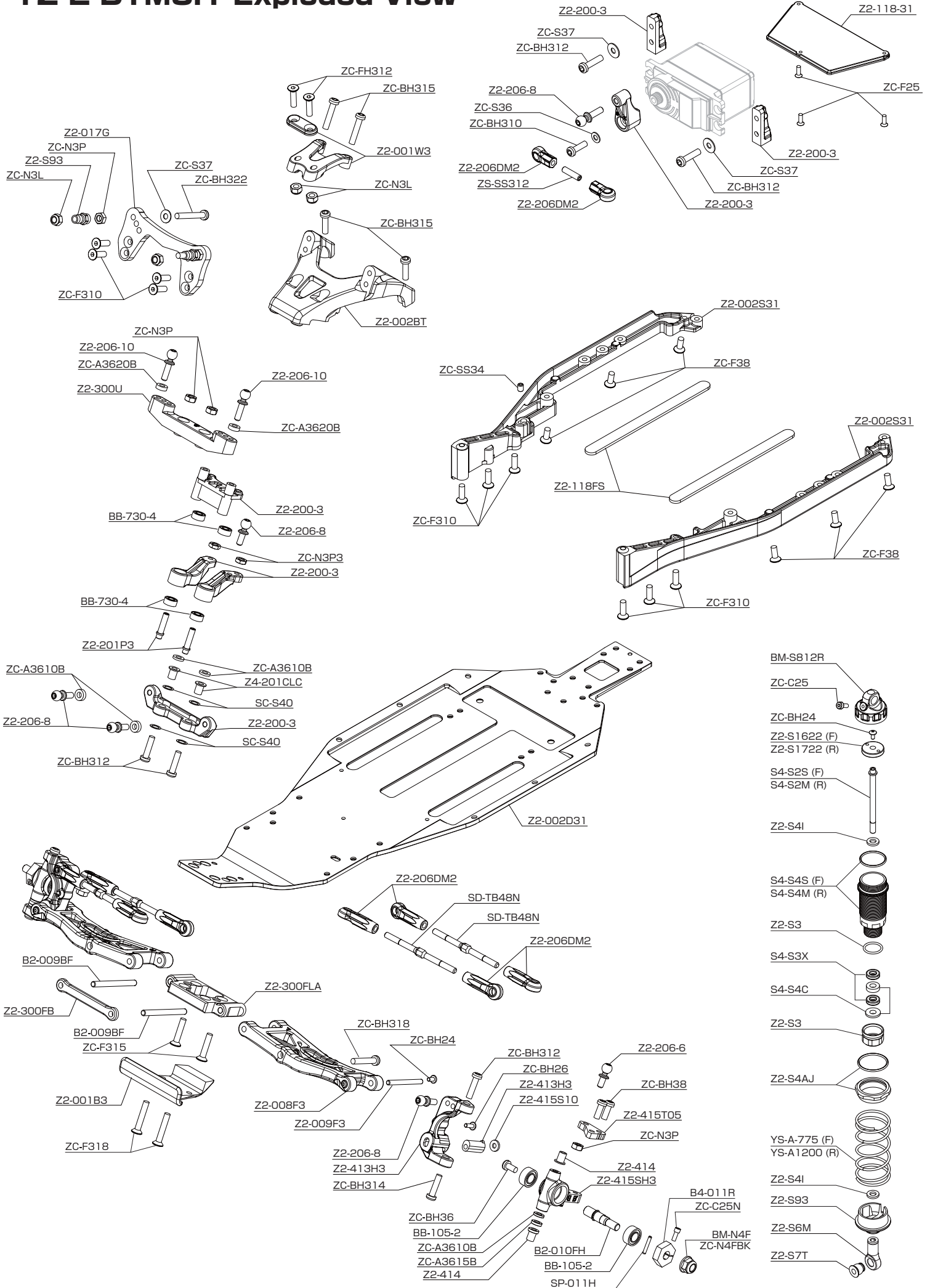

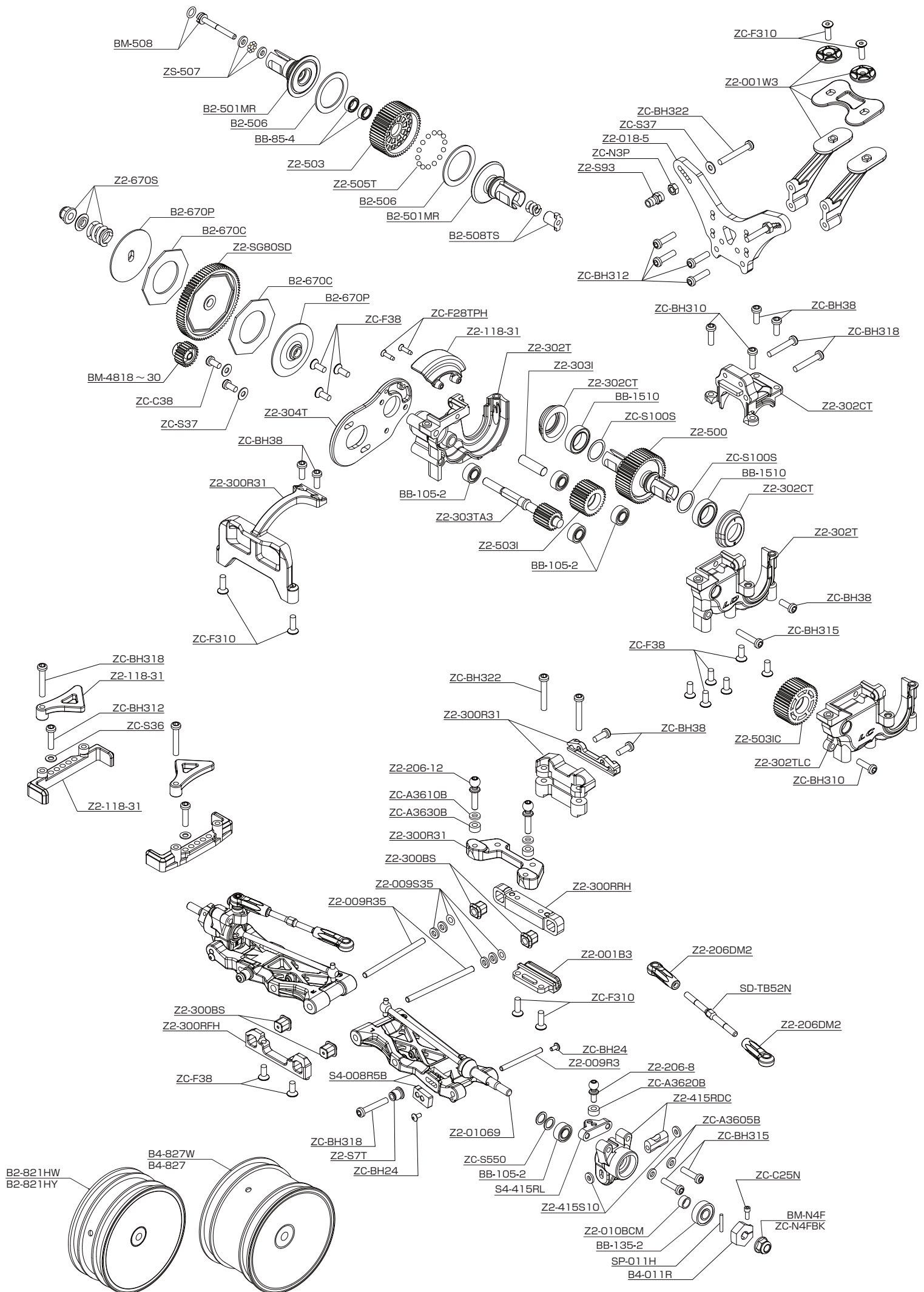

PARTS LIST

YZ-2 DTM3.1 / CAL3.1

Table with columns: 品番 (Part No.), 品名 (Part Name), 価格 (Price), CAL3.1, DTM3.1. Lists various motorcycle parts like pistons, valves, and bearings.

製品の仕様及び価格は、予告無く変更する場合があります。最新価格は希望(小冊子)版(後表)に付き、変更内容は図面ににてご確認ください。

Table with columns: 品番 (Part No.), 品名 (Part Name), 価格 (Price), CAL3.1, DTM3.1. Lists various motorcycle parts like bearings, seals, and valves.

製品の仕様及び価格は、予告無く変更する場合があります。最新価格は希望(小冊子)版(後表)に付き、変更内容は図面ににてご確認ください。

Table with columns: 品番 (Part No.), 品名 (Part Name), 価格 (Price), CAL3.1, DTM3.1. Lists various motorcycle parts like pistons, valves, and bearings.

MY Yokomo ユーザー登録

(ウェブエントリーのお願い)

MY Yokomo User Registration

(Request for Web Entry)

<https://teamyokomo.com/mypage/>



この度はYokomo製品をお買い上げいただきまして、誠にありがとうございます。Yokomoではお客様からの貴重なご意見をもとに、より良い製品の開発と製造、充実したサービスを行ってみたいと考えています。

つきましては、MY Yokomoへのユーザー登録を宜しくお願い致します。

ユーザー登録の方法はこちらの用紙に記載するQRコード、又はPC用URLからMY Yokomo登録ページへ行き、「MY Yokomoに登録はこちらを」をクリック、氏名等の必要事項をご入力ください。ご登録いただくことで、メールマガジンの定期配信や各種特典・情報など、ご登録者様だけの得るサービスのご利用が可能となります。

Thank you very much for purchasing Yokomo products this time. Yokomo hopes to develop and manufacture better products and provide fulfilling services based on valuable comments from customers. Please continue your favors towards user registration to MY Yokomo.

For the user registration, please go to MY Yokomo registration page from QR code or PC URL described on this form and enter necessary information by "click here", name here etc." By registering, you will be able to use services such as periodic e-mail newsletters and various benefits / information.

お預かりしました個人情報については、法令・その他行政機関の定める指針を遵守し、厳正に管理致します。

We will strictly control personal information that we have kept in compliance with the laws and other guidelines established by administrative agencies.



株式会社 Yokomo 〒305-0861 茨城県つくば市谷田部4385-2

TEL 029-896-3888 FAX 029-896-3889 営業時間: 9時~12時 13時~17時 (休業日を除く月~金)

YOKOMO LTD. 4385-2 Yatabe, Tsukuba City, Ibaraki Prefecture, 305-0861, JAPAN

TEL +8129-896-3888 FAX +8129-896-3889

RR-085425	RR ウィルトラ ショックオイル (42425)	¥780	★
RR-085450	RR ウィルトラ ショックオイル (445)	¥780	★
RR-085500	RR ウィルトラ ショックオイル (450)	¥780	★
RR-UDL	RR ウィルトラ テアフループ	¥980	★
RR-UTG	RR ウィルトラ スラスト/ジョイントクリス	¥980	★
BB-730-4	φ 3 × φ 7 × 3mm ベアリング (4個入)	¥600	●●
BB-105-2	φ 5 × φ 10 ベアリング	¥450	●●
BB-1050H	H.D. φ 5 × φ 10 ベアリング (高耐荷重タイプ)	¥650	●●
BB-135-2	φ 5 × φ 13 × 4mm ベアリング (2個入)	¥450	●●
BB-1510	φ 10 × φ 15 ベアリング 2個入	¥600	●●
BB-65-4	φ 5 × φ 8 フライナー用ベアリング (4個入)	¥980	★
CS-B6	ヨコモ プラック クリス (スラストボール用)	¥480	★
CS-D6	ヨコモ テアフループ (テアフループ用)	¥480	★
CS-SLG	シールクリス (Oリング/ガスケット用)	¥680	★
ZC-TB45B	45 mm 手巻き タービンパワール (2本入)	¥1,100	★
SD-TB45N	45 mm ターンパワール (90度/4mm 2本入)	¥300	★
ZC-TB48B	48 mm 手巻き タービンパワール (2本入)	¥1,100	★
SD-TB48N	48 mm ターンパワール (90度/4mm 2本入)	¥300	●●
ZC-TB52B	52 mm 手巻き タービンパワール (2本入)	¥1,180	★
SD-TB52N	52 mm ターンパワール (90度/4mm 2本入)	¥300	●●
Z2-TB531	YZ-2DTM3.1/CAL3.1 用	¥3,500	★
BMT-T6	インナーズボジ	¥650	★
ZC-T16M	オフロード用 インナーズボジ (6デリアム)	¥380	★
YS-7AA	AJナット用φ 16mm Oリング	¥250	●●
YS-8BH	アルミ製 ショックキャップ ボール (ハードコート 4個入)	¥580	★
ZC-F25	M2x5mm プラックヘッドボルト (プロ/エグジスジョイント用)	¥180	●●
ZC-BH24	M 2 × 4 mm ボタンヘッドスクリュー (10本入)	¥300	●●
RR-110-04	高精度切削チタン製 ボタンヘッドスクリュー (M4 x 4mm 4本入)	¥580	★
ZC-BH26	M 2 × 6 mm ボタンヘッドスクリュー (10本入)	¥300	●●
ZC-105A	防塵用マジックテープ	¥220	●●
ZC-204317	アルミ製 クランプ式	¥1,380	★
ZC-204320	アルミ製 クランプ式 (E3T スワフライン/ハサンク/HO 用)	¥1,380	★
ZC-204517	アルミ製 クランプ式 (E3T スワフライン/ハサンク/HO 用)	¥1,380	★
ZC-204520	アルミ製 クランプ式 (E3T スワフライン/ハサンク/HO 用)	¥1,380	★
ZC-206AH	20mm サイバーホーン (E3T スワフライン/ハサンク/HO 用)	¥420	★
ZC-BH2BP	M2x8 ボタンヘッド タッピン (1.5mm 70度)	¥280	●●
ZC-N4FLT	アルミ製 4mm x 8mm フラットヘッドボルト (セレート付 4個入)	¥680	★
ZC-9505	φ 5.0 mm スチール スペーサーシム (0.05 0.1 0.2mm 厚)	¥450	★
ZC-9520	YZ-4 用 φ 5.0 × φ 7.0 × 0.2mm シム (6枚入)	¥120	★
ZC-9550	φ 5.0 × φ 7.0 × 0.5mm シム (8枚入)	¥120	★
ZC-S1005	φ 10.0mm スペーサーシム (0.05 0.1 0.2mm 厚)	¥450	●●
ZC-S40	φ 4.0mm スペーサーシム (0.13 0.25 0.5mm 厚)	¥380	●●
ZC-YZ2	リングワイドスチール (3 × 7 フラット)	¥100	●●
Z2-505T	YZ-2 タッピンナット	¥480	●●
ZD-5065D	3.02 タッピンナット (テアフループ 14個入)	¥1,120	●●
ZC-5071	3.02 セラミックボール (テアフループ 12個入)	¥1,280	★
ZH-2006	1/16 Tカーブバインドボール (16個入)	¥680	★
ZS-507	テアフループ タッピンナット (キヤップ付; 2本入)	¥100	●●
ZS-508	テアフループ タッピンナット (キヤップ付; 2本入)	¥200	★
ZS-509	テアフループ タッピンナット (キヤップ付; 2本入)	¥200	★
ZS-509B	テアフループ タッピンナット (キヤップ付; 2本入)	¥200	★
ZS-509C	テアフループ タッピンナット (キヤップ付; 2本入)	¥200	★
ZS-509D	テアフループ タッピンナット (キヤップ付; 2本入)	¥200	★
ZS-509E	テアフループ タッピンナット (キヤップ付; 2本入)	¥200	★
ZS-509F	テアフループ タッピンナット (キヤップ付; 2本入)	¥200	★
ZS-509G	テアフループ タッピンナット (キヤップ付; 2本入)	¥200	★
ZS-509H	テアフループ タッピンナット (キヤップ付; 2本入)	¥200	★
ZS-509I	テアフループ タッピンナット (キヤップ付; 2本入)	¥200	★
ZS-509J	テアフループ タッピンナット (キヤップ付; 2本入)	¥200	★
ZS-509K	テアフループ タッピンナット (キヤップ付; 2本入)	¥200	★
ZS-509L	テアフループ タッピンナット (キヤップ付; 2本入)	¥200	★
ZS-509M	テアフループ タッピンナット (キヤップ付; 2本入)	¥200	★
ZS-509N	テアフループ タッピンナット (キヤップ付; 2本入)	¥200	★
ZS-509O	テアフループ タッピンナット (キヤップ付; 2本入)	¥200	★
ZS-509P	テアフループ タッピンナット (キヤップ付; 2本入)	¥200	★
ZS-509Q	テアフループ タッピンナット (キヤップ付; 2本入)	¥200	★
ZS-509R	テアフループ タッピンナット (キヤップ付; 2本入)	¥200	★
ZS-509S	テアフループ タッピンナット (キヤップ付; 2本入)	¥200	★
ZS-509T	テアフループ タッピンナット (キヤップ付; 2本入)	¥200	★
ZS-509U	テアフループ タッピンナット (キヤップ付; 2本入)	¥200	★
ZS-509V	テアフループ タッピンナット (キヤップ付; 2本入)	¥200	★
ZS-509W	テアフループ タッピンナット (キヤップ付; 2本入)	¥200	★
ZS-509X	テアフループ タッピンナット (キヤップ付; 2本入)	¥200	★
ZS-509Y	テアフループ タッピンナット (キヤップ付; 2本入)	¥200	★
ZS-509Z	テアフループ タッピンナット (キヤップ付; 2本入)	¥200	★
YT-RW25	1/16 Tカーブバインドボール (16個入)	¥1,100	★
YT-RWS10	1/16 Tカーブバインドボール (16個入)	¥770	★

パーツリスト中の「●★」はキットの適合品記号となります。
 ● = 標準装備 ★ = オプション
 本パーツリストの部品名は整合名を認めるため、正しい呼び方を記載してある場合があります。

製品の仕入れ価格、予告なく変更する場合があります。表示価格は税別小売価格 (税抜き) につき、実売価格は店頭にて確認下さい。

YZF DTM3.1 CAL3.1

SETTING SHEET Ver.01

CIRCUIT

- INDOOR OUTDOOR
 DIRT ASTROTURF CARPET GLASS WOOD
 WET DRY DUSTY SMOOTH BUMPY
 HARD PACKED CLAY BIUE GROOVE _____
 LOW TRACTION MED TRACTION HIGH TRACTION

DRIVER _____

DATE _____

FRONT

Z2-017G (DTM3.1)
 Z2-017-3 (CAL3.1)

Plastic
 Aluminum

Wide Narrow
 Plastic
 Aluminum

Z2-008F3

Z2-300FLA (Aluminum)
 Z2-300FLS (Steel)
 S (Plastic)

Graphite
 Hard

A/B
 A'/B'

Wide
 Narrow

◆ CAMBER $\circ \leftrightarrow \circ$ _____ °
 ◆ TOE IN OUT _____ °
 ◆ RIDE HEIGHT _____ mm

Aluminum
SPRING
 GREEN (YS-A775)

OIL
 # _____
 $\phi 1.6 \times 2$

Standard
 2.0 2.2
 mm x _____
 mm x _____

REAR

Plastic
 Z2-30RUMW (Aluminum)

S4-008R5B (L5)
 Z2-008RS3 (S3)

Plastic
 Z2-415RS2 (Aluminum)

Suspension mount
 Standard (CAL3.1)
 High mount (DTM3.1)

RF 05 RR 05
 1 1

S M L
 0.5
 1
 1.5

◆ CAMBER $\circ \leftrightarrow \circ$ _____ °
 ◆ RIDE HEIGHT _____ mm

Aluminum
SPRING
 GREEN (YS-A1200)

OIL
 # _____
 $\phi 1.7 \times 2$ $\phi 1.8 \times 2$

Standard
 2.0 2.2
 mm x _____
 mm x _____

DRIVE

OLD
 L/C

03
 02
 01
 00

4-gear
 2-gear
 # _____

MOTOR \rightarrow _____ Rotor _____ mm

GEAR \rightarrow Spur T / Pinion T : 2.6

BATTERY \rightarrow _____

ESC YOKOMO RPXII YOKOMO BL-PRO4

Main chassis
 DTM3.1
 CAL3.1

YT-RWS10
 YT-RW25

Plastic
 Z2-002RWT (Steel)
 Z2-002MTC (Carbon)

TIRE

FRONT
 TIRE \rightarrow _____
 INSERTS \rightarrow _____
 WHEELS \rightarrow _____

REAR
 TIRE \rightarrow _____
 INSERTS \rightarrow _____
 WHEELS \rightarrow _____

OTHER

Z2-DTM31W (Aero Hi-clearance 7")
 Z2-CAL2W (LMR27)

COMMENT

YZF DTM3.1 CAL3.1 SETTING SHEET Ver.01

CIRCUIT

- INDOOR OUTDOOR
 DIRT ASTROTURF CARPET GLASS WOOD
 WET DRY DUSTY SMOOTH BUMPY
 HARD PACKED CLAY BIUE GROOVE _____
 LOW TRACTION MED TRACTION HIGH TRACTION

DRIVER _____

DATE _____

FRONT

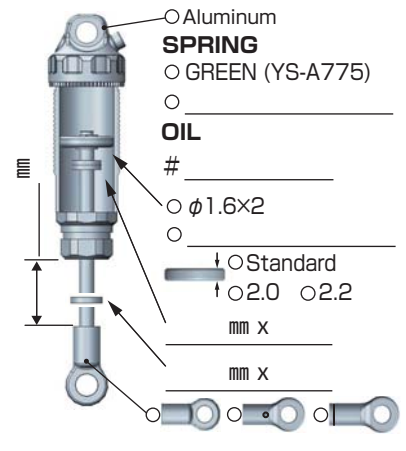
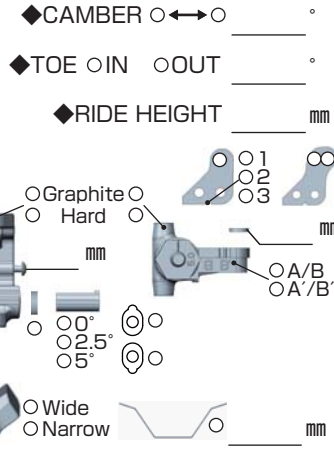
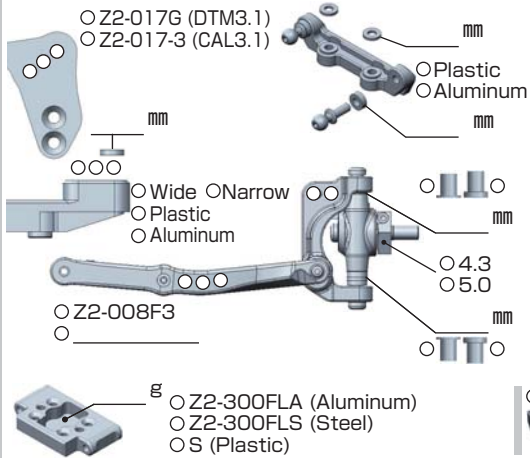

REAR

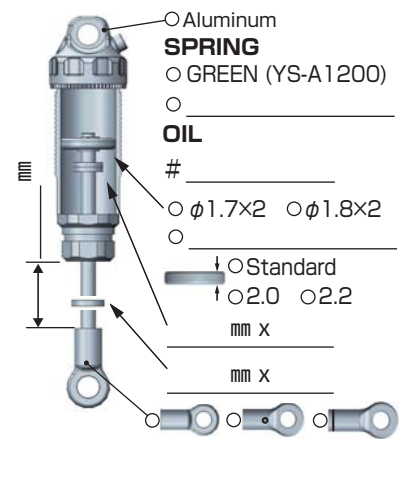
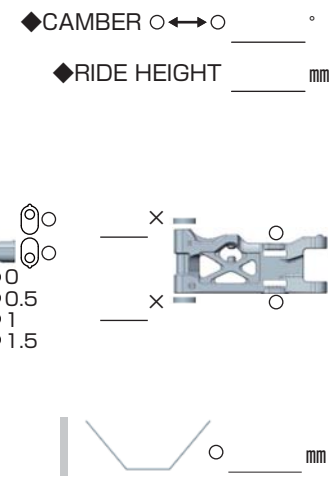
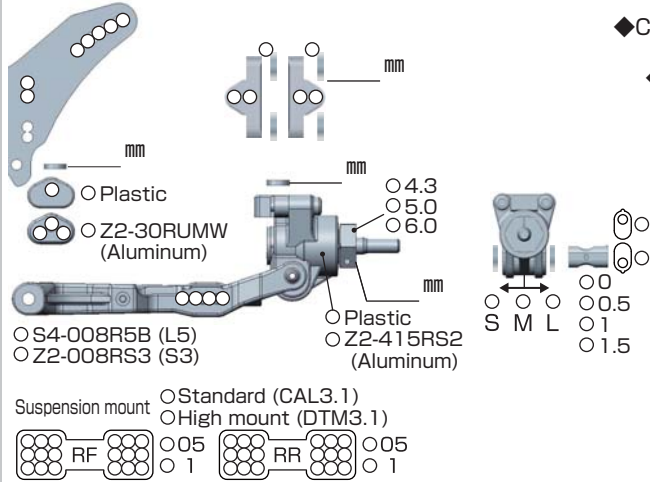

DRIVE

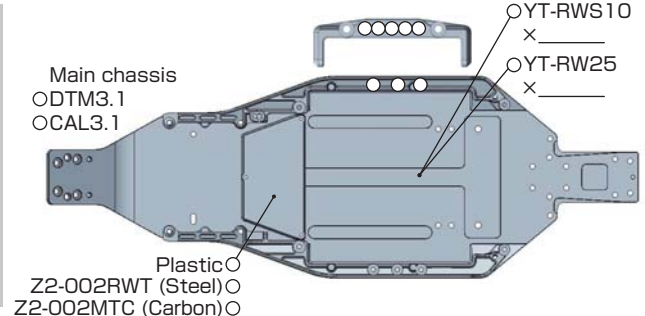
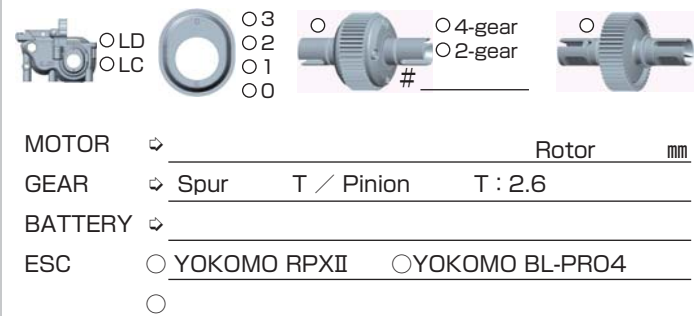

TIRE

FRONT
 TIRE → _____
 INSERTS → _____
 WHEELS → _____

REAR
 TIRE → _____
 INSERTS → _____
 WHEELS → _____

OTHER

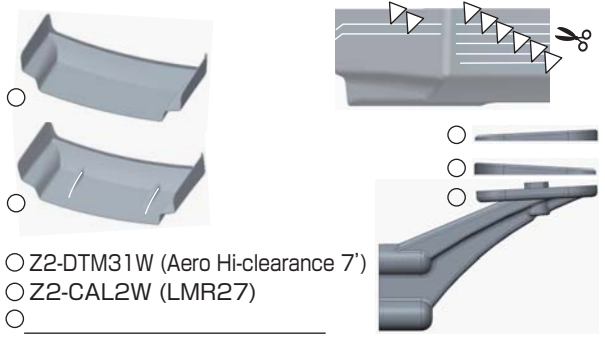

COMMENT

AS A MANUFACTURER OF WORLD CHAMPIONSHIP WINNING CARS,
YOKOMO WILL CONTINUE TO PROVIDE THE BEST AVAILABLE TECHNOLOGY TO R/C ENTHUSIASTS ALL OVER THE WORLD.
ENJOY THIS PRODUCT KNOWING THAT YOU ARE DRIVING ONE OF THE BEST HANDLING R/C CARS EVER DESIGNED.



世界のブランド YOKOMO

ヨコモは競技用 R/C カー（ラジオコントロールカー）の専門メーカーです。その製品は、全日本選手権、全米選手権、ヨーロッパ選手権、そして R/C カーレースの最高峰である世界選手権レースでも優勝。世界の R/C カーマニアに愛用されています。

株式会社 ヨコモ 〒305-0861 茨城県つくば市谷田部 4385-2 TEL 029-896-3888 FAX 029-896-3889

営業時間：9時～12時 13時～17時（祝祭日を除く月～金）

YOKOMO LTD. 4385-2 Yatabe, Tsukuba City, Ibaraki Prefecture, 305-0861.JAPAN

TEL +8129-896-3888 FAX +8129-896-3889

2021.12