

MR-4 BX

SETTING SHEET Ver.1

CIRCUIT

谷田部アリーナ

- INDOOR ○ OUTDOOR
- WET ● DRY ○ DUSTY ○ OTHER
- LOW TRACTION ● MED TRACTION ○ HIGH TRACTION
- SMOOTH ○ BUMPY ○ SANDY ○ GRASS ○ BLUE GROOVE

DRIVER

鈴木 浩

DATE

2006 /5/23

FRONT

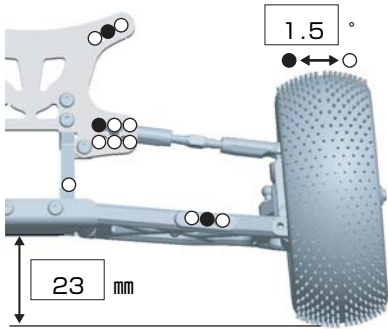

◆TOE-IN (+) / OUT(-) 0°

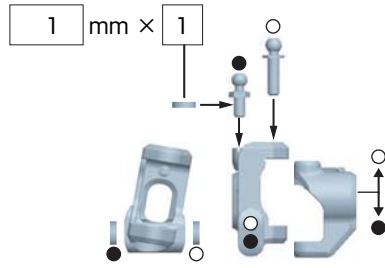

○ DIFF
● ONE-WAY

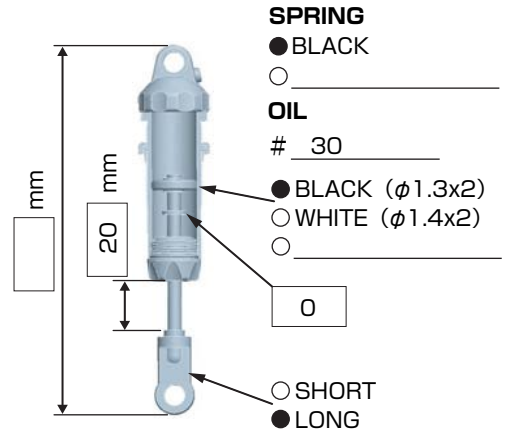

SPRING

● BLACK

○ _____

OIL

30

● BLACK (φ1.3x2)

○ WHITE (φ1.4x2)

○ _____

○ _____

○ _____

○ _____

○ SHORT

● LONG

REAR

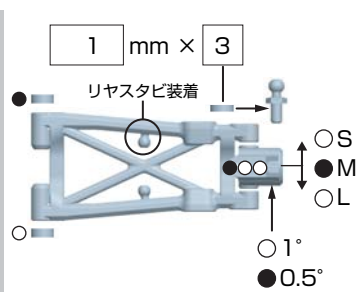
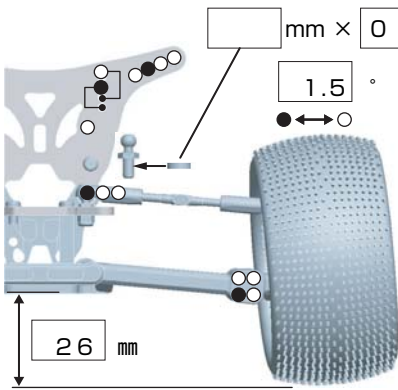

● ≡ (3°)
○ ≡ (2.5°)



SPRING

● BLACK

○ _____

OIL

25

○ BLACK (φ1.3x2)

● WHITE (φ1.4x2)

○ _____

○ _____

○ _____

○ _____

○ SHORT

● LONG

DRIVE

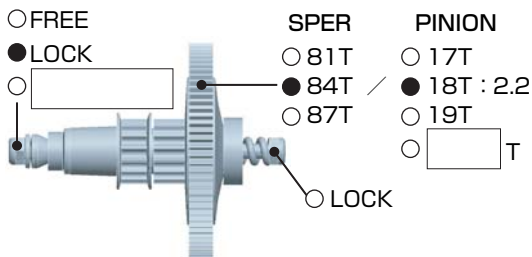

○ FREE
● LOCK

SPER

○ 81T

● 84T

○ 87T

PINION

○ 17T

● 18T : 2.2

○ 19T

○ _____ T

○ LOCK

MOTOR ⇨ ZERO T6 10x2

BRUSHES ⇨ REEDY PLUTONIUM

BATTERY ⇨ YOKOMO

ESC ○ GM SX12W ● VFS-1 Comp

TIRE

FRONT

TIRE ⇨ HOLE SHOT M3

INSERTS ⇨ STANDARD

WHEELS ⇨ STANDARD

REAR

TIRE ⇨ HOLE SHOT R3

INSERTS ⇨ ZC-T16M

WHEELS ⇨ STANDARD

OTHER

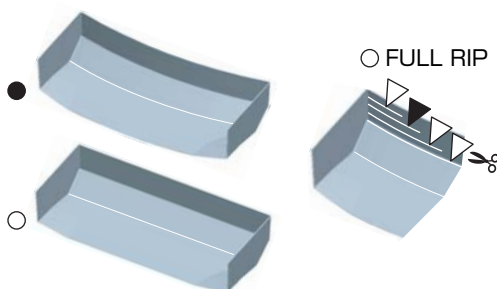

COMMENT

リヤスタビライザー装着。
取付け方法▶リヤバルクヘッドプレートを固定している後側のビス部にスタビホルダーを装着します。後側のビス2本をM3x12に変えてスタビホルダー(SD-203)を取付け、ロアアーム前方のボールを使用。
ワイヤーは(SD-412)スタビワイヤーセットのゴールドを使用し、両端にアンチロールバーボール(ZC-206A)を取付けます。
ロッド全長は32mm(BX用ロッドエンド・ショートをぴったりまでねじ込んだ長さです。)

安定させたい場合はリヤハブキャリア1°がおすすめ。