

B-MAX4

SETTING SHEET Ver.03

CIRCUIT 谷田部アリーナ オフロードサーキット

- INDOOR ○ OUTDOOR
- WET ○ DRY ○ DUSTY ○ OTHER
- LOW TRACTION ● MED TRACTION ○ HIGH TRACTION
- SMOOTH ○ BUMPY ○ SANDY ○ GRASS ○ BLUE GROOVE

DRIVER 松倉 直人

DATE 2010/3/7

FRONT

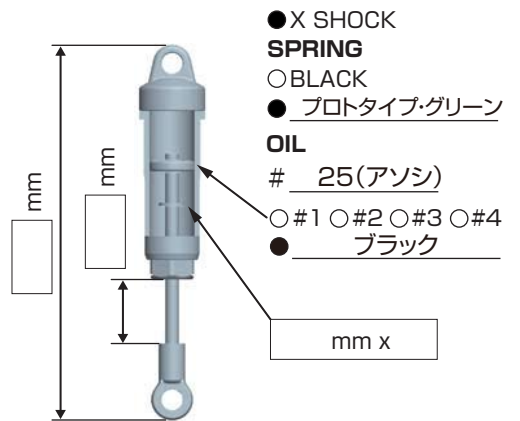
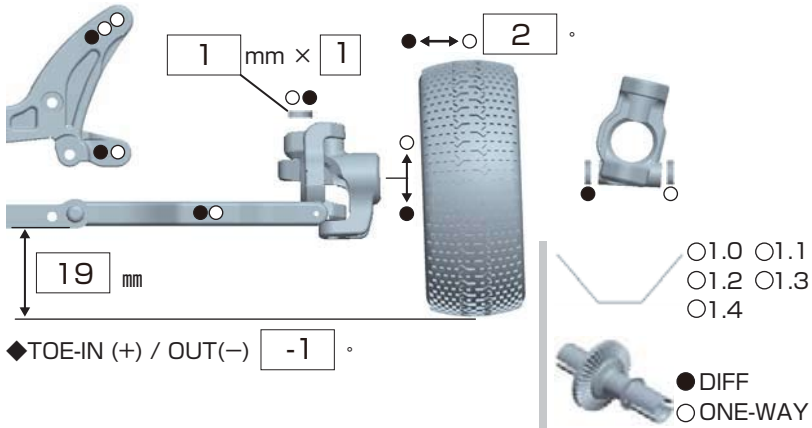

REAR

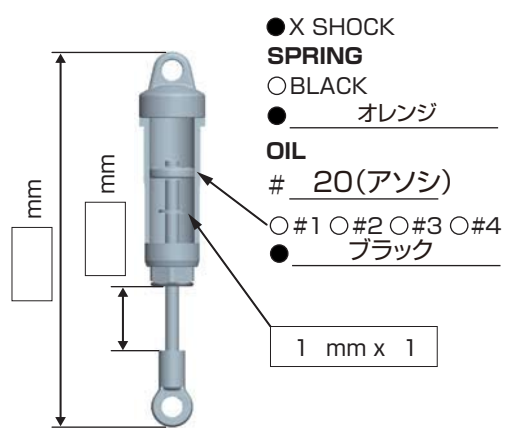
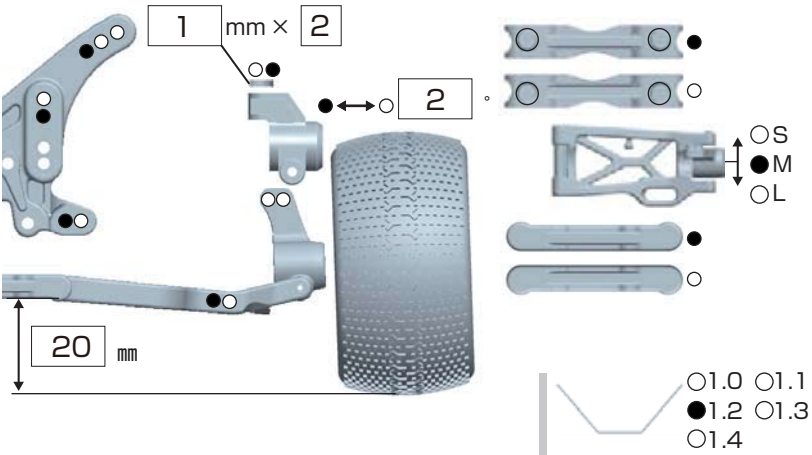

DRIVE

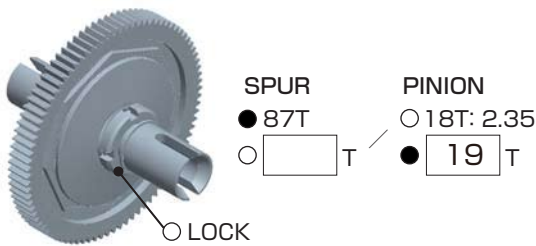

- MOTOR ⇨ ノスラム オクタwind 6.5T ○ Bonded ● Sintered 12.5mm
- BRUSHES ⇨ _____
- BATTERY ⇨ ヨコモ Li-Po 4500 / 50C
- ESC ● NOSRAM PEARL evo. ISTC ○ _____

TIRE

- FRONT
- TIRE ⇨ T-725S パンサー ボブキャット(C)
 - INSERTS ⇨ ノーマル
 - WHEELS ⇨ AS-9767 アソシ 2.2インチフロントホイール

- REAR
- TIRE ⇨ T-755S パンサー ボブキャット(C)
 - INSERTS ⇨ ヨコモ B-MAX4用
 - WHEELS ⇨ AS-9589 アソシ 2.2インチリアホイール

OTHER

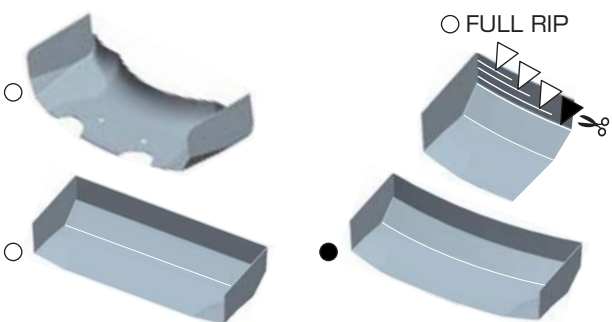

COMMENT