

# B-MAX4

## SETTING SHEET Ver.01

CIRCUIT

YATABA ARENA

- INDOOR ○ OUTDOOR
- WET ○ DRY ○ DUSTY ○ OTHER
- LOW TRACTION ○ MED TRACTION ○ HIGH TRACTION
- SMOOTH ○ BUMPY ○ SANDY ○ GRASS ○ BLUE GROOVE

DRIVER AKIRA SUZUKI

DATE 2009/03/21

FRONT

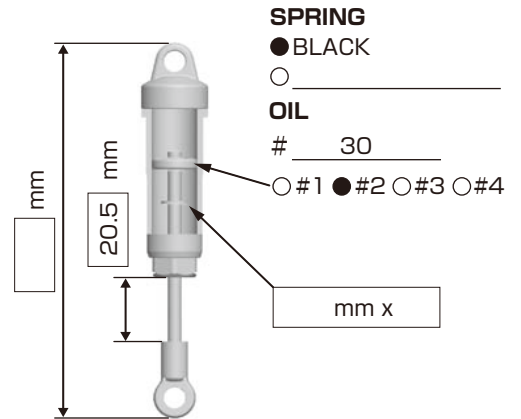
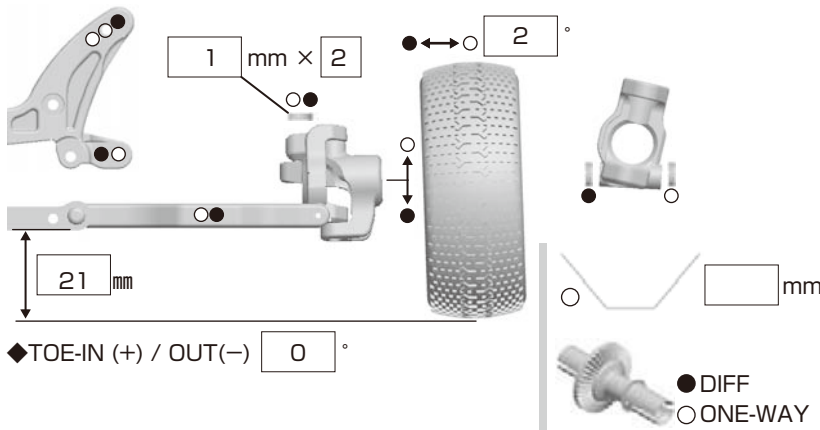

REAR

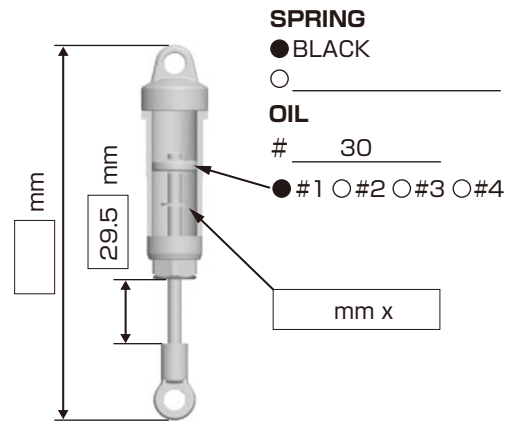
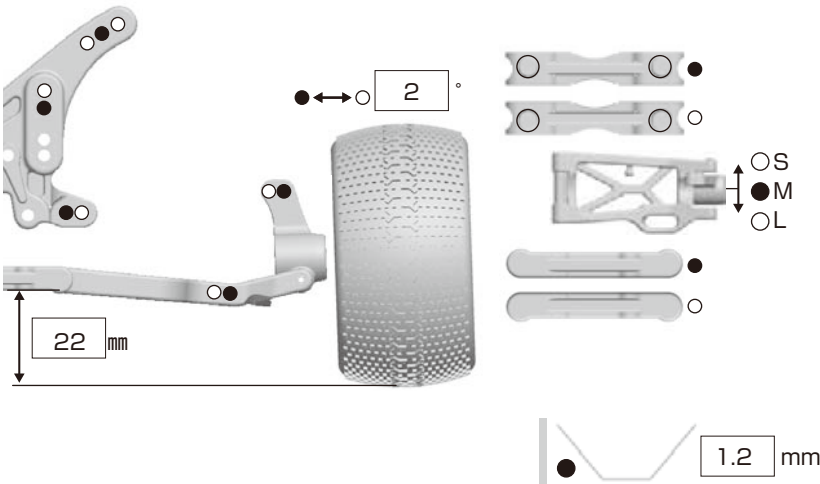

DRIVE

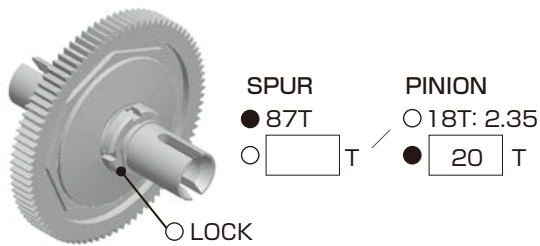

- MOTOR ⇨ Pure Evolution 6.5T ○ Bonded
- BRUSHES ⇨ ○ Sintered mm
- BATTERY ⇨ YOKOMO X4600EX
- ESC ● MATRIX ISTC ○ VFS-1 CompIII

TIRE

FRONT

- TIRE ⇨ パンサー ボブキャット クレイ
- INSERTS ⇨ ノーマル
- WHEELS ⇨ アソシエイテッド B44用

REAR

- TIRE ⇨ パンサー スイッチ2.0 クレイ
- INSERTS ⇨ ノーマル
- WHEELS ⇨ アソシエイテッド B44用

OTHER

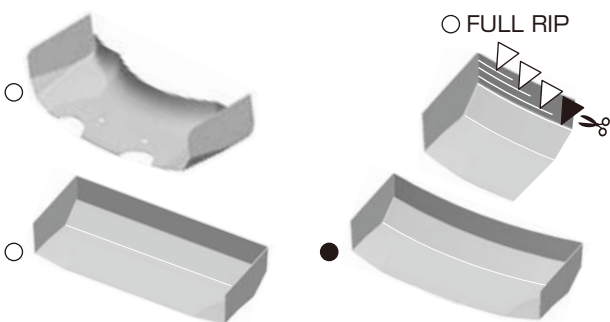

COMMENT

使用オプションはB-MAX4チャンピオンパック、スペシャルフロントブレース、スペシャルモーターマウントセットです。

※ベベルギヤ&デフギヤのシム設定

モデファイドモーター使用時は組立て説明書通りのベベル側にφ8mm2枚、デフ側は両側1枚ずつでご使用下さい。

初めは駆動が重く感じられますが、馴らしもしくは2~3パックの走行で馴染みますのでバックラッシュの取り過ぎにご注意下さい。