

B-MAX4

SETTING SHEET Ver.01

CIRCUIT 谷田部アリーナ オフロードサーキット

- INDOOR ○ OUTDOOR
- WET ● DRY ○ DUSTY ○ OTHER
- LOW TRACTION ○ MED TRACTION ○ HIGH TRACTION
- SMOOTH ○ BUMPY ○ SANDY ○ GRASS ○ BLUE GROOVE

DRIVER 木村 心哉

DATE 2009/8/2

FRONT

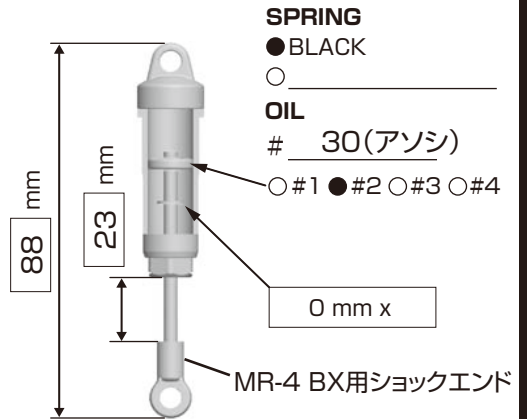
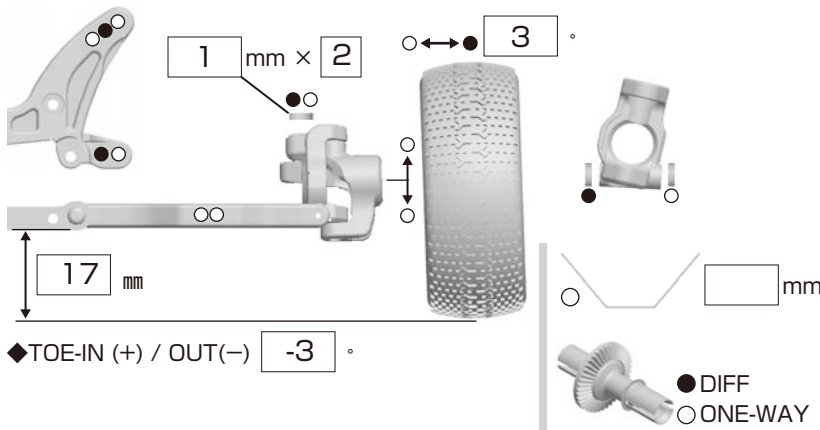

REAR

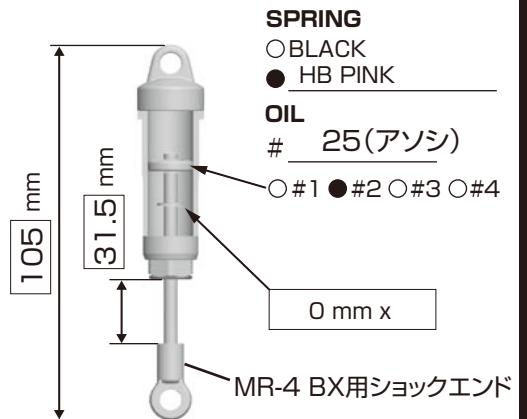
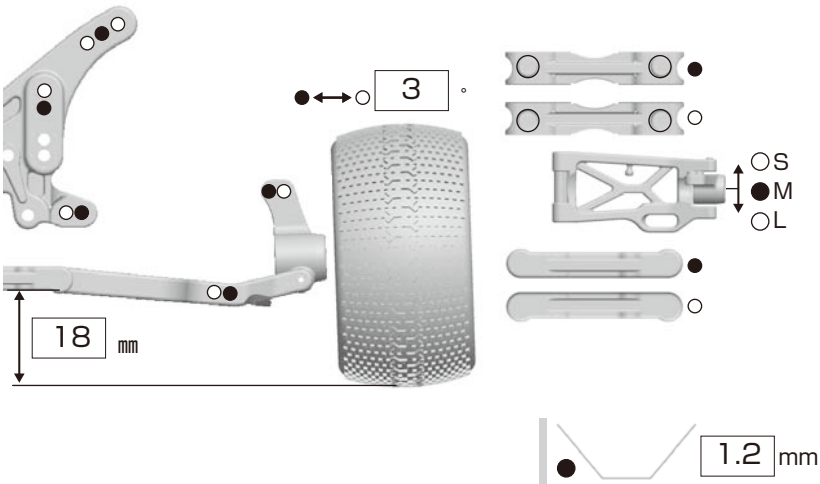

DRIVE

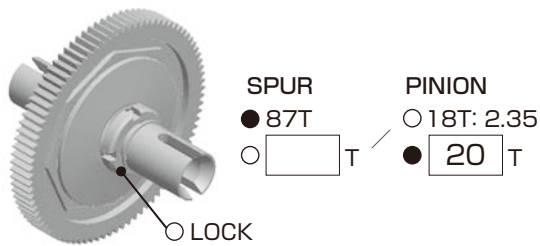

- MOTOR ⇨ ノスラム パールエボリューション6.5T ○ Bonded
○ Sintered mm
- BRUSHES ⇨ _____
- BATTERY ⇨ ヨコモ IB4600EX
- ESC ○ MATRIX ISTC ○ VFS-1 CompIII
○ FUTABA MC950CR

TIRE

- FRONT
- TIRE ⇨ T-725S パンサー ボブキャット(S)
- INSERTS ⇨ ノーマル
- WHEELS ⇨ AS-9767 アソシ 2.2インチフロントホイール

- REAR
- TIRE ⇨ T-755S パンサー ボブキャット(S)
- INSERTS ⇨ ヨコモ B-MAX4用
- WHEELS ⇨ AS-9589 アソシ 2.2インチリアホイール

OTHER

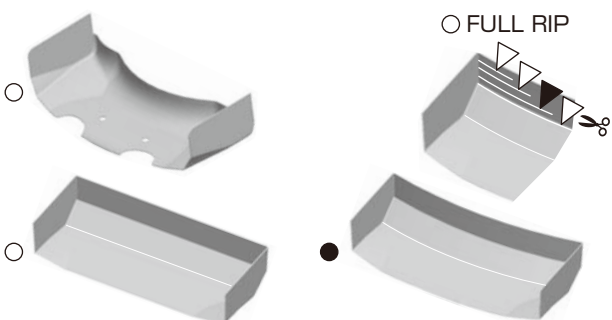

COMMENT

- ☆2009JMRC A全日本選手権でのセッティング
- ☆ベースキットはB-MAX4の2009全日本エディション
- ☆リアウィングはヨコモごくらくウィング・ラウンドタイプ