

B-MAX2

SETTING SHEET Ver.02

CIRCUIT FEMCA CUP チームヨコモ スタートセットアップ

- INDOOR OUTDOOR
- WET DRY DUSTY OTHER
- LOW TRACTION MED TRACTION HIGH TRACTION
- SMOOTH BUMPY BLUE GROOVE ASTROTURF

DRIVER 広坂正美 DATE 2012/3/29

FRONT

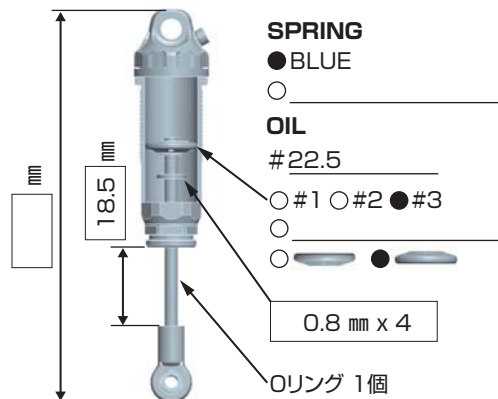
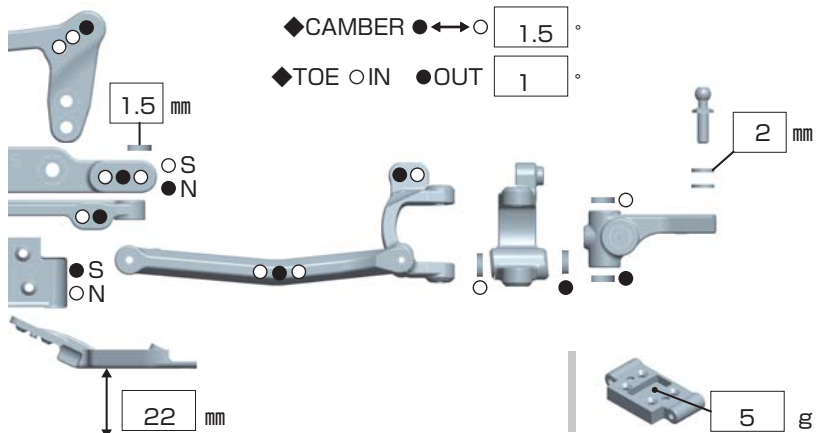

REAR

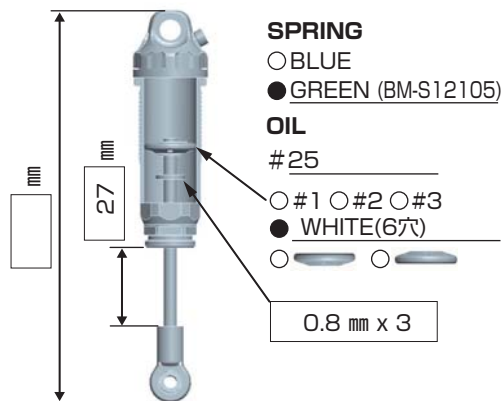
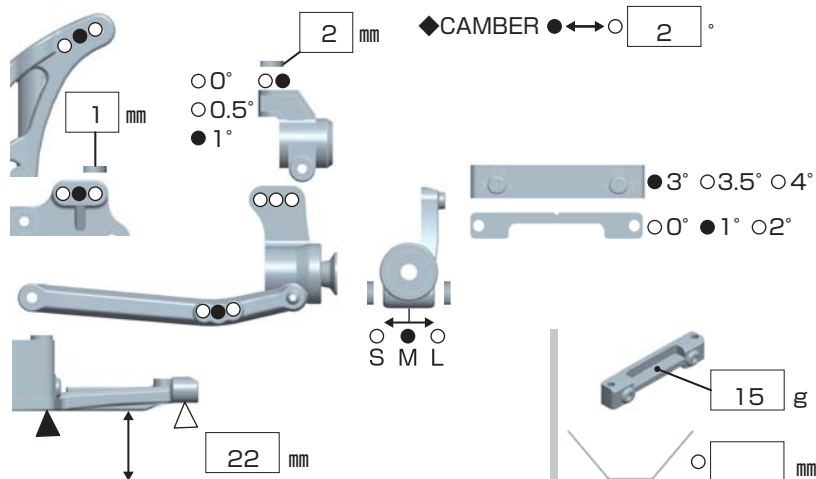

DRIVE

MOTOR ⇨ NOSRAM Pure2 Modified 8.5T Bonded Sintered mm

GEAR ⇨ Spur 80 T / Pinion 23 T : 2.6

BATTERY ⇨ YB-P242BN MAX POWER 4200

ESC NOSRAM / / /
 YOKOMO BL-PRO2

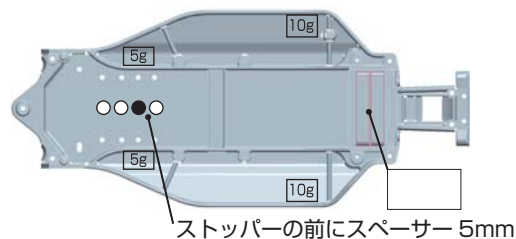

TIRE

FRONT	REAR
TIRE ⇨ T-720C パンサー・ボブキャット(クレイ)	TIRE ⇨ T-755C パンサー・スイッチ(クレイ)
INSERTS ⇨ T-720C 標準	INSERTS ⇨ T-755C 標準
WHEELS ⇨ B2-821	WHEELS ⇨ B2-827

OTHER

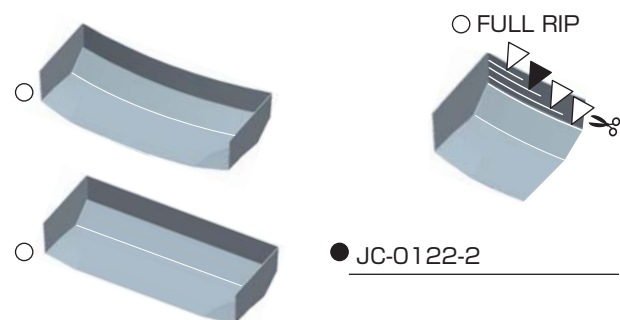

COMMENT

- ・サーボ後方に10g
- ・スピードコントローラーをバッテリー後方に搭載。
- ・センターリンク下に5g
- ・ギヤボックス2mmアップ。固定ビス部(M3x12ボタンヘッド、M3x15サラ)に2mmスペーサーを追加