

B-MAX2MR

SETTING SHEET Ver.04

CIRCUIT

RC PARK GOJO

- INDOOR ○ OUTDOOR
- WET ● DRY ○ DUSTY ○ OTHER
- LOW TRACTION ○ MED TRACTION ○ HIGH TRACTION
- SMOOTH ○ BUMPY ○ BLUE GROOVE ○ ASTROTURF
- CARPET ○ WOOD

DRIVER 松倉直人

DATE 2014/03/23

FRONT

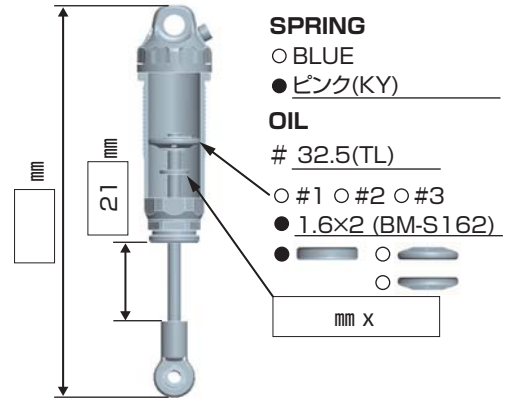
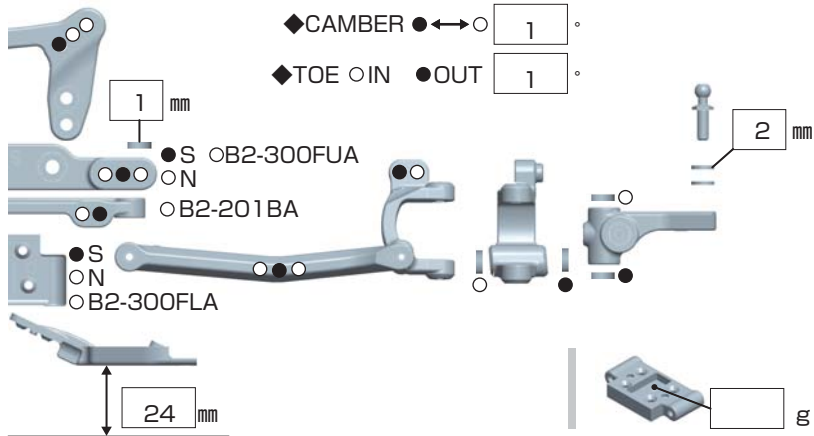

REAR

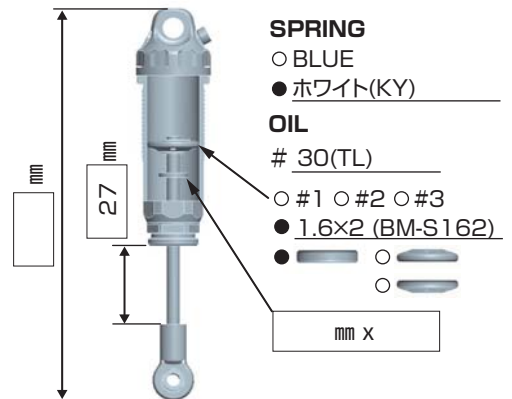
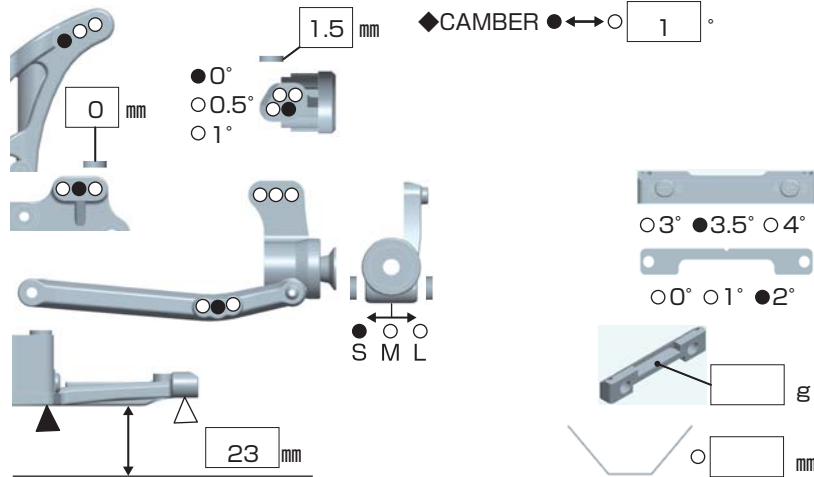

DRIVE

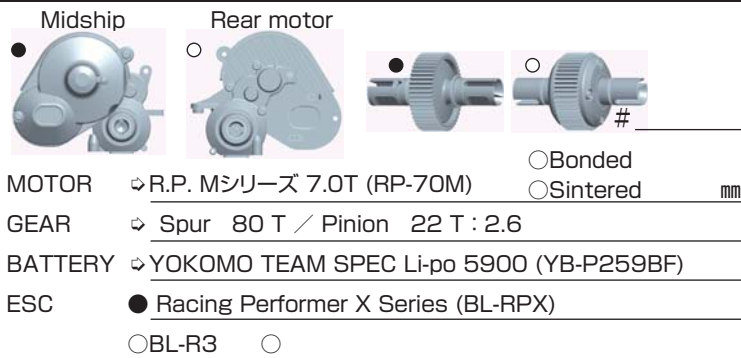

Battery placement



Main chassis

- B2-002MR : Mold
- B2-002MRA : Aluminum
- B2-002MW : Al 1piece

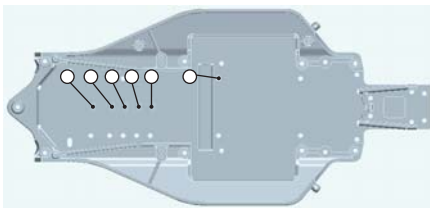

TIRE

FRONT

TIRE ⇨ パンサー・クレイ (T-720C)

INSERTS ⇨ PL クローズドセル

WHEELS ⇨ B2-821HY

REAR

TIRE ⇨ パンサー・クレイ (T-755C)

INSERTS ⇨ PL クローズドセル

WHEELS ⇨ B4-827

OTHER

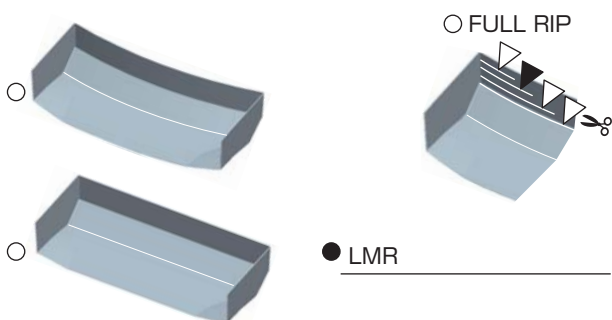

COMMENT

- B2-118MA カーボンバッテリープレート
- B2-TBS チタンターンバックルセット
- B4-415R00 アルミリヤハブキャリア0°
- B2-500MR ボールデフセット
- ZD-505T 3/32タングステンデフボール
- B2-HCOV 六角ホイールハブ/STブロックコンバージョン
- B4-011R リヤ六角ホイールハブ
- B2-S40 オリングキャップ/ショックカラー