

MID44

FICHE DE REGLAGES

Pilote : Thomas "No Brakes" FRESNE
 Lieu : REIMS Température : 10°C
 Date : 12&13/04/08 Revêtement : Craie
 Type de course : CR manche #2
 Place en qualification : 8 Meilleur tour : 24...?
 Place en finale : 9 Meilleur temps : 4ème tps Klif

www.mid44.com

SUSPENSION AVANT

Barre anti-roulis :

- oui taille/couleur : _____
 non

Carrossage : -1° Huile : 35 Asso

Ouverture : 0° Piston : #2

Chasse : Origine Ressorts : Silver

Garde au sol : Bone level Cales int/ext : 1 Asso

Amortisseurs : Losi Associated

Pneus : Losi Ifmar Stud

Gomme : Red

Mousses : Losi

Jantes : AE

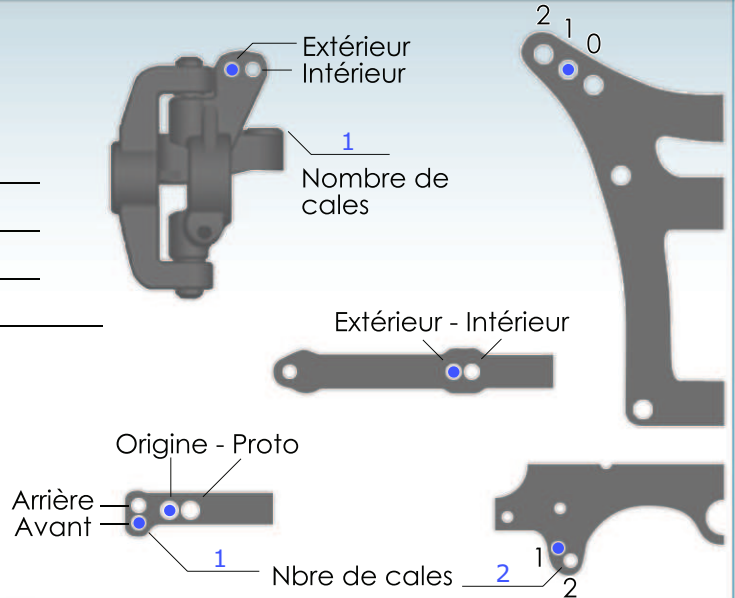

TRANSMISSION

Avant :

- différentiel
 Roue libre

Couronne : 84

Pignon : 19

Notes :

ELECTRONIQUE

Variateur : GTB Programme : 1

Moteur : Velocity 6.5

Charbons : _____ Ressorts : _____

Servo : KO2413

Radio : Futaba FF3 Récepteur : Novak XXL

Chargeur : Advantage Charge : 5.5A Linear

Accus : Corally GP3700

SUSPENSION ARRIERE

Barre anti-roulis :

- oui taille/couleur : _____
 non

Carrossage : -1° Huile : 25 Asso

Pincement : Origine Piston : #1

Anti-cabrage : 2° Ressorts : Green

Garde au sol : Bone level Cales int/ext : 1 Asso

Amortisseurs : Losi Associated

Pneus : Losi Ifmar Stud

Gomme : Red

Mousses : Losi

Jantes : AE

Aileron : JC 7' straight

- 3° 6° 9°

Empattement :

- Court Medium Long

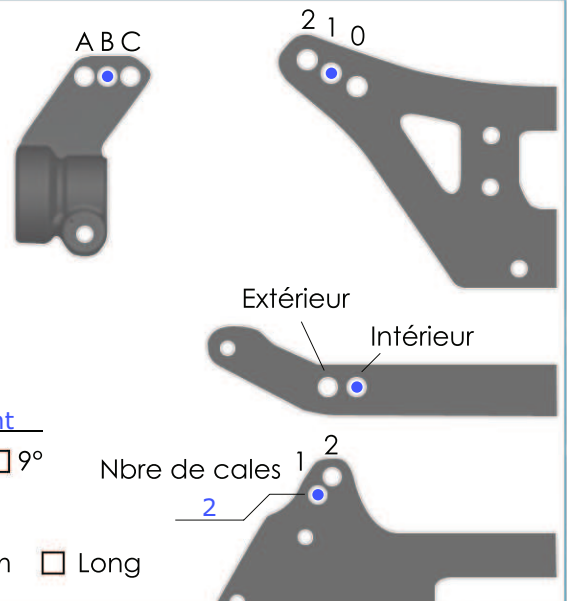

NOTES

Auto manquant encore de directivité "mid corner" dans les épingles.
 Arrière un peu instable.
 Piste glissante car humide.
 Huile fluide car température basse.