

MID44

FICHE DE REGLAGES

Pilote : Olivier Langlet
 Lieu : Gargenville Température : 25-30°C
 Date : 11/05/2008 Revêtement : Herbe
 Type de course : A/P/O
 Place en qualification : 5 Meilleur tour : _____
 Place en finale : 5 Meilleur temps : _____

www.mid44.com

SUSPENSION AVANT

Barre anti-roulis :

- oui taille/couleur : _____
 non

Carrossage : -2 Huile : 45 Losi

Ouverture : 0 Piston : Rouge

Chasse : std Ressorts : Bleu

Garde au sol : 21mm Cales int/ext : 2.3mm/1.4mm

Amortisseurs : Losi Associated

Pneus : Schum mini-spike front 4WD

Gomme : Jaune (1 rangée ext. coupée)

Mousses : Losi std

Jantes : Losi

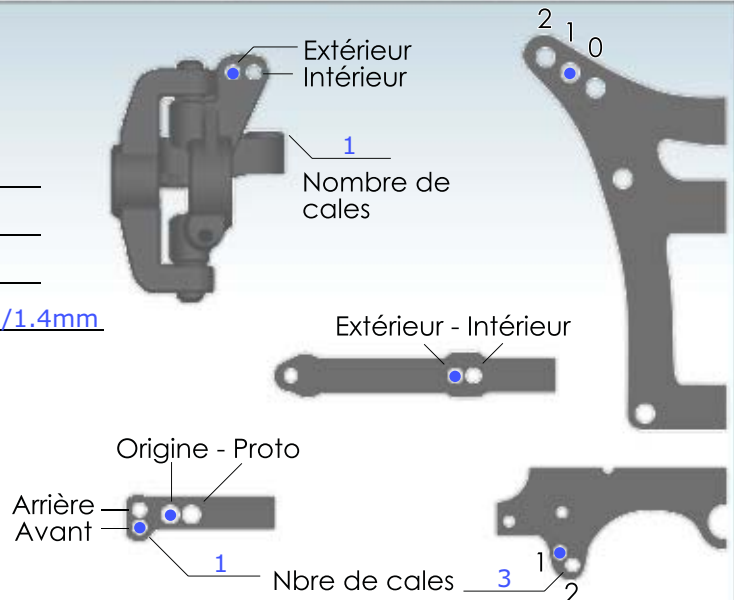

TRANSMISSION

Avant :

- différentiel
 Roue libre

Couronne : 84

Pignon : 18

Notes :

ELECTRONIQUE

Variateur : LRP Sphere 2007 Programme : _____

Moteur : Novak Velociti 4.5R avec rotor 13mm

Charbons : _____ Ressorts : _____

Servo : Sanwa ERG-WRX

Radio : M8 Récepteur : 2.4G Sanwa

Chargeur : Ice Charge : 5.5A

Accus : 5 éléments - E-Power 4500

SUSPENSION ARRIERE

Barre anti-roulis :

- oui taille/couleur : _____
 non

Carrossage : -2 Huile : 35 Losi

Pincement : Std Piston : Bleu

Anti-cabrage : 1 rond. Ressorts : Rose

Garde au sol : 22mm Cales int/ext : 0/3mm

Amortisseurs : Losi Associated

Pneus : Schum mini-spike Aileron : JC 7"

Gomme : Jaune 3° 6° 9°

Mousses : Losi std Empattement : _____

Jantes : Losi Court Medium Long

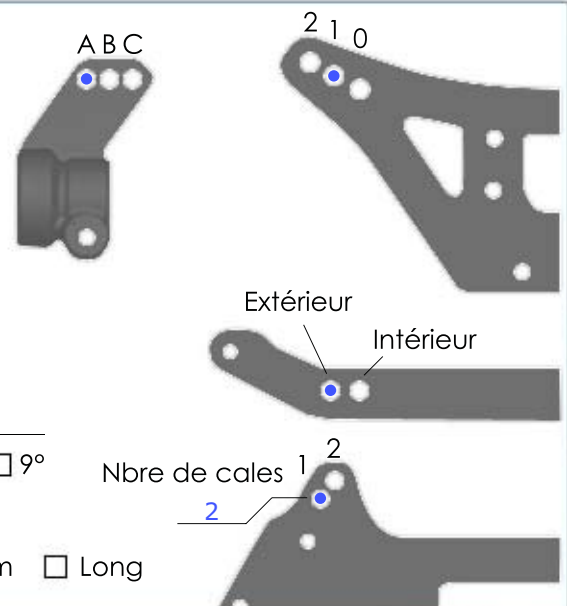

NOTES

Réglages peaufinés après la course, sur l'herbe à la maison