

# MID44

## FICHE DE REGLAGES

Pilote : \_\_\_\_\_  
 Lieu : \_\_\_\_\_ Température : \_\_\_\_\_  
 Date : \_\_\_\_\_ Revêtement : \_\_\_\_\_  
 Type de course : \_\_\_\_\_  
 Place en qualification : \_\_\_\_\_ Meilleur tour : \_\_\_\_\_  
 Place en finale : \_\_\_\_\_ Meilleur temps : \_\_\_\_\_

[www.mid44.com](http://www.mid44.com)

**SUSPENSION AVANT**

Barre anti-roulis :  
 oui    taille/couleur : \_\_\_\_\_  
 non

Carrossage : \_\_\_\_\_ Huile : \_\_\_\_\_  
 Ouverture : \_\_\_\_\_ Piston : \_\_\_\_\_  
 Chasse : \_\_\_\_\_ Ressorts : \_\_\_\_\_  
 Garde au sol : \_\_\_\_\_ Cales int/ext : \_\_\_\_\_  
 Amortisseurs :  Losi  Associated  
 Pneus : \_\_\_\_\_  
 Gomme : \_\_\_\_\_  
 Mousses : \_\_\_\_\_  
 Jantes : \_\_\_\_\_

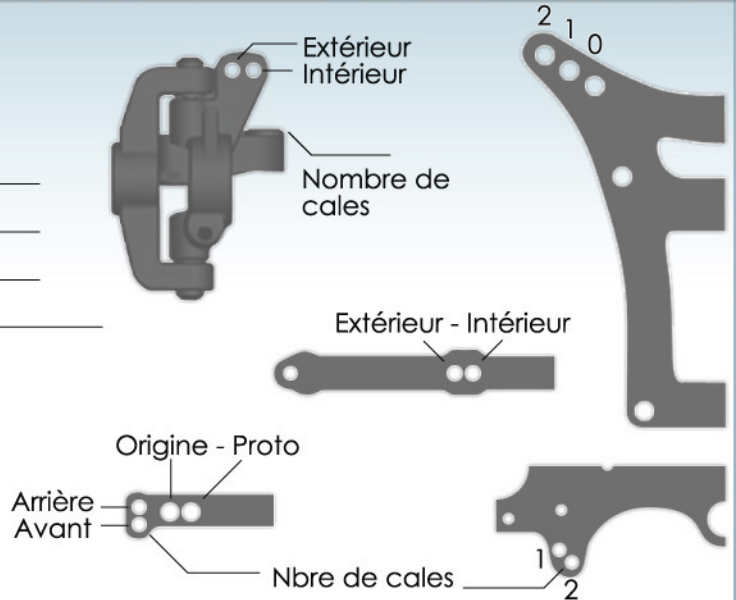

**TRANSMISSION**

Avant :  
 différentiel  
 Roue libre

Couronne : \_\_\_\_\_  
 Pignon : \_\_\_\_\_

Notes :

**ELECTRONIQUE**

Variateur : \_\_\_\_\_ Programme : \_\_\_\_\_  
 Moteur : \_\_\_\_\_  
 Charbons : \_\_\_\_\_ Ressorts : \_\_\_\_\_  
 Servo : \_\_\_\_\_  
 Radio : \_\_\_\_\_ Récepteur : \_\_\_\_\_  
 Chargeur : \_\_\_\_\_ Charge : \_\_\_\_\_  
 Accus : \_\_\_\_\_

**SUSPENSION ARRIERE**

Barre anti-roulis :  
 oui    taille/couleur : \_\_\_\_\_  
 non

Carrossage : \_\_\_\_\_ Huile : \_\_\_\_\_  
 Pincement : \_\_\_\_\_ Piston : \_\_\_\_\_  
 Anti-cabrage : \_\_\_\_\_ Ressorts : \_\_\_\_\_  
 Garde au sol : \_\_\_\_\_ Cales int/ext : \_\_\_\_\_  
 Amortisseurs :  Losi  Associated

Pneus : \_\_\_\_\_ Aileron : \_\_\_\_\_  
 3°  6°  9°

Gomme : \_\_\_\_\_ Empattement :  
 Court  Medium  Long

Mousses : \_\_\_\_\_  
 Jantes : \_\_\_\_\_

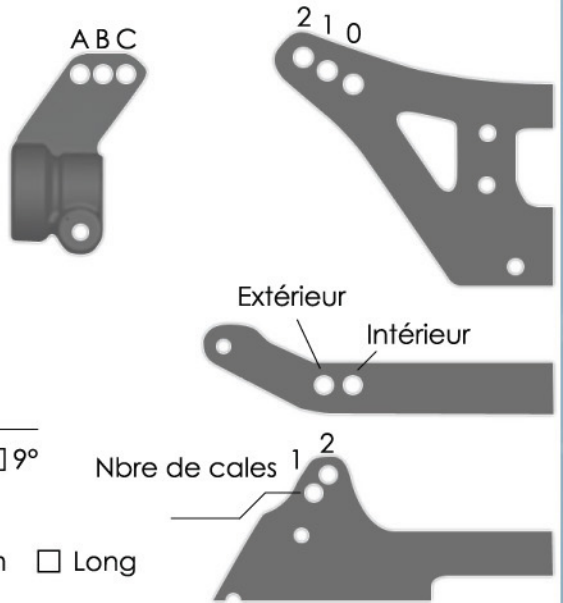

Arn0 at Petitrc.com

**NOTES**