

コース  
Track

コースコンディション  
Track condition

《フロント》  
《Front》

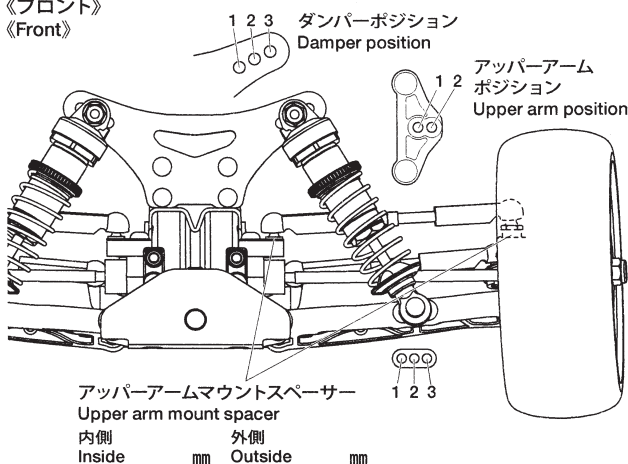

車高 Ground clearance	mm
キャンバー角 Camber angle	°
トー角 Toe angle	°
フロントドライブ Front drive	デフ Diff    ダイレクト Direct
デフの効き Diff tightness	
スタビライザー Stabilizer	

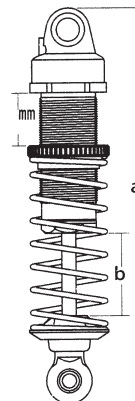

ダンパー長 Damper length	a	mm
	b	mm
ピストン Piston		穴 hole(s)
オイル Oil		番 #
スプリング Spring		

《リヤ》  
《Rear》

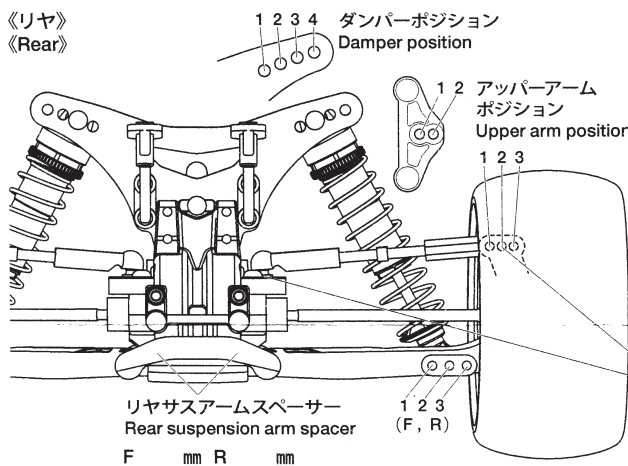

車高 Ground clearance	mm
キャンバー角 Camber angle	°
リヤドライブ Rear drive	デフ Diff    ダイレクト Direct
デフの効き Diff tightness	
スタビライザー Stabilizer	
アップパーアームマウントスペーサー Upper arm mount spacer	
内側 mm 外側 mm	

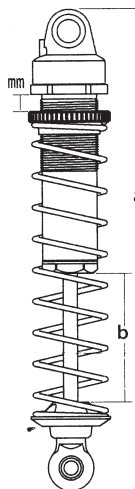

ダンパー長 Damper length	a	mm
	b	mm
ピストン Piston		穴 hole(s)
オイル Oil		番 #
スプリング Spring		

《フロントタイヤ》  
《Front Tire》

タイプ  
Type

コンパウンド  
Compound

インナー  
Tire insert

ホイール  
Wheel

エアホール  
Air holes

《リヤタイヤ》  
《Rear Tire》

タイプ  
Type

コンパウンド  
Compound

インナー  
Tire insert

ホイール  
Wheel

エアホール  
Air holes

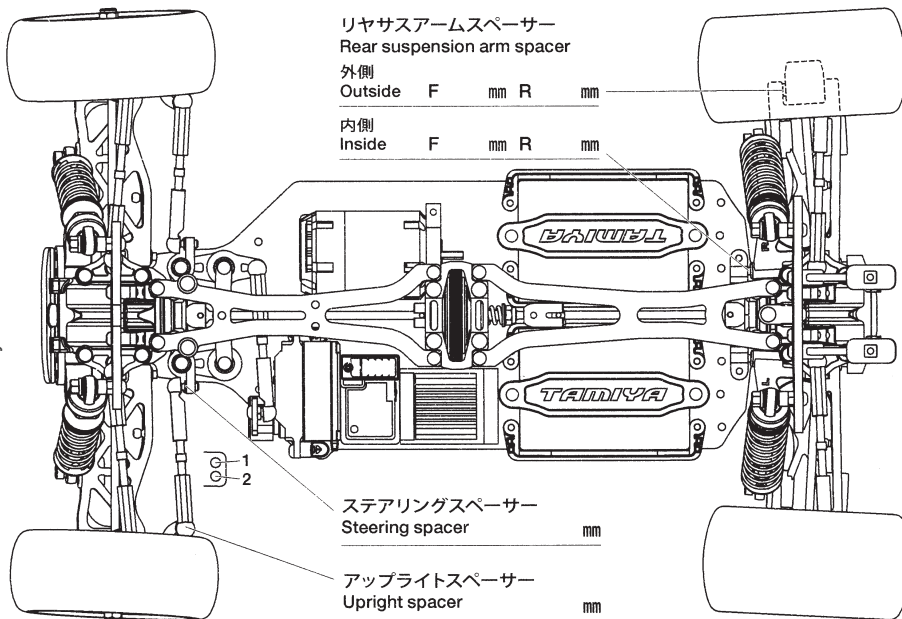

ESC  
ESC set    /    /    /

モーター  
Motor

スパークギヤ    ピニオンギヤ  
Spur gear    T    Pinion gear    T

スリッパクラッチ  
Slipper clutch

バッテリー  
Battery

バッテリーポジション  
Battery holder positions

ワイド    ナロー  
Wide    Narrow

フロント    リヤ  
Forward    Rearward

ボディ  
Body

ウイング  
Wing

ウイングリップ  
Wing-Lip

コメント  
Comments