

コース
Track

コースコンディション
Track condition

《フロント》
《Front》

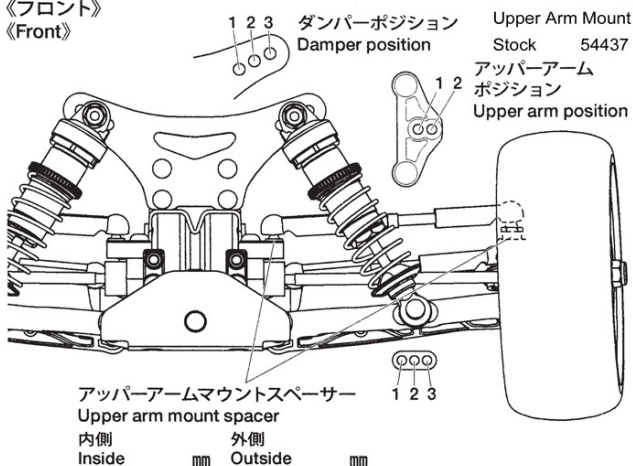

Front Upper Desk	Stock	2.5mm
車高 Ground clearance		mm
キャンバー角 Camber angle		°
トー角 Toe angle		°
フロントドライブ Front drive	デフ Diff	ダイレクト Direct
デフの効き Diff tightness		
スタビライザー Stabilizer		

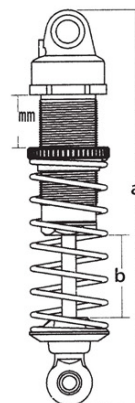

ダンパー長 Damper length	a	mm
	b	mm
ピストン Piston		穴 hole(s)
オイル Oil		番 #
スプリング Spring		

《リヤ》
《Rear》

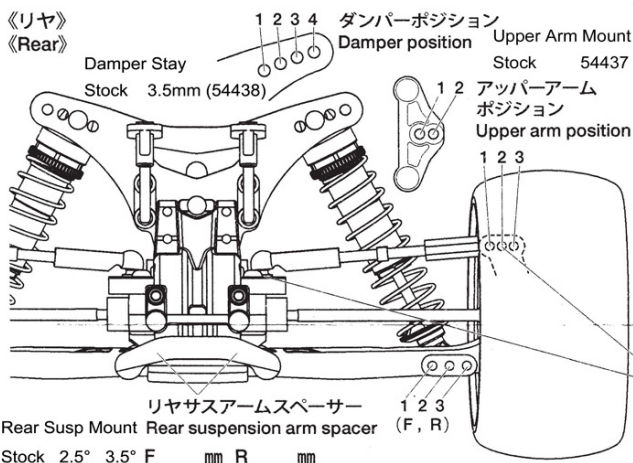

Rear Upper Desk	Stock	2.5mm	
車高 Ground clearance		mm	
キャンバー角 Camber angle		°	
リヤドライブ Rear drive	デフ Diff	ダイレクト Direct	
デフの効き Diff tightness			
スタビライザー Stabilizer			
アッパーアームマウントスペーサー Upper arm mount spacer			
内側	mm	外側	mm

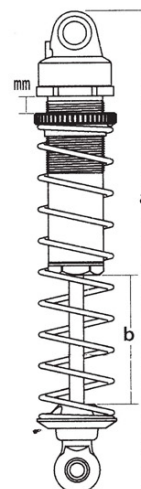

ダンパー長 Damper length	a	mm
	b	mm
ピストン Piston		穴 hole(s)
オイル Oil		番 #
スプリング Spring		

《フロントタイヤ》
《Front Tire》

タイプ Type	コンパウンド Compound	インナー Tire insert	ホイール Wheel	エアホール Air holes
-------------	--------------------	---------------------	---------------	--------------------

《リヤタイヤ》
《Rear Tire》

タイプ Type	コンパウンド Compound	インナー Tire insert	ホイール Wheel	エアホール Air holes
-------------	--------------------	---------------------	---------------	--------------------

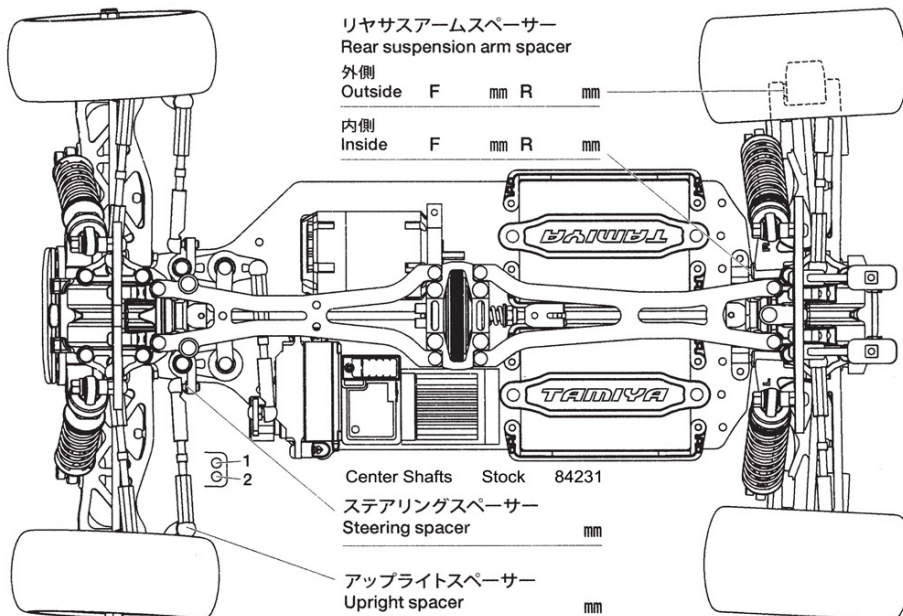

ESC ESC set	/	/	/
モーター Motor			
スパーギヤ Spur gear		ピニオンギヤ Pinion gear	T
スリッパクラッチ Slipper clutch			
バッテリー Battery		バッテリーポジション Battery holder positions	
		ワイド Wide	ナロー Narrow
		フロント Forward	リヤ Rearward
ボディ Body			
ウイング Wing		ウイングリップ Wing-Lip	

コメント
Comments