

ドライバー  
Driver

日付 Date      コース Track      コースコンディション Track condition

《フロント》  
《Front》

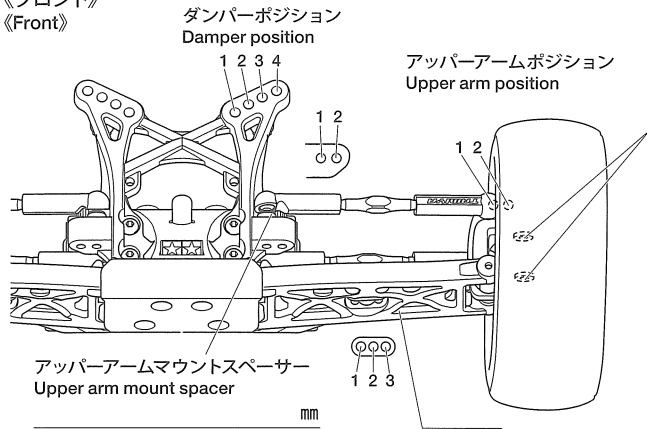

トレーリングアクスル Trailing axle	+1.0		
F	R	0	
アップライトスペーサー Upright spacer	High	Middle	Low
キャンバー角 Camber angle	°		
トー角 Toe angle	°		
キャストブロック Caster block	25°	30°	
車高 Ground clearance	mm		

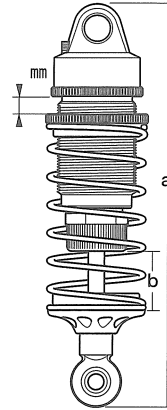

ダンパータイプ Damper type	ノーマル Normal	ビックボア Big bore
ダンパー長 Damper length	a	mm
ピストン Piston	穴 hole(s)	
インナースペーサー Inner spacer	mm	
オイル Oil	番 #	
スプリング Spring		

《リヤ》  
《Rear》

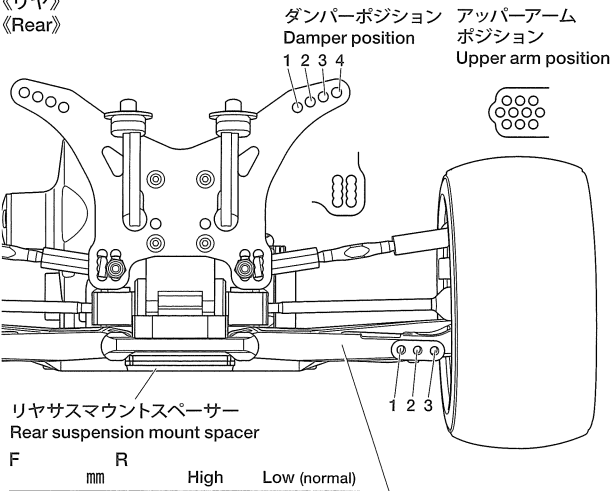

リヤアップライト Rear upright	°	
キャンバー角 Camber angle	°	
リヤトレッドサイズ Rear tread	mm	
車高 Ground clearance	mm	
アッパーアームポジション Upper arm position	mm	
アッパーアーム マウントスペーサー Upper arm mount spacer	mm	

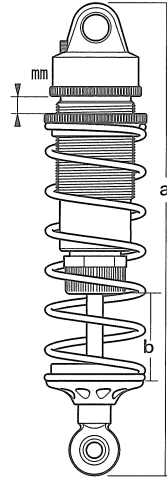

ダンパータイプ Damper type	ノーマル Normal	ビックボア Big bore
ダンパー長 Damper length	a	mm
ピストン Piston	穴 hole(s)	
インナースペーサー Inner spacer	mm	
オイル Oil	番 #	
スプリング Spring		

《フロントタイヤ》 《Front Tires》	タイプ Type	コンパウンド Compound	インナー Tire insert	ホイール Wheel	エアホール Air holes
《リヤタイヤ》 《Rear Tires》	タイプ Type	コンパウンド Compound	インナー Tire insert	ホイール Wheel	エアホール Air holes

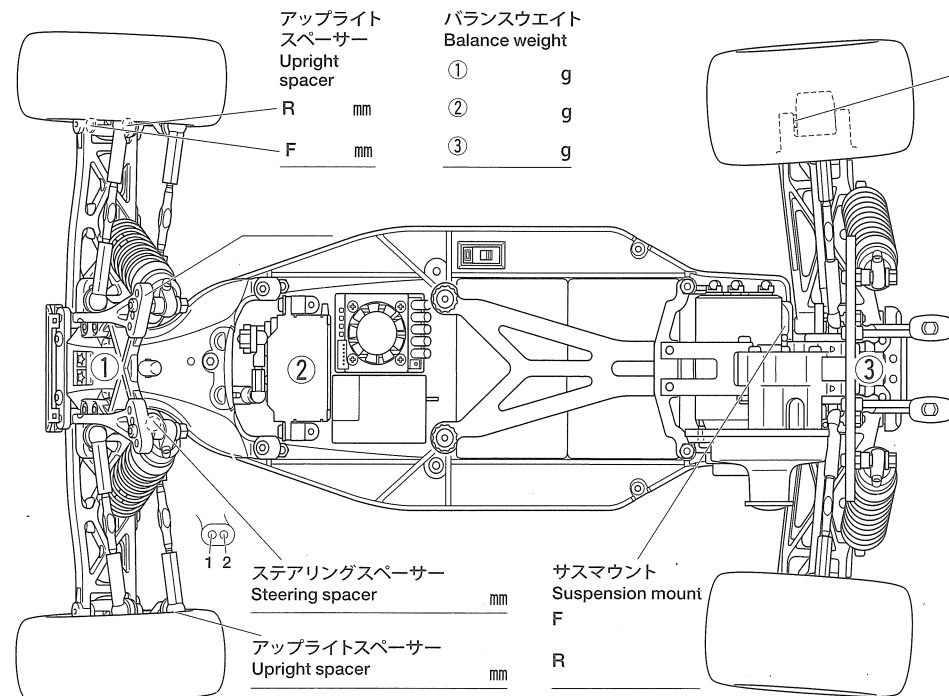

リヤアップライトスペーサー Rear upright spacer	F	mm	R	mm
サーボ Servo				
ESC ESC set	/	/	/	
モーター Motor	進角 Timing			
スパークギヤ Spur gear	T	ピニオンギヤ Pinion gear		T
バッテリー Battery				
ボディ Body				
ウイング Wing	4° 6° 8°			
全備重量 Weight	g			
コメント Comments				