

TRF 201

TAMIYA RACING FACTORY

SETTING SHEET

セッティングシート

Ver 1.00

日付 Date 9/30/12

ドライバー Driver

RayRay

コース Track Leisure Hours

コースコンディション Track condition

Damp high traction clay

《フロント》
《Front》

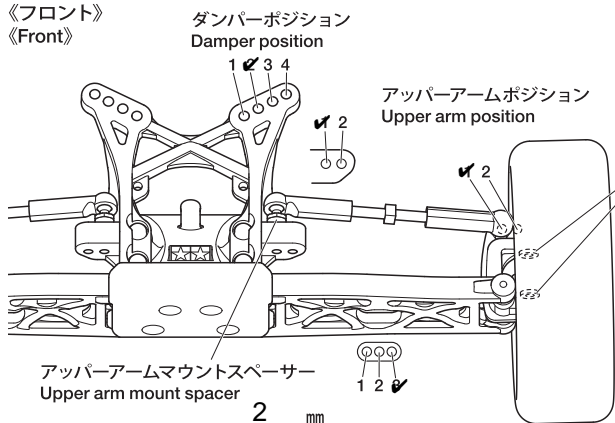

トレーリングアックスル
Trailing axle +1.0
R 0

アップライトスペーサー
Upright spacer
Hi Middle Low

キャンバー角
Camber angle -1 °

トー角
Toe angle 0 °

キャスターブロック
Caster block 25°

車高
Ground clearance 24 mm

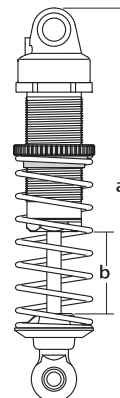

ダンパー長
Damper length a mm
b mm

ピストン
Piston 1.4 穴径 hole(s)

インナースペーサー
Inner spacer 0 mm

オイル
Oil 40 番 #

スプリング
Spring TLR Orange

《リヤ》
《Rear》

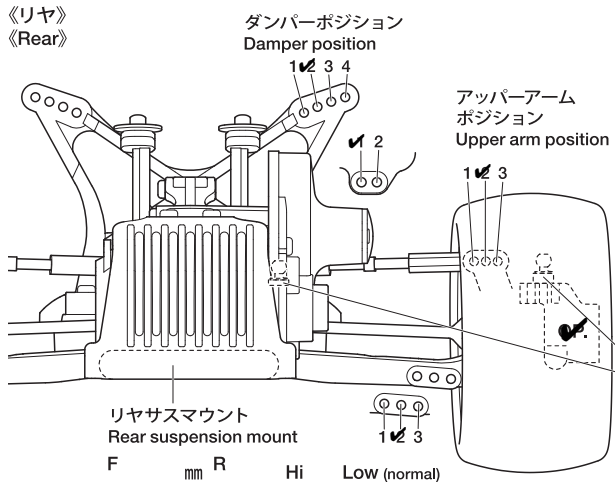

リヤアップライト
Rear upright 0 °

キャンバー角
Camber angle -1 °

リヤレッドサイズ
Rear tread mm

車高
Ground clearance 24 mm

アッパーアームマウントスペーサー
Upper arm mount spacer
内側 0 mm 外側 2 mm

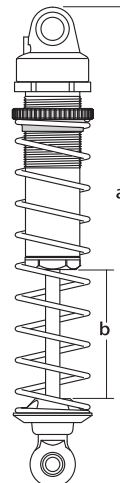

ダンパー長
Damper length a mm
b mm

ピストン
Piston 1.2 穴径 hole(s)

インナースペーサー
Inner spacer 0 mm

オイル
Oil 35 番 #

スプリング
Spring TLR Yellow

《フロントタイヤ》
《Front Tire》

タイプ Type	コンパウンド Compound	インナー Tire insert	ホイール Wheel	エアホール Air holes
-------------	--------------------	---------------------	---------------	--------------------

《リヤタイヤ》
《Rear Tire》

タイプ Type	コンパウンド Compound	インナー Tire insert	ホイール Wheel	エアホール Air holes
-------------	--------------------	---------------------	---------------	--------------------

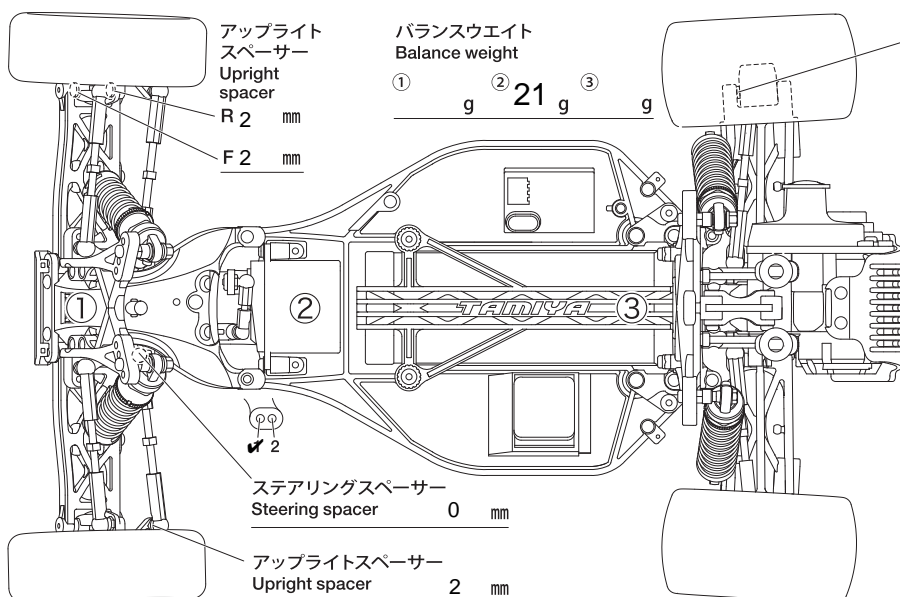

ESC
ESC set / / /

モーター
Motor 8.5 Ballastic 進角 30
Timing

スパーギヤ
Spur gear 79 T ピニオンギヤ
Pinion gear 23 T

バッテリー
Battery TrakPower Shorty

ボディ
Body B4.1 Finisher

ウイング
Wing LMR 4° 6° 8°

全備重量
Weight

コメント

Comments Shorty spaced in the middle. 21g just behind servo. Exotek conversion

Reset Form