

# TRF 201 X M

TAMIYA RACING FACTORY

SETTING SHEET  
セッティングシート Ver 1.00

ドライバー  
Driver **Jimmy Wright**

日付 Date **10/13/13** コース Track **IERC** コースコンディション Track condition **Moist Clay**

《フロント》  
《Front》

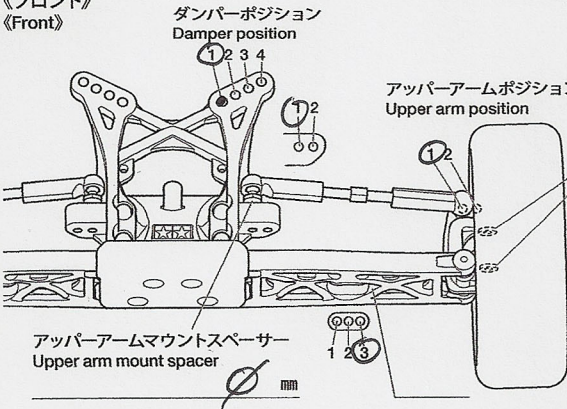

トレーリングアクスル Trailing axle	+1.0	
F	R	
アップライトスペーサー Upright spacer	0	
Hi	Middle	Low
キャンバー角 Camber angle	0°	
トー角 Toe angle	1°	
キャストブロック Caster block	25°	30°
車高 Ground clearance	24 mm	

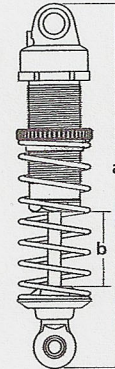

ダンパータイプ Damper type	ノーマル Normal	ビッタボア Big boae
ダンパー長 Damper length	a +2 mm	b Turn mm
ピストン Piston	2x1.7	穴径 hole(s)
インナースペーサー Inner spacer	∅	mm
オイル Oil	450 cst	番 #
スプリング Spring	Tamiya Yellow	

《リヤ》  
《Rear》

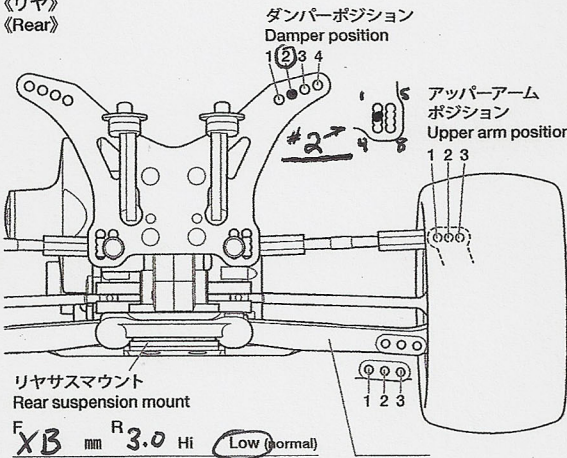

リヤアップライト Rear upright	∅
キャンバー角 Camber angle	2°
リヤトレッドサイズ Rear tread	stk mm
車高 Ground clearance	23 mm
アッパーアームポジション Upper arm position	

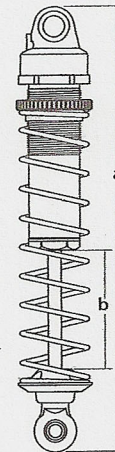
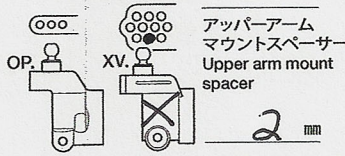

ダンパータイプ Damper type	ノーマル Normal	ビッタボア Big boae
ダンパー長 Damper length	a std. mm	b std. mm
ピストン Piston	2x1.6	穴径 hole(s)
インナースペーサー Inner spacer	∅	mm
オイル Oil	350 cst	番 #
スプリング Spring	Tamiya Yellow	

《フロントタイヤ》 《Front Tire》	タイプ Type	Sling Shot AKA	コンパウンド Compound	Clay	インナー Tire insert	AKA	ホイール Wheel	AKA	エアホール Air holes	2x3mm
《リヤタイヤ》 《Rear Tire》	タイプ Type	Sling Shot AKA	コンパウンド Compound	Clay	インナー Tire insert	AKA	ホイール Wheel	AKA	エアホール Air holes	2x3mm

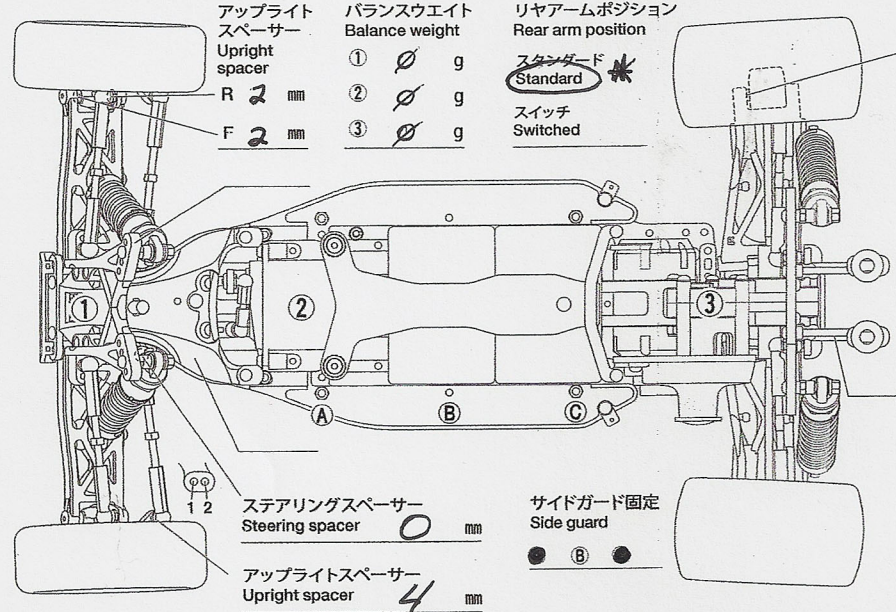

リヤアップライトスペーサー Rear upright spacer	F mm R 1 mm		
ESC	Top off battery strap		
ESC set	/ / /		
モーター Motor	7.5	進角 Timing	20°
スパークギヤ Spur gear	79 T	ピニオンギヤ Pinion gear	24 T
バッテリー Battery	Venom 4500 saddle		
ボディ Body	Stock		
ウイング Wing	Wright wing raised 2mm 4° 6° 8°		
全備重量 Weight	1585 g		
コメント Comments	Rear arms forward 2mm. WB = 278mm		